

# UNSERE MARKEN ANGEBOTE HERBST/WINTER 2024/25

bladeoff

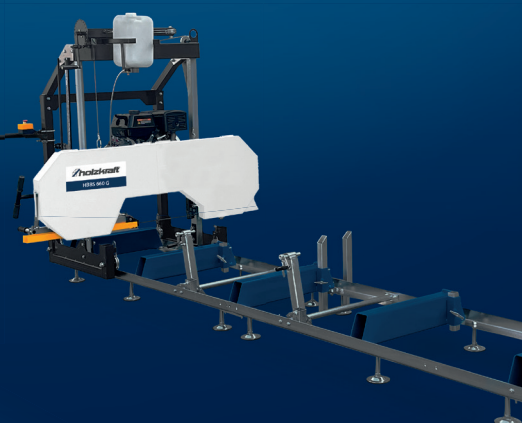

## Formatkreissägen class si 400ep Blade Off und L'invincibile si 3 Blade Off – Das neue Blade Off Sicherheitssystem – Noch nie war Arbeiten an einer Kreissäge so sicher!

MADE IN ITALY

- ▶ Das Blade Off System erkennt mögliche Gefahrensituationen vorzeitig und verhindert sie, indem das Sägeblatt in einem Bruchteil einer Sekunde im Maschinentisch verschwindet
- ▶ Mit Hilfe von Sensoren ist das System in der Lage, zwischen Werkstück und Bediener zu unterscheiden
- ▶ Eine LED Leuchte in der Sägeblattschutzhaube zeigt mit einem grünen Licht an, ob das Schutzsystem aktiv ist
- ▶ Verbindung mit „SCM Thundercut“ (Optimierer/Ablaufsteuerung App) möglich
- ▶ Parallelanschlag elektrisch verstellbar

- ▶ Start / Stopp-Tasten für Haupt- und Vorritzsägeblatt im Schiebeschlitten integriert
  - ▶ Spezielle Führungen und ein innovativer Bogenschliff ermöglichen eine vierfach höhere Tragfähigkeit des Besäumwagens
- class si 400ep Blade Off**
- ▶ Steuerung über 10“ eye-S Bedienkonsole
  - ▶ Besäumrahmen mit winkelverstellbarem Aluminium-Teleskopanschlag
  - ▶ Profiklappanschläge
  - ▶ Vorritzaggregat mit separatem Vorritzmotor
- L'invincibile si 3 Blade Off**
- ▶ Steuerung über 15“ eye-S Bedienkonsole

- ▶ Besäumrahmen mit „compeX“ Gehrungsanschlag
- ▶ Drei Längsanschläge mit integrierten Digitalanzeigen
- ▶ Zwei-Achs-Vorritzaggregat mit automatischer Positionierung
- ▶ Kugelgelagerter Teleskoparm sorgt für mehr Stabilität und eine leichtgängigere Führung des Werkstücks



Hier geht's zur Blade Off Demo:



QR Code scannen



class si 400ep  
Blade Off

zzgl. USt.

**55.445,-**

€ 65.979,55 inkl. USt.

Art.-Nr. 5530010

L'invincibile si 3  
Blade Off

zzgl. USt.

**63.055,-**

€ 75.035,45 inkl. USt.

Art.-Nr. 5530020

class si 400ep  
Blade Off

Technische Daten		class si 400ep Blade Off	L'invincibile si 3 Blade Off
Schnittbreite mit Parallelanschlag	mm	1.500	
Ablängbreite links vom Sägeblatt max.	mm	3.200	
Besäumlänge	mm	3.200	
Sägeblattneigung	°	90 – 45	
Schnitthöhe 90° max.	mm	120	
Schnitthöhe 45° max.	mm	89	
Erläuterung max. Schnitthöhe		mit 400 mm Sägeblatt	
Durchmesser Sägeblatt	mm	300 – 400	
Drehzahl Sägeblatt	min <sup>-1</sup>	3.000 – 5.000	
Durchmesser Vorritzsägeblatt	mm	120	
Drehzahl Vorritzsägeblatt	min <sup>-1</sup>	8.500	
Formatschiebeschlitten (LxB)	mm	3.200 x 360	
Tisch (LxB)	mm	1.040 x 630	
Absaugstutzendurchmesser	mm	120	
Absaugstutzendurchmesser	mm	100	
Sägeblattschutz			
Leistung Vorritzmotor	kW	1,3	
Leistung Antriebsmotor S6/40%	kW	9	
Anschlussspannung ~50Hz	V	400	
Abmessungen (LxBxH) ca.	mm	7.250 x 4.460 x 1.766	
Gewicht ca.	kg	1.314	

Ausstattung	class si 400ep Blade Off	L'invincibile si 3 Blade Off
Eloxierter Aluminium-Formatschiebeschlitten	✓	✓
Materialrolle am Besäumrahmen	✓	✓
Exzentranspanner	✓	✓
Steuerung Sägeblatthöhe, -schwenkung und Parallelanschlag	✓	✓
Schwenkbares Bedienpanel oben	✓	✓
Tischverbreiterung	✓	✓
Tischverlängerung	✓	✓
Sägeblattpendelschutz	✓	✓

Zubehör	Art.-Nr.	€ zzgl. USt.
Zuschneid-Flachzahn-Kreissägeblatt KSB-ZF 400/18	5264018	80,50
Besäum- und Fertigungsschnitt-Kreissägeblatt KSB-BF 400/60	5264060	125,90
KSB-BF 400/96	5264096	149,90
Zuschneid-Wechsel-Kreissägeblatt KSB-WZ 400/36	5264036	73,50
Vorritzsägeblatt VSB 120/20	5514006	79,00



L'invincibile si 3  
Blade Off

**FRAGEN SIE NACH IHREM  
PERSÖNLICHEN ANGEBOT!**



**Programmierbarer Parallelanschlag**  
· Höchste Präzision dank elektrischer Verstellung über Kugelumlaufspindel



**Blade Off System**  
· Barriere mit intelligenten Sensoren, die den menschlichen Körper erkennen  
· Für die Bearbeitung von Holz und Kunststoff geeignet (Aluminium mit deaktivierter „Blade Off“-Funktion möglich)



**Gusseisen-Sägeaggregat**  
· Massiv, schwingungsfrei mit mehr Laufruhe  
· Höhenverstellbar und bis +/- 46° schräg verstellbar  
· Vorritzaggregat mit leistungsstarkem separatem Antriebsmotor  
· Selbstspannung des Antriebsriemens (SCM Patent)

Ausstattungsoptionen class si 400ep	Art.-Nr.	€ zzgl. Ust.
<b>Ausstattungsoptionen L'invincibile si 3</b>		
Besäumrahmen mit CompeX Vorrichtung (Für Gehrungsschnitte mit automatischem Ausgleich der Anschlagposition)	5540011	1.845,00
Verstärkte Tischverlängerungen	5540012	889,00
Ausführung mit Besäumwagen 3800 mm	5540013	1.325,00
Schnittbreite mit Parallelanschlag 900mm	5540014	ohne Aufpreis
Schnittbreite mit Parallelanschlag 1.170mm	5540015	125,00
Strichcode-Leser	5540017	810,00
„Full Support“ Schwenkbarer Rahmen für Gehrungsschnitte	5540100	8.690,00
<b>Ausstattungsoptionen class si 400ep</b>		
Zwei-Achs-Steuerung Vorritzaggregat (Für die motorische Horizontal- und Vertikalpositionierung des Vorritzersägeblattes)		
· Beim Einschalten wird der Vorritzer automatisch in die eingestellte Position angehoben · Automatische Absenkung bei Ausschaltung des Vorritzers	5540010	1.379,00
Längsanschlag mit drei LCD-Anzeigen der Anschlagposition (Jeder Anschlag ist mit unabhängiger Digitalanzeige mit Magnetstreifen-Erfassungssystem und LCD-Anzeige ausgestattet)	5540016	2.055,00
<b>Ausstattungsoptionen L'invincibile si 3</b>		
<b>SAVENERGY</b> (System für die intelligente Verwaltung der Maschine und die Reduzierung des Energieverbrauchs)	5540101	389,00

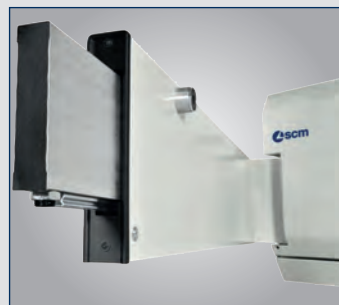

**Teleskoparm für den Besäumrahmen**  
· Aus großflächigen Strangpressteil mit kugelumlaufender Linearführung  
· Gleichmäßige und leichtgängige Führung des Werkstücks während der Bearbeitung  
· Kein Spiel, staubgeschützt, wartungsfrei



**CompeX Gehrungsanschlag**  
· Zur schnellen und genauen Ausführung von Gehrungsschnitten mit automatischem Ausgleich der Anschlagposition

## minimax sc 1g / sc 2c – Ultrakompakte Formatkreissägen mit schwenkbarem Sägeblatt und Format-Schiebeschlitzen aus eloxiertem Aluminium

▶ Arbeitstisch aus stark verripptem Grauguss; Untergestell aus geschweißtem Stahl garantieren Verwindungssteifigkeit und vibrationsfreies Arbeiten

**Einzigartig in dieser Leistungsklasse:**

▶ Hochwertige Maschine zum echten Einstiegspreis

▶ Präzisionsgeführter Format-Schiebeschlitzen aus Aluminium, serienmäßig eloxiert  
▶ Schnittebene direkt am Sägeblatt  
▶ Tischausleger mit Aluminiumablänganschlag und Klappanschlag für Platten und große Werkstücke  
▶ Leistungstarker Motor

**Ausstattung minimax sc 1g:**

▶ Schnittebene direkt am Rolltisch  
▶ Großflächiger Tischausleger längsverschiebbar  
▶ Exzentranspanner

### Lieferumfang minimax sc:

- Tischverlängerung und Tischverbreiterung
- Parallelschlag mit Rundstangenführung und Feineinstellung
- Eloxierter Aluminium-Formatschiebeschlitzen
- Aluminium Teleskop-Anschlag mit Winkelverstellung (minimax sc 2c/2c kompakt)
- Besäumschuh
- Exzentranspanner
- Griff für Schiebeschlitzen
- Alu-Klappanschläge



minimax sc 1g

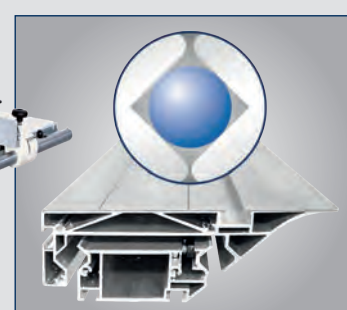

### Aluminium-Schiebeschlitzen

• Schiebeschlitzen wird durch tausendfach bewährtes Kugelkontaktsystem hochpräzise und leichtgängig geführt



minimax sc 2c kompakt



minimax sc 2c  
Abb. zeigt Zubehör  
Sägeblattpendelschutz  
(Art.-Nr. 5510404)



Auf Verschleiß der HM-Führungsbahnen



**minimax sc 1g**  
statt € 3.990,00 zzgl. USt.  
**3.339,-**  
€ 3.973,41 inkl. USt.  
Art.-Nr.: 5504113

**minimax sc 2c kompakt**  
statt € 5.350,00 zzgl. USt.  
**3.849,-**  
€ 4.580,31 inkl. USt.  
Art.-Nr.: 5504213

**minimax sc 2c**  
statt € 5.550,00 zzgl. USt.  
**4.259,-**  
€ 5.068,21 inkl. USt.  
Art.-Nr.: 5504215

**minimax sc 2c mit Vorrätzeinrichtung**  
statt € 5.890,00 zzgl. USt.  
**4.499,-**  
€ 5.353,81 inkl. USt.  
Art.-Nr.: 5504215VR

Technische Daten		minimax sc 1g	minimax sc 2c kompakt	minimax sc 2c	minimax sc 2c mit Vorrätzeinrichtung
Abmessungen Tisch (LxB)	mm	1.040 x 224	1.020 x 325	1.020 x 325	1.020 x 325
Besäumlänge	mm	1.200	1.600	1.600	1.600
Sägeblatt-Ø max.	mm	250	315	315	315
Vorritzersägeblatt-Ø	mm	-	-	-	80
Schnitthöhe 90°/45° max.	mm	67 / 40	100 / 79	100 / 79	100 / 79
Ablängbreite links vom Sägeblatt max.	mm	1.200	1.660	1.660	1.660
Schnittbreite mit Parallelschlag	mm	700	700	900	900
Sägeblattneigung	°	90 - 45	90 - 45	90 - 45	90 - 45
Sägeblattdrehzahl	min <sup>-1</sup>	3.900	3.500	3.500	3.500
Drehzahl Vorritzer		-	-	-	8.000
Absaugstutzen-Ø unten/oben	mm	120 / 60	120 / 60	120 / 60	120 / 60
Motorleistung ~50 Hz / S6 - 40%	kW / V	1,8 / 400	4,0 / 400	4,0 / 400	4,0 / 400
Gewicht ca.	kg	170	277	295	295
Transportverpackungspauschale <sup>1)</sup>		TVP 1 = 29,00 €	TVP 1 = 29,00 €	TVP 1 = 29,00 €	TVP 1 = 29,00 €

\* Garantiebedingungen unter [www.stuermer-maschinen.de](http://www.stuermer-maschinen.de) oder bei Stürmer Maschinen GmbH anzufragen  
1) Erläuterung der Transportverpackungszuschläge siehe Rückseite, Angaben zu TVP zzgl. USt.

## minimax sc 3c - Ultrakompakte Formatkreissäge mit schwenkbarem Sägeblatt und Format-Schiebeschlitzen aus eloxiertem Aluminium

- ▶ Großflächiger Arbeitstisch aus gefrästem Grauguss bleibt dauerhaft plan
- ▶ Präzisionsgeführter Format-Schiebeschlitzen aus Aluminium, serienmäßig eloxiert
- ▶ Schnittebene direkt am Schiebeschlitzen
- ▶ Schwere Stahl-Graugusskonstruktion
- ▶ Großflächiger Tischausleger auf Teleskoparm geführt und längsverschiebbar

- ▶ Ausziehbarer Aluminium-Teleskopanschlag, winkelverstellbar mit Profi-Anschlagklappen
- ▶ Parallelanschlag mit Schnellspannung und Feineinstellung
- ▶ Tischverbreiterung und Tischverlängerung ermöglichen leichtes Arbeiten mit größeren Werkstücken
- ▶ Ruhiger Lauf und präzise Schnitte
- ▶ Leistungstarker Drehstrom-Motor

- ▶ Das großdimensionierte Sägeaggregat aus Grauguss ist doppelt am Gusstisch befestigt und ist ein Garant für Stabilität, Präzision, Laufruhe und lange Lebensdauer.
- ▶ Maximale Schnitthöhe wird auch bei eingebauter Vorritzeinrichtung erreicht (Vorritzeinrichtung optional).
- ▶ Die Sägeblattschwenkung wird an einer Skala angezeigt



**Ideal als Bankraumsäge**

**Sägeblätter nicht vergessen!**  
(Seite HK 19)



Zubehör ab Seite HK 18



Auf Verschleiß der HM-Führungsbahnen



### Aluminium-Schiebeschlitzen

- Schiebeschlitzen wird durch tausendfach bewährtes Kugelskontaktssystem hochpräzise und leichtgängig geführt

**minimax sc 3c 26**  
Abb. zeigt Zubehör  
Sägeblattpendelschutz  
mit Absaughaube (Art.-Nr.  
5510404)

### Lieferumfang minimax sc 3c:

- Tischverlängerung und Tischverbreiterung
- Parallelanschlag mit Rundstangenführung und Feineinstellung
- Eloxierter Aluminium-Formatschiebeschlitzen
- Aluminium-Klappanschläge
- Besäumschuh
- Exzentranspanner
- Griff für Schiebeschlitzen

Die passenden Reinluftentstauber RLA 1601 P & RLA 2001 P finden Sie auf Seite HK 76

**minimax sc 3c 23**  
statt € 6.700,00 zzgl. USt.

**5.249,-**

€ 6.246,31 inkl. USt.  
Art.-Nr.: 5504323

**minimax sc 3c 23 mit Vorritzeinrichtung**  
statt € 7.090,00 zzgl. USt.

**5.499,-**

€ 6.543,81 inkl. USt.  
Art.-Nr.: 5504323VR

**minimax sc 3c 26**  
statt € 7.090,00 zzgl. USt.

**5.499,-**

€ 6.543,81 inkl. USt.  
Art.-Nr.: 5504326

**minimax sc 3c 26 mit Vorritzeinrichtung**  
statt € 7.450,00 zzgl. USt.

**5.799,-**

€ 6.900,81 inkl. USt.  
Art.-Nr.: 5504326VR

Technische Daten		minimax sc 3c 23	minimax sc 3c 23 mit Vorritzeinrichtung	minimax sc 3c 26	minimax sc 3c 26 mit Vorritzeinrichtung
Abmessungen Tisch (LxB)	mm	840 x 560	840 x 560	840 x 560	840 x 560
Besäumlänge	mm	2.250	2.250	2.600	2.600
Sägeblatt-Ø max.	mm	315	315	315	315
Vorritzersägeblatt-Ø	mm	-	80	-	80
Schnitthöhe 90°/45° mit Vorritzer max.	mm	100 / 78	100 / 78	100 / 78	100 / 78
Ablängbreite links vom Sägeblatt max.	mm	2.310	2.310	2.310	2.310
Schnittbreite mit Parallelanschlag	mm	900	900	900	900
Sägeblattneigung	°	90 - 45	90 - 45	90 - 45	90 - 45
Sägeblattdrehzahl	min <sup>-1</sup>	3.500	3.500	3.500	3.500
Drehzahl Vorritzer	mm	-	8.000	-	8.000
Absaugstutzen-Ø unten/oben	mm	120 / 60	120 / 60	120 / 60	120 / 60
Motorleistung ~50 Hz / S6 - 40%	kW/V	5,0 / 400	5,0 / 400	5,0 / 400	5,0 / 400
Gewicht ca.	kg	380	380	385	385
Transportverpackungspauschale <sup>1)</sup>		TVP 2 = 45,00 €	TVP 2 = 45,00 €	TVP 2 = 45,00 €	TVP 2 = 45,00 €

\* Garantiebedingungen unter [www.stuermer-maschinen.de](http://www.stuermer-maschinen.de) oder bei Stürmer Maschinen GmbH anfordern  
1) Erläuterung der Transportverpackungszuschläge siehe Rückseite, Angaben zu TVP zzgl. USt.

## minimax sc 4e – Formatkreissäge mit schwenkbarem Sägeblatt und Format-Schiebeschlitten aus eloxiertem Aluminium für den anspruchsvollen Anwender

- ▶ Massiver Arbeitstisch aus stark verripptem Grauguss; Untergestell aus geschweißtem Stahl garantieren hohe Verwindungssteifigkeit und vibrationsfreies Arbeiten
- ▶ Leichtgängiger eloxierter Aluminium-Formatschiebeschlitten, präzisionsgeführt
- ▶ Großer Besäumrahmen (längsverschiebbar) mit Materialrolle auf Teleskoparm
- ▶ Winkelverstellbarer Alu-Teleskopanschlag mit zwei Profi-Klappanschlägen
- ▶ Parallelanschlag, abklappbar, mit Schnellspannung und Feineinstellung
- ▶ Gut ablesbare zehntelgenaue Gradanzeige für die Sägeblattschwenkung an der Maschinenvorderseite
- ▶ Grauguss-Sägeaggregat mit doppelter Schwenksegmentführung (Doppelwiege) und Null-Punkt-Schwenkung



minimax sc 4e

Abb. zeigt Zubehör Sägeblattpendelschutz mit Absaughaube (Art.-Nr. 5510404) und Sägeblatt



Auf Verschleiß der Schwenksegmentführung

**Sägeblätter nicht vergessen!**  
(Seite HK 19)



Auf Verschleiß der HM-Führungsbahnen



### Aluminium-Schiebeschlitten

- Gehärtete, geschliffene und eingepresste Stahlführungen
- Verwindungssteif, höchstpräzise und leichtgängig
- Staub-/schmutzunempfindlich, durch minimalen Berührungspunkt Kugel und Trapezschiene

### Lieferumfang:

- Eloxierter Aluminium-Formatschiebeschlitten
- Materialrolle am Ausleger
- Säge-Parallelanschlag mit Rundstangenführung
- Tischverlängerung /-verbreiterung
- Klappanschläge
- Besäumschuh
- Exzenterspanner
- Griff für Schiebeschlitten

Mehrpriest-Ausstattung <sup>2)</sup>	Art.-Nr.	€ zzgl. USt.
Winkelschnittvorrichtung mit Rasterteilung	5510399	500,00
Vorritzeinrichtung mit eigenem Motor, mit Sägeblatt-Ø 100 mm	5510401	1.115,00
Absauganlagen-Anschluss-Set 1 für Absaugstutzen-Ø am Sägeblattschutz 60 mm	5146060	149,00
Absauganlagen-Anschluss-Set 2 für Absaugstutzen-Ø am Sägeblattschutz 80 mm	5146080	159,00

**Mehr Zubehör finden Sie ab Seite HK 18**

### minimax sc 4e 23

statt € 8.090,00 zzgl. USt.

**6.099,-**

€ 7.257,81 inkl. USt.

Art.-Nr.: 5504524

### minimax sc 4e 27

statt € 8.450,00 zzgl. USt.

**6.499,-**

€ 7.733,81 inkl. USt.

Art.-Nr.: 5504528

### minimax sc 4e 33

statt € 8.850,00 zzgl. USt.

**6.749,-**

€ 8.031,31 inkl. USt.

Art.-Nr.: 5504534



### Vorritzer

- Vorritzeinrichtung mit Sägeblatt-Ø 100 mm
- Antrieb über Hauptmotor

### minimax sc 4e 23 mit Vorritzeinrichtung

statt € 8.400,00 zzgl. USt.

**6.399,-**

€ 7.614,81 inkl. USt.

Art.-Nr.: 5504524VR

### minimax sc 4e 27 mit Vorritzeinrichtung

statt € 8.790,00 zzgl. USt.

**6.799,-**

€ 8.090,81 inkl. USt.

Art.-Nr.: 5504528VR

### minimax sc 4e 33 mit Vorritzeinrichtung

statt € 9.190,00 zzgl. USt.

**6.999,-**

€ 8.328,81 inkl. USt.

Art.-Nr.: 5504534VR

Technische Daten		minimax sc 4e 23	minimax sc 4e 23 VR	minimax sc 4e 27	minimax sc 4e 27 VR	minimax sc 4e 33	minimax sc 4e 33 VR
Abmessungen Tisch (LxB)	mm	840 x 560	840 x 560	840 x 560	840 x 560	840 x 560	840 x 560
Besäumlänge	mm	2.310	2.310	2.660	2.660	3.260	3.260
Sägeblatt-Ø mit und ohne Vorritzer max.	mm	315	315	315	315	315	315
Vorritzersägeblatt-Ø	mm	-	100	-	100	-	100
Schnitthöhe 90°/45° max.	mm	100 / 70	100 / 70	100 / 70	100 / 70	100 / 70	100 / 70
Ablängbreite links vom Sägeblatt max.	mm	3.200	3.200	3.200	3.200	3.200	3.200
Schnittbreite mit Parallelanschlag	mm	900	900	900	900	900	900
Sägeblattneigung	°	90 - 45	90 - 45	90 - 45	90 - 45	90 - 45	90 - 45
Drehzahl Hauptsägeblatt	min <sup>-1</sup>	3.800	3.800	3.800	3.800	3.800	3.800
Drehzahl Vorritzersägeblatt	min <sup>-1</sup>	-	7.800	-	7.800	-	7.800
Absaugstutzen-Ø unten/oben	mm	120 / 60	120 / 60	120 / 60	120 / 60	120 / 60	120 / 60
Motorleistung ~50Hz / S6-40%	kW/V	5,0 / 400	5,0 / 400	5,0 / 400	5,0 / 400	5,0 / 400	5,0 / 400
Gewicht ca.	kg	454	454	473	473	489	489
Transportverpackungspauschale <sup>1)</sup>		TVP 2 = 45,00 €		TVP 3 = 65,00 €		TVP 4 = 79,00 €	
Transportzuschlag <sup>1)</sup>		TPZDF1 = 295,00 €					

<sup>1)</sup> Erläuterung der Transportverpackungszuschläge siehe Rückseite, Angaben zu TVP / TPZDF zzgl. USt. <sup>2)</sup> nicht nachrüstbar, nur bei Bestellung Neumaschine  
\* Garantiebedingungen unter [www.stuermer-maschinen.de](http://www.stuermer-maschinen.de) oder bei Stürmer Maschinen GmbH anzufordern

## minimax si 400es ALU 2 – Profi-Formatkreissäge mit Format-Schiebeschlitten aus eloxiertem Aluminium speziell zum Schneiden von Aluminium und Kunststoff

- ▶ Massiver Arbeitstisch aus stark verripptem Grauguss; Untergestell aus geschweißtem Stahl garantieren hohe Verwindungssteifigkeit und vibrationsfreies Arbeiten
- ▶ Leichtgängiger eloxierter Aluminium-Formatschiebeschlitten, präzisionsgeführt
- ▶ Großer Besäumrahmen (längsverschiebbar) mit Materialrolle auf Teleskoparm
- ▶ Ausziehbarer Teleskop-Ablänganschlag mit zwei Klappanschlägen
- ▶ Präziser Parallelanschlag, abklappbar für große Platten, mit Schnellspannung und integrierter Feineinstellung
- ▶ Tischverbreiterung, mit Tischverlängerung
- ▶ Säge-Aggregat aus einer robusten Gusseisen – Ringform mit doppelter Schwenksegmentführung (Doppelwiege) für einen ruhigen und perfekten Schnitt
- ▶ Null-Punkt-Schwenkung
- ▶ Ein-/Ausschalter am Schiebeschlitten
- ▶ Hohes Eigengewicht sorgt für Präzision und ruhigen Lauf
- ▶ Zwei Schnittgeschwindigkeiten über Inverterschaltbar
- ▶ Wegschwenkeinrichtung für Anschlag unter Tisch

Schiebeschlitten  
360 mm



minimax si 400es 26 ALU 2

für die Bearbeitung von Aluminium

**10 Jahre Garantie**

Auf Verschleiß der HM-Führungsbahnen

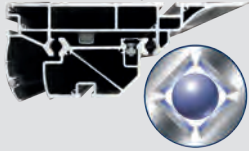

### Aluminium-Schiebeschlitten

- Gehärtete, geschliffene und eingepresste Stahlführungen
- Verwindungssteif, höchstpräzise und leichtgängig
- Staub-/schmutzunempfindlich, durch minimalen Berührungspunkt Kugel und Trapezschiene

### Lieferumfang:

- Eloxierter Aluminium-Formatschiebeschlitten
- Materialrolle am Ausleger
- Säge-Parallelanschlag mit Rundstangenführung
- Tischverlängerung /-verbreiterung
- Klappanschläge
- Besäumschuh
- Exzenterspanner
- Griff für Schiebeschlitten
- Sägeblatt Pendelschutz
- Mikrosprüheinrichtung

Zubehör	Art.-Nr.	€ zzgl. Ust.
Sägeblatt für Aluminium-Schnitte 400 mm	3650400	189,00

**Sägeblätter nicht vergessen!** (Seite HK 19)

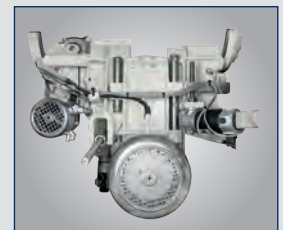

### Grauguss-Doppelwiegen-Sägeaggregat

- Massiv, schwingungsfrei mit mehr Laufruhe
- Höhenverstellbar und bis +/-46° schräg verstellbar
- Vorritzaggregat und mit leistungsstarkem Industrieremotor

minimax si400es 26 ALU 2

statt € 14.850,00 zzgl. USt.

**10.999,-**

€ 13.088,81 inkl. USt.

Art.-Nr.: 5504790

Technische Daten		minimax si 400es 26 ALU 2
Abmessungen Tisch (LxB)	mm	940 x 560
Besümlänge	mm	2.600
Sägeblatt-Ø max.	mm	Ø 400
Schnitthöhe 90°/45° max.	mm	138 / 98
Ablängbreite links vom Sägeblatt max.	mm	3.260
Schnittbreite mit Parallelanschlag	mm	1.270
Sägeblattneigung	°	90 - 45
Sägeblattdrehzahl	min <sup>-1</sup>	3.500 / 5.000
Absaugstutzen-Ø unten/oben	mm	120 / 80
Motorleistung ~50 Hz / S6 - 40%	kW/V	7,0 / 400
Transportbreite	mm	990
Gewicht ca.	kg	715
Transportverpackungspauschale <sup>1)</sup>		TVP 3 = 65,00 €
Transportzuschlag <sup>1)</sup>		TPZDF1 = 295,00 €

Mehrpriestausstattung <sup>2)</sup>	Art.-Nr.	€ zzgl. Ust.
Gradrastereinteilung am Auslegertisch	5510403	355,00
Digitalanzeige der Arbeitsbreite am Parallelanschlag	5514349	865,00
Besäumrahmen mit CompeX-Vorrichtung für Gehrungsschnitte mit automatischem Ausgleich der Anschlagposition	5514380	1.045,00
Ablänganschlag mit 3 LCD-Anzeigen der Anschlagposition	5514392	2.015,00
Absauganlagen-Anschluss-Set 2 für Absaugstutzen-Ø am Sägeblattschutz 80 mm	5146080	159,00

Mehr Zubehör finden Sie auf Seite HK 18

Die passenden Reinluftentstauber RLA 1601 P & RLA 2001 P finden Sie auf Seite HK 76

\* Garantiebedingungen unter [www.stuermer-maschinen.de](http://www.stuermer-maschinen.de) oder bei Stürmer Maschinen GmbH anzufordern 1) Erläuterung der Verpackungszuschläge siehe Rückseite, Angaben zu TVP /TPZDF zzgl. USt. 2) nicht nachrüstbar, nur bei Bestellung Neumaschine

## minimax si 400es - Profi-Formatkreissägen in schwerer Ausführung mit Vorritzaggregat und Format-Schiebeschlitzen aus eloxiertem Aluminium

MADE IN ITALY

- ▶ Vorritzeinrichtung, von außen einstellbar, mit separatem Antriebsmotor
- ▶ Leichtgängiger eloxierter Aluminium-Formatschiebeschlitzen
- ▶ Großflächiger Tischausleger (längsverschiebbar) mit Materialrolle auf Teleskoparm
- ▶ Ausziehbarer Teleskop-Ablänganschlag mit zwei Klappanschlägen
- ▶ Präziser Parallelanschlag, abklappbar für große Platten, mit Schnellspannung und integrierter Feineinstellung (nicht bei dem Model MA 3 und MA3 UP)
- ▶ Tischverbreiterung, mit Tischverlängerung

- ▶ Säge-Aggregat aus einer robusten Gusseisen-Ringform mit doppelter Schwenksegmentführung (Doppelwiege) für einen ruhigen und perfekten Schnitt
- ▶ Null-Punkt-Schwenkung
- ▶ Großflächiger Arbeitstisch aus spannungsfreiem Grauguss
- ▶ Hohes Eigengewicht sorgt für Präzision und ruhigen Lauf
- ▶ Zwei Schnittgeschwindigkeiten über Vielkeilriemen einstellbar

- ▶ **MA 3-Ausführung:** mit 3 Achsen
- ▶ Motorischer Parallelanschlag mit elektronischer Positionierung

### Beinhaltet:

- ▶ Positionsanzeige über einen Encoder
- ▶ Verstellung über Kugelumlaufspindel
- ▶ stufenlose Einstellung über Schalter oder automatisches Positioniersystem
- ▶ Inkrementalverstellungsmöglichkeit
- ▶ Schnittbreite 1.270 mm
- ▶ Programmierter Steuerung für Sägeaggregat
- ▶ Mit motorischer Höhenverstellung und Schwenkung des Sägeaggregats



minimax si 400es 26 MA 3

Ausstattung	minimax si 400es Ausführung				
	A	M	MA	MA 3	MA 3 UP
Integrierter Ein- und Ausschalter der Motoren im Besäumwagen	✓		✓	✓	✓
Motorische Höhenverstellung und Schwenkung des Sägeaggregats		✓	✓	✓	✓
Digitalanzeige für Schwenkung		✓	✓	✓	✓
Version „READY3“ (3 Achsen)				✓	✓
Programmierbar gesteuert				✓	✓
Hängendes Bedienpanel oben				✓	✓

Lieferumfang minimax si 400es:
• Eloxierter Aluminium-Formatschiebeschlitzen
• Materialrolle am Ausleger
• Säge-Parallelanschlag mit Rundstangenführung
• Tischverlängerung
• Tischverbreiterung
• Klappanschläge
• Besäumschuh
• Exzenterspanner
• Griff für Schiebeshlitzen
• Sägeblatt Pendelschutz

### STANDARD Ausführung

minimax si 400es 26  
statt € 12.690,00 zzgl. USt.

**8.999,-**

€ 10.708,81 inkl. USt.

Art.-Nr.: 5504750

minimax si 400es 32  
statt € 13.050,00 zzgl. USt.

**9.329,-**

€ 11.101,51 inkl. USt.

Art.-Nr.: 5504754

### A-Ausführung

minimax si 400es 26 A  
statt € 13.350,00 zzgl. USt.

**9.599,-**

€ 11.422,81 inkl. USt.

Art.-Nr.: 5504751

minimax si 400es 32 A  
statt € 13.790,00 zzgl. USt.

**9.939,-**

€ 11.827,41 inkl. USt.

Art.-Nr.: 5504755

### M-Ausführung

minimax si 400es 26 M  
statt € 14.490,00 zzgl. USt.

**10.599,-**

€ 12.612,81 inkl. USt.

Art.-Nr.: 5504752

minimax si 400es 32 M  
statt € 14.890,00 zzgl. USt.

**10.999,-**

€ 13.088,81 inkl. USt.

Art.-Nr.: 5504756

### MA-Ausführung

minimax si 400es 26 MA  
statt € 15.200,00 zzgl. USt.

**11.299,-**

€ 13.445,81 inkl. USt.

Art.-Nr.: 5504753

minimax si 400es 32 MA  
statt € 15.590,00 zzgl. USt.

**11.699,-**

€ 13.921,81 inkl. USt.

Art.-Nr.: 5504757

Technische Daten		minimax si 400es 26 / minimax si 400es 26 M <sup>2)</sup> minimax si 400es 26 A / minimax si 400es 26 M <sup>2)</sup> A minimax si 400es 26 M <sup>2)</sup> A 3		minimax si 400es 32 / minimax si 400es 32 M <sup>2)</sup> minimax si 400es 32 A / minimax si 400es 32 M <sup>2)</sup> A minimax si 400es 32 M <sup>2)</sup> A 3 / minimax si 400es 32 M A 3 UP	
		Abmessungen Tisch (LxB)	mm	940 x 560	
Besäumlänge	mm	2.600		3.200	
Sägeblatt-Ø mit Vorritzer max.	mm	Ø 400		Ø 400	
Vorritzersägeblatt-Ø	mm	Ø 120		Ø 120	
Schnitthöhe 90°/45° mit Vorritzer max.	mm	138 / 98		138 / 98	
Ablängbreite links vom Sägeblatt max.	mm	3.260		3.260	
Schnittbreite mit Parallelanschlag	mm	1.270		1.270	
Sägeblattneigung	°	90 - 45		90 - 45	
Drehzahl Hauptsägeblatt	min <sup>-1</sup>	4.000		4.000	
Drehzahl Hauptsägeblatt M-Ausführung	min <sup>-1</sup>	3.500 / 5.000		3.500 / 5.000	
Drehzahl Vorritzersägeblatt	min <sup>-1</sup>	9.200		9.200	
Abmessungen Formatschiebeschlitzen	mm	360 x 142 x 2.600		360 x 142 x 3.200	
Absaugstutzen-Ø unten/oben	mm	120 / 80		120 / 80	
Motorleistung ~50 Hz / S6 - 40%	kW/V	7,0 / 400		7,0 / 400	
Motorleistung Vorritzereinrichtung	kW	0,55		0,55	
Gewicht ca.	kg	700		745	
Transportverpackungspauschale <sup>1)</sup>		TVP 3 = 65,00 €		TVP 4 = 79,00 €	
Transportzuschlag <sup>1)</sup>		TPZDF1 = 295,00 €		TPZDF1 = 295,00 €	



Info & Video



Überzeugen Sie sich von unserer Leistungsfähigkeit und fragen Sie nach einer individuellen Beratung!

beratung@holzkraft.de  
+49 (0) 951 96555-354



Auf Verschleiß der HM-Führungsbohlen



**Aluminium-Schiebeschlitten**

- Gehärtete, geschliffene und eingepresste Stahlführungen
- Verwindungssteif, höchstpräzise und leichtgängig
- Staub-/schmutzunempfindlich, durch minimalen Berührungspunkt Kugel und Trapezschiene



Auf Verschleiß der Schwenksegmentführung



**Grauguss-Doppelwiegen-Sägeaggregat**

- Massiv, schwingungsfrei mit mehr Laufruhe
- Höhenverstellbar und bis +/-46° schräg verstellbar
- Vorritzaggregat und mit leistungsstarkem Industrielmotor



**Zubehör**

- Ein- und Ausschalter im Besäumwagen integriert (Standard nur bei A- und MA-Versionen)

**Sägeblätter nicht vergessen!**  
(Seite HK 19)



Zubehör ab Seite HK 18

**MA 3-Ausführung**

minimax si 400es 26 MA 3  
statt € 17.850,00 zzgl. USt.

**13.399,-**

€ 15.944,81 inkl. USt.

Art.-Nr.: 5504760

minimax si 400es 32 MA 3  
statt € 18.190,00 zzgl. USt.

**13.699,-**

€ 16.301,81 inkl. USt.

Art.-Nr.: 5504761

**MA 3 UP-Ausführung**

minimax si 400es 32 MA 3 UP  
statt € 19.850,00 zzgl. USt.

**15.099,-**

€ 17.967,81 inkl. USt.

Art.-Nr.: 5504765

**minimax si 400es - M-Ausführung**



**minimax si 400es - MA 3-Ausführung**



**minimax si 400es - MA 3 UP-Ausführung**



**Option CompeX<sup>2)</sup>**



- Besäumrahmen mit CompeX-Vorrichtung für Gehrungsschnitte mit automatischem Längenausgleich

Artikel Nr.: 5514380  
€ 1.045,00 inkl. USt.

**Option Rastereinteilung**



- Ausleger mit winkelverstellbarem Teleskop-Ablänganschlag
- Optional mit Gradrastereinteilung am Auslegertisch

Artikel Nr.: 5510403  
€ 355,00 inkl. USt.

**Option Ablänganschlag<sup>2)</sup>**



- Ablänganschlag mit 3 LCD-Anzeigen der Anschlagposition

Artikel Nr.: 5514392  
€ 2.015,00 inkl. USt.

Mehrpriis-Ausstattung <sup>2)</sup>	Art.-Nr.	€ zzgl. USt.
Schwenkbares Bedienpult oben „Version UP“ (nur für 5504760 + 5504761)	5514398	1.639,00
Digitalanzeige der Arbeitsbreite am Parallelanschlag	5514349	865,00
Nuteinrichtung	5514376	599,00

Mehrpriis-Ausstattung <sup>2)</sup>	Art.-Nr.	€ zzgl. USt.
Motorischer Parallelanschlag mit elektronischer Positionierung (1 Achse)	5514395	2.825,00
Absauganlagen-Anschluss-Set 2 für Absaugstutzen-Ø am Sägeblattschutz 80 mm	5146080	159,00

\* Garantiebedingungen unter [www.stuermer-maschinen.de](http://www.stuermer-maschinen.de) oder bei Stürmer Maschinen GmbH anzufragen  
2) nicht nachrüstbar, nur bei Bestellung Neumaschine

**minimax si x - Komfortable und präzise Profi-Formatkreissägen. Beidseitig um 46° schwenkbare Sägeaggregat. Programmierbare, elektrische Sägeblattverstellung**

- ▶ Leichtgängiger eloxierter Aluminium-Formatschiebeschlitten, präzisionsgeführt
- ▶ Steuereinheit mit programmierbarer, elektronischer Anzeige für Sägeblattschwenkung und -anhebung
- ▶ Grauguss-Sägeaggregat garantiert Verwindungssteifigkeit und vibrationsfreies Arbeiten
- ▶ Erleichterte Plattenaufgabe durch großen Besäumrahmen mit Laufrolle
- ▶ Teleskoplineal mit 2 Profi-Klappanschlägen
- ▶ Ausgezeichnete Schnittpräzision - Schiebeschlitten wird durch tausendfach bewährtes Kugelkontaktsystem hochpräzise und leichtgängig geführt

- ▶ Vorritzeinrichtung mit eigenem Antrieb ausgestattet und von außen leicht einstellbar
- ▶ 2-Positionen Sägeblattpendelschutz manuell einstellbar
- ▶ Säge-Parallelanschlag mit Rundstangenführung
- ▶ Besäumshuh
- ▶ Exzenterspanner
- ▶ Griff für Schiebeschlitten
- ▶ Ein-/Aus-Schalter am Schiebeschlitten
- ▶ Vorritzaggregat

**A 3-Ausführung**

- ▶ 3-Achsen gesteuert
- ▶ Motorischer Parallelanschlag mit elektronischer Positionierung

**Beinhaltet:**

- ▶ Positionsanzeige über einen Encoder
- ▶ Verstellung über Kugelumlaufspindel
- ▶ stufenlose Einstellung über Schalter oder automatisches Positioniersystem
- ▶ Inkrementalverstellungsmöglichkeit
- ▶ Programmierbare Bewegung der motorischen Höhenverstellung und Schwenkung für Sägeaggregat



Abb. zeigt Bedienpanel der Modelle A / A3



minimax si x 32 A 3 UP zeigt Option „2 Sägeblattgeschwindigkeiten“

**A-Ausführung**

minimax si x 26 A  
statt € 19.450,00 zzgl. USt.  
**16.069,-**  
€ 19.122,11 inkl. USt.  
Art.-Nr.: 5508775

minimax si x 32 A  
statt € 19.890,00 zzgl. USt.  
**16.489,-**  
€ 19.621,91 inkl. USt.  
Art.-Nr.: 5508780

**A3-Ausführung**

minimax si x 26 A 3  
statt € 22.850,00 zzgl. USt.  
**18.899,-**  
€ 22.489,81 inkl. USt.  
Art.-Nr.: 5508776

minimax si x 32 A 3  
statt € 23.190,00 zzgl. USt.  
**19.219,-**  
€ 22.870,61 inkl. USt.  
Art.-Nr.: 5508781

**A3UPX-Ausführung**

minimax si x 26 A 3 UP X  
statt € 25.450,00 zzgl. USt.  
**21.129,-**  
€ 25.143,51 inkl. USt.  
Art.-Nr.: 5508778

minimax si x 32 A 3 UP X  
statt € 25.850,00 zzgl. USt.  
**21.419,-**  
€ 25.488,61 inkl. USt.  
Art.-Nr.: 5508783

**minimax si x 26**

**minimax si x 32**

Technische Daten		minimax si x 26 A minimax si x 26 A 3 minimax si x 26 A 3 UP X	minimax si x 32 A minimax si x 32 A 3 minimax si x 32 A 3 UP X
Abmessungen Tisch (LxB)	mm	1.000 x 685	1.000 x 685
Besäumlänge	mm	1.200	1.200
Sägeblatt-Ø mit und ohne Vorritzer max.	mm	400	400
Vorritzersägeblatt-Ø	mm	160	160
Besäumlänge	mm	2.600	3.200
Schnitthöhe +90°/+46°/-46° max.	mm	136 / 97 / 60	136 / 97 / 60
Ablängbreite links vom Sägeblatt max.	mm	3.260	3.260
Schnittbreite mit Parallelanschlag	mm	1.270	1.270
Sägeblattneigung	°	± 46	± 46
Drehzahl Hauptsägeblatt	min <sup>-1</sup>	4.000	4.000
Abmessungen Schiebeschlitten (LxB)	mm	2.600 x 360	3.200 x 360
Absaugstutzen-Ø unten/oben	mm	120 / 80	120 / 80
Motorleistung ~50 Hz / S6 - 40%	kW/V	7,0 / 400	7,0 / 400
Transportbreite ca.	mm	1.250	1.250
Gewicht ca.	kg	822 / 847 / 918	840 / 865 / 936
Transportverpackungspauschale <sup>1)</sup>		TVP 4 = 79,00 €	TVP 4 = 79,00 €
Transportzuschlag <sup>1)</sup>		TPZDF1 = 295,00 €	TPZDF1 = 295,00 €

Ausstattung	minimax si x Ausführung			
	A	A3	A3UP	A3UPX
Integrierter Ein- und Ausschalter der Motoren im Besäumwagen	✓	✓	✓	✓
3-Achsensteuerung		✓	✓	✓
Höhe - Schwenken - Parallelanschlag		✓	✓	✓
Schwenkbare Bedieneinheit für maximale Flexibilität			✓	✓
CompeX-Gehängungsanschlag zur schnellen und genauen Ausführung von Gehängungschnitten mit automatischem Ausgleich der Anschlagposition. (Längenausgleich)				✓



**Einfach und schnell**  
 ▶ Programmierte Bewegung  
 ▶ Die "Ready" Steuerung ermöglicht die angetriebene und programmierte Bewegung der Sägeblatteinheit, was die Produktivität und die Arbeitsqualität erhöht



**Aluminium-Schiebeschlitzen**

- Mit tausendfach bewährtem Kugelkontaktsystem
- Gehärtete, geschliffene und eingepresste Stahlführungen
- Verwindungssteif, höchst-präzise und leichtgängig
- Staub-/schmutzunempfindlich, durch minimalen Berührungspunkt Kugel und Trapezschiene

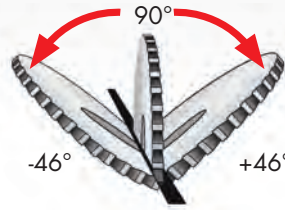

**Sägeblattpendelschutz**

- mit Absaughaube (manuell einstellbar)



**Grauguss-Doppelwiegen-Sägeaggregat**

- Massiv, schwingungsfrei mit mehr Laufruhe
- Höhenverstellbar +/- 46° schräg verstellbar
- Vorritzaggregat und mit leistungsstarkem Industrierotor

**Sägeblätter nicht vergessen!**  
(Seite HK 19)



Zubehör ab Seite HK 18

**Überzeugen Sie sich von unserer Leistungsfähigkeit und fragen Sie nach einer individuellen Beratung!**

beratung@holzkraft.de  
+49 (0) 951 96555-354



**Option Längsanschlag<sup>2)</sup>**



- Längsanschlag mit 3 LCD-Anzeigen der Anschlagposition

Artikel Nr.: 5514392  
€ 2.015,00 inkl. USt.

**Option Sägeblattgeschwindigkeiten<sup>2)</sup>**



- Die beiden Sägeblatt-Drehzahlen (3.500 - 5.000 min<sup>-1</sup>) werden von einem Inverter gesteuert. (nur für 5508777, 5508778, 5508782 und 5508783)

Artikel Nr.: 5514397  
€ 1.349,00 inkl. USt.

**Option CompeX<sup>2)</sup>**



- Zur schnellen und genauen Ausführung von Gehrungsschnitten mit automatischem Ausgleich der Anschlagposition
- Modell si x A3 UP X: bereits in Ausstattung enthalten

Artikel Nr.: 5514380  
€ 1.045,00 inkl. USt.

**Optionen (nur ab Werk)<sup>2)</sup>**

	Art.-Nr.	€ zzgl. USt.
Digitalanzeige der Arbeitsbreite am Parallelanschlag	5514349	865,00
Gradrastereinteilung am Auslegertisch	5510403	355,00

**FKS 550-3200 PRO –  
Schwere Formatkreissäge mit Vorritzaggregat**

- ▶ Max. Schnitthöhe 200 mm
- ▶ Hauptsägeblatt mit Riemenantrieb und Drehzahlen 2.800/3.665/4.800 min<sup>-1</sup>
- ▶ Hohes Eigengewicht sorgt für vibrationsfreien Lauf
- ▶ Großer Auslegertisch mit Materialrolle
- ▶ Parallelanschlag mit Rundstangenführung
- ▶ Ausziehbarer Aluminium-Längsanschlag mit zwei Klappanschlägen
- ▶ Vierfach gelagerter Formatschiebeschlitten mit Doppelrollwagen aus eloxiertem Aluminium mit hoher Verwindungssteifigkeit
- ▶ Serienmäßig mit Tischverbreiterung und Tischverlängerung aus Stahlblech

- ▶ Große Pendelschutzhaube bequem mithilfe einer Gasdruckfeder leicht positionierbar
- ▶ Mehrfacharretierung am Schiebetisch
- ▶ Sägeblattneigung und Höhenverstellung erfolgt manuell mit analoger Anzeige
- ▶ 8,3 kW starker Hauptmotor auf robustem Rahmen aus Gusseisen montiert



FKS 550-3200 PRO

zzgl. USt.

**16.490,-**

€ 19.623,10 inkl. USt.

Art.-Nr. 5200550

Technische Daten		FKS 550-3200 PRO
Abmessungen Tisch (LxBxH)	mm	1.255 x 685 x 890
Abmessungen Formatschiebeschlitten (L x B)	mm	3.200 x 416
Sägeblatt-Ø max.	mm	550
Vorritzersägeblatt-Ø	mm	120 – 130
Schnitthöhe 90° / 45° max.	mm	200 / 140
Ablängbreite links vom Sägeblatt max.	mm	3.200
Schnittbreite mit Parallelanschlag	mm	1.450
Sägeblattneigung	°	90 – 45
Drehzahl Hauptsägeblatt	min <sup>-1</sup>	2.800 / 3.665 / 4.800
Drehzahl Vorritzersägeblatt	min <sup>-1</sup>	8.000
Motor Drehzahl	min <sup>-1</sup>	2.800
Absaugstutzen-Ø	mm	120 (Maschine)
Absaugstutzen-Ø Sägeblattschutz	mm	80
Aufnahmeleistung ~50 Hz	kW/V	8,3 / 400
Abmessungen (LxBxH) ca.	mm	3.386 x 3.703 x 1.330
Gewicht ca.	kg	1.102
<b>Transportzuschlag<sup>1)</sup></b>		<b>TPZDF2 = 355,00 €</b>

Ausstattungsoptionen	Art.-Nr.	€ zzgl. USt.
<b>nur ab Werk bei Neumaschinenbestellung</b>		
Schnittbreite am Parallelanschlag	5210000	ohne Aufpreis
1.100 mm anstelle von 1.450 mm		
Aufpreis Schiebeschlittenlänge	5210010	799,00
3.900 mm anstelle von 3.200 mm		
Aufpreis Digitalanzeige am Parallelanschlag	5210100	999,00
Aufpreis Digitalanzeige am Längsanschlag	5210101	999,00

**Sägeblätter nicht vergessen!**  
(Seite HK 19)



Zubehör ab Seite HK 18

<sup>1)</sup> Erläuterung der Transportverpackungszuschläge siehe Rückseite, Angaben zu TVP/TPZDF zzgl. USt.



**10**  
Jahre  
Garantie

- ▶ Der 416 mm breite Schiebeschlitten sichert eine große Auflagefläche. Große Werkstücke können leicht formatiert werden
- ▶ Der Formatschiebeschlitten mit Doppelrollwagen ist vierfach gelagert. Große gehärtete Führungsrollen und Schienen gewährleisten einen dauerhaft leichten Lauf und höchste Präzision
- ▶ Zehn Jahre HOLZKRAFT-Garantie auf Verschleiß der Führungsbahnen
- ▶ Der Schiebeschlitten ist an vielen Positionen feststellbar



- ▶ Das massive Profil des Schiebeschlittens ist absolut verwindungssteif



**12**  
Jahre  
Garantie

- ▶ Die großdimensionierten Schwenksegmente lagern das Sägeaggregat bestmöglich
- ▶ Zwölf Jahre Holzskraft-Garantie auf Verschleiß der Schwenksegmente
- ▶ Das Sägeaggregat ist massiv und verwindungssteif ausgeführt und ist ein Garant für höchste Belastbarkeit und Laufruhe
- ▶ Drei Geschwindigkeiten sind manuell einstellbar und ermöglichen für jeden-Ø des Sägeblattes und des Materials die optimale Drehzahl für beste Schnittergebnisse



- ▶ Die Werkzeugklemmung erfolgt über das Rapid-System schnell, einfach und sicher



- ▶ Leuchtdioden zeigen an ob der Vorritzer aktiv ist oder nicht. Das erhöht die Sicherheit für den Anwender



- ▶ Die Konstruktion des Haltearms der Pendelschutzhaube ermöglicht das Ablängen von langen Arbeitsplatten ohne jede Verstellung
- ▶ Die Pendelschutzhaube ist auf die jeweilige Arbeitshöhe mit Hilfe einer Gasdruckfeder leicht positionierbar
- ▶ Für hohe Werkstücke kann die Schutzhaube leicht und schnell weggeschwenkt werden



- ▶ Der Parallelanschlag wird auf einer massiven Rundstange präzise geführt
- ▶ Die perfekte Einstellung kann über die manuelle Feinjustierung schnell und leicht erfolgen

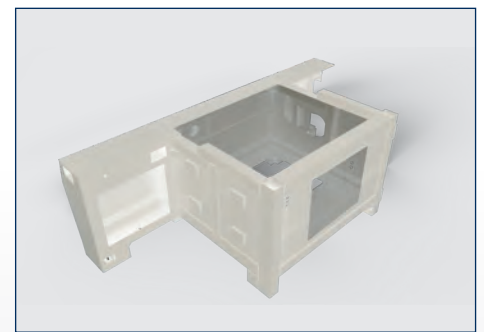

- ▶ Der Maschinenständer ist eine schwere Stahlkonstruktion. Dieser verleiht der Maschine einen absolut festen Stand und einen ruhigen Lauf

**FKS 550-3200 M A PRO –  
Schwere Formatkreissäge mit Vorritzaggregat**

- ▶ Max. Schnitthöhe 200 mm
- ▶ Hauptsägeblatt mit Riemenantrieb und Drehzahlen 2.800/3.665/4.800 min<sup>-1</sup>
- ▶ Hohes Eigengewicht sorgt für vibrationsfreien Lauf
- ▶ Großer Auslegertisch mit Materialrolle
- ▶ Parallelanschlag mit Rundstangenführung
- ▶ Ausziehbarer Aluminium-Längsanschlag mit zwei Klappanschlägen
- ▶ Vierfach gelagerter Formatschiebeschlitten mit Doppelrollwagen aus eloxiertem Aluminium mit hoher Verwindungssteifigkeit
- ▶ Serienmäßig mit Tischverbreiterung und Tischverlängerung aus Stahlblech

- ▶ Große Pendelschutzhaube bequem mithilfe einer Gasdruckfeder leicht positionierbar
- ▶ Mehrfacharretierung am Schiebetisch
- ▶ Sägeblattneigung und Höhenverstellung motorisch und mit digitaler Anzeige
- ▶ 8,8 kW starker Hauptmotor auf robustem Rahmen aus Gusseisen montiert
- ▶ Sägeblattklemmung über werkzeugfreies Rapid-System
- ▶ Das Sägeaggregat kann am Schiebeschlitten ein- und ausgeschaltet werden.

PREMIUM



**FKS 550-3200 M A PRO**  
zzgl. USt.  
**20.190,-**  
€ 24.026,10 inkl. USt.  
Art.-Nr. 5200552

Technische Daten		FKS 550-3200 M A PRO
Abmessungen Tisch (LxBxH)	mm	1.255 x 685 x 890
Abmessungen Formatschiebeschlitten (L x B)	mm	3.200 x 416
Sägeblatt-Ø	mm	550
Vorritzersägeblatt-Ø	mm	120 – 130
Schnitthöhe 90° / 45° max.	mm	200 / 140
Ablängbreite links vom Sägeblatt max.	mm	3.200
Schnittbreite mit Parallelanschlag	mm	1.450
Sägeblattneigung	°	90 – 45
Drehzahl Hauptsägeblatt	min <sup>-1</sup>	2.800 / 3.665 / 4.800
Drehzahl Vorritzersägeblatt	min <sup>-1</sup>	8.000
Motor Drehzahl	min <sup>-1</sup>	2.800
Absaugstutzen-Ø	mm	120 (Maschine)
Absaugstutzen-Ø Sägeblattschutz	mm	80
Aufnahmeleistung ~50 Hz	kW/V	8,8 / 400
Abmessungen (LxBxH) ca.	mm	3.386 x 3.703 x 1.330
Gewicht ca.	kg	1.070
<b>Transportzuschlag<sup>1)</sup></b>		<b>TPZDF2 = 355,00 €</b>

Ausstattungsoptionen	Art.-Nr.	€ zzgl. USt.
Schnittbreite am Parallelanschlag 1.100 mm anstelle von 1.450 mm	5210000	<b>ohne Aufpreis</b>
Aufpreis	5210010	<b>799,00</b>
Schiebeschlittenlänge 3.900 mm anstelle von 3.200 mm		
Aufpreis Digitalanzeige am Längsanschlag	5210101	<b>999,00</b>

**Sägeblätter nicht vergessen!**  
(Seite HK 19)



**Zubehör ab Seite HK 18**



- ▶ Der 416 mm breite Schiebeschlitten sichert eine große Auflagefläche. Große Werkstücke können leicht formatiert werden
- ▶ Der Formatschiebeschlitten mit Doppelrollwagen ist vierfach gelagert. Große gehärtete Führungsrollen und Schienen gewährleisten einen dauerhaft leichten Lauf und höchste Präzision
- ▶ Zehn Jahre HOLZKRAFT-Garantie auf Verschleiß der Führungsbahnen
- ▶ Der Schiebeschlitten ist an vielen Positionen feststellbar



- ▶ Das massive Profil des Schiebeschlittens ist absolut verwindungssteif



- ▶ Die großdimensionierten Schwenksegmente lagern das Sägeaggregat bestmöglich
- ▶ Zwölf Jahre Holzskraft-Garantie auf Verschleiß der Schwenksegmente
- ▶ Das Sägeaggregat ist massiv und verwindungssteif ausgeführt und ist ein Garant für höchste Belastbarkeit und Laufruhe
- ▶ Drei Geschwindigkeiten sind manuell einstellbar und ermöglichen für jeden-Ø des Sägeblattes und des Materials die optimale Drehzahl für beste Schnittergebnisse



- ▶ Die Werkzeugklemmung erfolgt über das Rapid-System schnell, einfach und sicher



- ▶ Leuchtdioden zeigen an ob der Vorritzer aktiv ist oder nicht. Das erhöht die Sicherheit für den Anwender



- ▶ Die Konstruktion des Haltearms der Pendelschutzhaube ermöglicht das Ablängen von langen Arbeitsplatten ohne jede Verstellung
- ▶ Die Pendelschutzhaube ist auf die jeweilige Arbeitshöhe mit Hilfe einer Gasdruckfeder leicht positionierbar
- ▶ Für hohe Werkstücke kann die Schutzhaube leicht und schnell weggeschwenkt werden



- ▶ Die Höhen- und Winkelverstellung des Sägeaggregates erfolgt motorisch. Die eingestellte Position wird über eine digitale Anzeige auf 0,1 mm genau dargestellt
- ▶ Ein Eilgang kann das Aggregat schnell in die gewünschte Position bringen
- ▶ Das Vorritzaggregat ist von der Bedienseite leicht einstellbar



- ▶ Der Parallelanschlag wird auf einer massiven Rundstange präzise geführt
- ▶ Die perfekte Einstellung kann über die manuelle Feinjustierung schnell und leicht erfolgen
- ▶ Eine digitale Anzeige ermöglicht die einfache und genaue Positionierung des Anschlags auf 0,1 mm genau



- ▶ Ein-/ Ausschalter am Schiebeschlitten

**FKS 550-3200 M A 3 UP TOP –  
Schwere Formatkreissäge mit Vorritzaggregat und Siemens Drei-Achsen-Steuerung**

- ▶ Steuerung der Sägeblatthöhe/-neigung und Positionierung des Parallelanschlags über das Bedienpanel
- ▶ Max. Schnitthöhe 200 mm
- ▶ Hauptsägeblatt mit Riemenantrieb und Drehzahlen 2.800/3.665/4.800 min<sup>-1</sup>
- ▶ Hohes Eigengewicht sorgt für vibrationsfreien Lauf
- ▶ Großer Auslegertisch mit Materialrolle
- ▶ Ausziehbarer Aluminium-Längsanschlag mit drei Klappanschlägen und digitaler Positionsanzeige
- ▶ 9 kW starker Hauptmotor auf robustem Rahmen aus Gusseisen montiert
- ▶ Vierfach gelagerter Formatschiebeschlitten mit Doppelrollwagen aus eloxiertem Aluminium mit hoher Verwindungssteifigkeit
- ▶ Serienmäßig mit Tischverbreiterung und Tischverlängerung aus starkem Stahlblech
- ▶ Große Pendelschutzhaube bequem mithilfe einer Gasdruckfeder leicht positionierbar
- ▶ Sägeblattklemmung über werkzeugfreies Rapid-System
- ▶ Mehrfacharretierung am Schiebetisch
- ▶ Die Maschine kann am Schiebeschlitten ein und ausgeschaltet werden

Drehbares Bedienpanel von jeder Arbeitsposition aus erreichbar. Mit praktischem Halter auf Augenhöhe für die Stückliste.



Abb. zeigt Zubehör Sägeblatt

FKS 550-  
3200 M A 3 UP TOP  
zzgl. USt.  
**29.390,-**  
€ 34.974,10 inkl. USt.  
Art.-Nr. 5200563

Technische Daten		FKS 550-3200 M A 3 UP TOP
Abmessungen Tisch (Lx BxH)	mm	1.255 x 685 x 890
Abmessungen Formatschiebeschlitten (L x B)	mm	3.200 x 416
Schnittbreite mit Parallelanschlag	mm	1.450
Schnitthöhe 90° / 45° max.	mm	200 / 140
Ablängbreite links vom Sägeblatt max.	mm	3.200
Sägeblatt-Ø	mm	550
Drehzahl Sägeblatt	min <sup>-1</sup>	2.800 / 3.665 / 4.800
Sägeblattneigung	°	90 – 45
Vorritzersägeblatt-Ø	mm	120 – 130
Drehzahl Vorritzersägeblatt	min <sup>-1</sup>	8.000
Motor Drehzahl	min <sup>-1</sup>	2.800
Absaugstutzen-Ø	mm	120 (Maschine)
Absaugstutzen-Ø Sägeblattschutz	mm	80
Aufnahmeleistung ~50 Hz	kW/V	9 / 400
Abmessungen (LxBxH) ca.	mm	3.386 x 3.703 x 1.330
Gewicht ca.	kg	1.280
Transportzuschlag <sup>1)</sup>		TPZDF2 = 355,00 €

Ausstattungsoptionen	Art.-Nr.	€ zzgl. USt.
Schnittbreite am Parallelanschlag 1.100 mm anstelle von 1.450 mm	5210000	ohne Aufpreis
Aufpreis	5210010	799,00
Schiebeschlittenlänge 3.900 mm anstelle von 3.200 mm		

**Sägeblätter nicht vergessen!**  
(Seite HK 19)







**10**  
Jahre  
Garantie

- ▶ Der 416 mm breite Schiebeschlitten sichert eine große Auflagefläche. Große Werkstücke können leicht formatiert werden
- ▶ Der Formatschiebeschlitten mit Doppelrollwagen ist vierfach gelagert. Große gehärtete Führungsrollen und Schienen gewährleisten einen dauerhaft leichten Lauf und höchste Präzision
- ▶ Zehn Jahre HOLZKRAFT-Garantie auf Verschleiß der Führungsbahnen
- ▶ Der Schiebeschlitten ist an vielen Positionen feststellbar



- ▶ Das massive Profil des Schiebeschlittens ist absolut verwindungssteif



**12**  
Jahre  
Garantie

- ▶ Die großdimensionierten Schwenksegmente lagern das Sägeaggregat bestmöglich
- ▶ Zwölf Jahre Holzskraft-Garantie auf Verschleiß der Schwenksegmente
- ▶ Das Sägeaggregat ist massiv und verwindungssteif ausgeführt und ist ein Garant für höchste Belastbarkeit und Laufruhe
- ▶ Drei Geschwindigkeiten sind manuell einstellbar und ermöglichen für jeden-Ø des Sägeblattes und des Materials die optimale Drehzahl für beste Schnittergebnisse

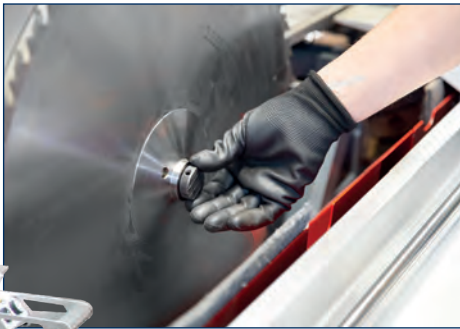

- ▶ Die Werkzeugklemmung erfolgt über das Rapid-System schnell, einfach und sicher

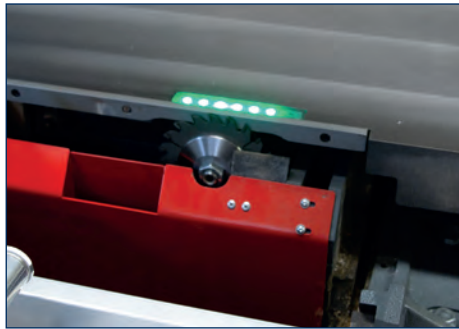

- ▶ Leuchtdioden zeigen an, ob der Vorritzer aktiv ist oder nicht. Das erhöht die Sicherheit für den Anwender

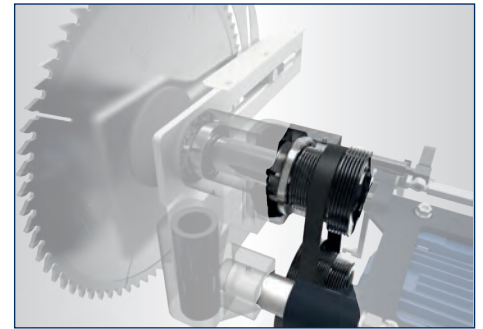

- ▶ Drei Geschwindigkeiten sind manuell einstellbar und ermöglichen für jeden-Ø des Sägeblattes und des Materials die optimale Drehzahl für beste Schnittergebnisse

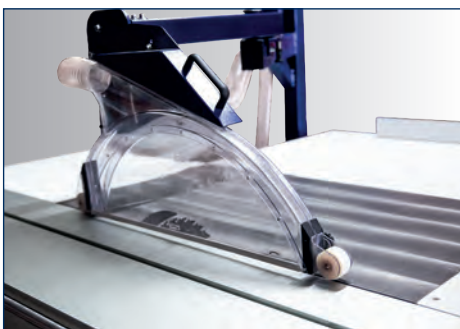

- ▶ Die Konstruktion des Haltearms der Pendelschutzhaube ermöglicht das Ablängen von langen Arbeitsplatten ohne jede Verstellung
- ▶ Die Pendelschutzhaube ist auf die jeweilige Arbeitshöhe mit Hilfe einer Gasdruckfeder leicht positionierbar
- ▶ Für hohe Werkstücke kann die Schutzhaube leicht und schnell weggeschwenkt werden



- ▶ Sägeblattneigung und Höhenverstellung sowie Positionierung des Parallelanschlages einstellbar über das Bedienpanel mit SIEMENS-Steuerung und 10" großem Touchdisplay
- ▶ Bedienpanel drehbar und von jeder Arbeitsposition aus erreichbar
- ▶ Praktischer Halter auf Augenhöhe für die Stückliste



- ▶ Die Einstellung des Parallelanschlages erfolgt auf 0,1 mm genau über die Steuerung
- ▶ Eine hochpräzise und wartungsarme Kugelumlaufspindel, die elektromotorisch gesteuert ist, positioniert den Parallelanschlag perfekt
- ▶ Die Parallelschnittbreite beträgt 1450 mm. Das Verarbeiten von besonders großen Platten ist somit leicht möglich
- ▶ Über den mechanischen Sensor erkennt die Maschine die Position des Aluminiumprofils und passt die angegebene Schnittbreite automatisch an

## Zubehör

	Modell	Art.-Nr.	€ zzgl. USt.	minimax sc 1g	minimax sc 2c	minimax sc 3c	minimax sc 4e	si 400es 26ALU 2	minimax si 400es	minimax si x 26	minimax si x 32
	<b>Gehrungsanschlag</b> mit Klappanschlägen, Skala und Teleskopanschlag	5514315	<b>629,00</b>		●	●	●	●	●	●	●
	<b>Spaltkeil</b> zwangsgeführt für Sägeblatt Ø 250-350 mm	5515001	<b>54,90</b>	●	●	●	●				
	<b>Arbeitstisch</b> Zusätzlich am Schiebeschlitten (550 x 250 x 64 mm)	5510409	<b>150,00</b>		●	●	●				
	<b>Arbeitstisch</b> Zusätzlich am Schiebeschlitten (550 x 250 x 64 mm)	5510402	<b>139,00</b>					●	●	●	●
	<b>Sägeblatt-Pendelschutz</b> mit Absaughaube zum Nachrüsten, Absauganschluss 80 mm <i>(nicht für die sc 2c kompakt (5504213) geeignet)</i>	5510404	<b>830,00</b>		●	●	●				
	<b>Sägeblattpendelschutz</b> mit Absaughaube zum Beistellen, 45°-Schnitte möglich bei Sägeblatt-Ø bis 315 mm, Absaugstutzen-Ø: 100 mm ohne zwangsgeführten Spaltkeil	5510500	<b>365,00</b>	●							
	<b>Digitalanzeige</b> der Arbeitsbreite am Parallelanschlag <i>benötigt Montage durch Service</i>	5516000	<b>399,00</b>		●	●	●	●	●		
	<b>Absauganlagen-Anschluss-Set 1</b> für Absaugstutzen-Ø 60 mm am Sägeblattschutz	5146060	<b>149,00</b>	●	●	●	●				
	<b>Absauganlagen-Anschluss-Set</b> für Absaugstutzen-Ø 120/80 mm am Sägeblattschutz	5146080	<b>159,00</b>		●	●	●	●	●	●	●
	<b>Zubehörwagen</b> minimax ease	5510010	<b>709,00</b>	●	●	●	●	●	●	●	●

## Formatkreissägeblätter entsprechen dem höchsten Qualitäts-Level speziell für industrielle Anwendungen auf stationären Maschinen.

- ▶ Grundkörper lasergeschnitten, anwendungsspezifisch verwendetes Feinstkorn-Hartmetall und extrem enge Fertigungstoleranzen
- ▶ Höchste Plan- und Rundlaufpräzision, lärmreduzierte Ausführung
- ▶ Große Hartmetallbestückung für viele Nachschliffe

### Trapez-Flachzahn-Sägeblatt – HM-Sägeblatt für Aluminium-Schnitte!

Durchmesser	Bohrung	Schnittbreite	Zähne	Art.-Nr.	€ zzgl. USt.
305 mm	30 mm	3,2 mm	96 TF	5263161	195,00
400 mm	30 mm	4,0 mm	72 TF	3650400	189,00



### Zuschneid-Flachzahn-Kreissägeblatt – Für den Allround-Einsatz

Durchmesser	Bohrung	Schnittbreite	Zähne	Art.-Nr.	Statt € zzgl. USt.	€ zzgl. USt.
250 mm	30 mm	3,2 mm	18 F	5262518	57,90	52,90
300 mm	30 mm	3,2 mm	14 F	5263014	43,90	39,90
350 mm	30 mm	3,5 mm	16 F	5263516	52,50	48,50
400 mm	30 mm	3,5 mm	18 F	5264018	80,50	73,90
550 mm	30 mm	3,5 mm	24 FZ	5260312		279,00

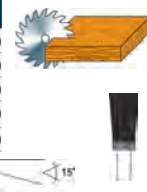

### Zuschneid-Wechsel-Kreissägeblatt

- ▶ Für Längs- und Querschnitte in Massivholz und Plattenwerkstoffen, Spandickenbegrenzung reduziert Schneidausbrüche durch lose Äste und andere Einschlüsse

Durchmesser	Bohrung	Schnittbreite	Zähne	Art.-Nr.	Statt € zzgl. USt.	€ zzgl. USt.
250 mm	30 mm	3,2 mm	24 WZ	5262524	44,90	41,50
300 mm	30 mm	3,2 mm	28 WZ	5263028	57,90	52,90
315 mm	30 mm	3,2 mm	28 WZ	5263128	65,50	59,90
350 mm	30 mm	3,5 mm	32 WZ	5263532	61,50	55,90
400 mm	30 mm	3,5 mm	36 WZ	5264036	73,50	67,90
550 mm	30 mm	3,2 mm	48 WS	5260311		175,00

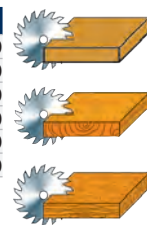

### Besäum- und Fertigschnitt-Kreissägeblatt

Für Fertigschnitte in Massivholz und verschiedene Materialien

Durchmesser	Bohrung	Schnittbreite	Zähne	Art.-Nr.	Statt € zzgl. USt.	€ zzgl. USt.
250 mm	30 mm	3,2 mm	42 WZ	5262542	55,50	51,50
300 mm	30 mm	3,2 mm	48 WZ	5263048	73,50	67,50
315 mm	30 mm	3,2 mm	48 WZ	5263148	74,90	68,50
315 mm	30 mm	3,2 mm	60 WZ	5263160	86,50	78,90
350 mm	30 mm	3,5 mm	54 WZ	5263554	70,50	64,50
350 mm	30 mm	3,5 mm	84 WZ	5263584	99,90	90,90
400 mm	30 mm	3,5 mm	60 WZ	5264060	125,90	115,00
400 mm	30 mm	3,5 mm	96 WZ	5264096	149,90	137,90

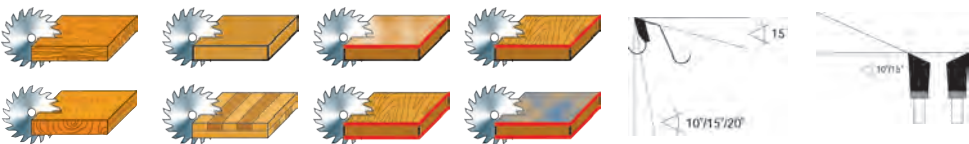

### Spezial-Format- und Besäum-Kreissägeblatt

- ▶ Für Plattenwerkstoffe, beschichtet mit Furnier, Kunststoff, Melaminen, Papier usw.
- ▶ Für Tischkreissägen, Kapp- und Gehrungskreissägen, -35° Wechselzahn und negativer Spanwinkel gewährleisten aussrissfreies Schneiden ohne Verwendung eines Vorritzaggregates
- ▶ Geräuschgedämpft durch spezielle Laserelemente zur Lärmreduzierung

Durchmesser	Bohrung	Schnittbreite	Zähne	Art.-Nr.	Statt € zzgl. USt.	€ zzgl. USt.
250 mm	30 mm	3,0 mm	80 WZ	5262581	77,50	70,90
300 mm	30 mm	3,2 mm	96 WZ	5263097	113,90	104,90
355 mm	30 mm	3,5 mm	100 WZ	5263500	145,00	130,90

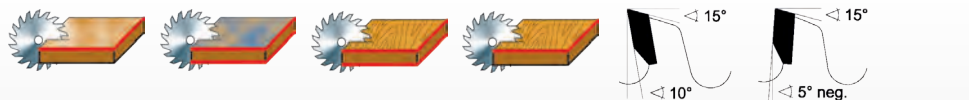

### Sägeblattsets

Ø	Bohrung	Schnittbreite	Zähne	Art	Art.-Nr.	€ zzgl. USt.	
<b>Sägeblattset 1</b>						5260250	189,00
250 mm	30 mm	3,2 mm	18	Flachzahn			
250 mm	30 mm	3,2 mm	40	Wechselzahn			
250 mm	30 mm	3,2 mm	48	Dach Hohlzahn			

<b>Sägeblattset 2</b>						5260315	215,00
315 mm	30 mm	3,2 mm	28	Wechselzahn			
315 mm	30 mm	3,2 mm	48	Wechselzahn			
303 <sup>1)</sup> mm	30 mm	3,2 mm	60	Dach Hohlzahn			

Ø	Bohrung	Schnittbreite	Zähne	Art	Art.-Nr.	€ zzgl. USt.	
<b>Sägeblattset 3</b>						5260350	225,00
350 mm	30 mm	3,5 mm	32	Wechselzahn			
350 mm	30 mm	3,5 mm	54	Wechselzahn			
303 <sup>1)</sup> mm	30 mm	3,2 mm	60	Dach Hohlzahn			

<b>Sägeblattset 4</b>						5260400	269,00
400 mm	30 mm	3,5 mm	18	Flachzahn			
400 mm	30 mm	3,5 mm	36	Wechselzahn			
400 <sup>1)</sup> mm	30 mm	3,4 mm	60	Wechselzahn			

1) extra leise, großer Zahn

## VPS 2241 VR – Präzise vertikale Plattensäge

- ▶ Vorritzeinrichtung für ausrissfreie Schnittqualität
- ▶ Manuell ausweichender Lattenrost
- ▶ Zwei Maßanschläge
- ▶ Modular geschweißtes Maschinengestell verwindungsfrei und selbsttragend

### Unterschiede

	VPS 2241 VR	VPS 2241 VR ED	VPS 2251 VR ED
Untere Materialauflage	Holz	Metallrollen	Metallrollen
Ausweichender Lattenrost	manuell	automatisch	automatisch
Vertikale Maßanzeige	Lineal	digital	digital
Horizontale Maßanzeige	Lineal	digital	digital
Schnittlänge	4.100 mm	4.100 mm	5.100 mm

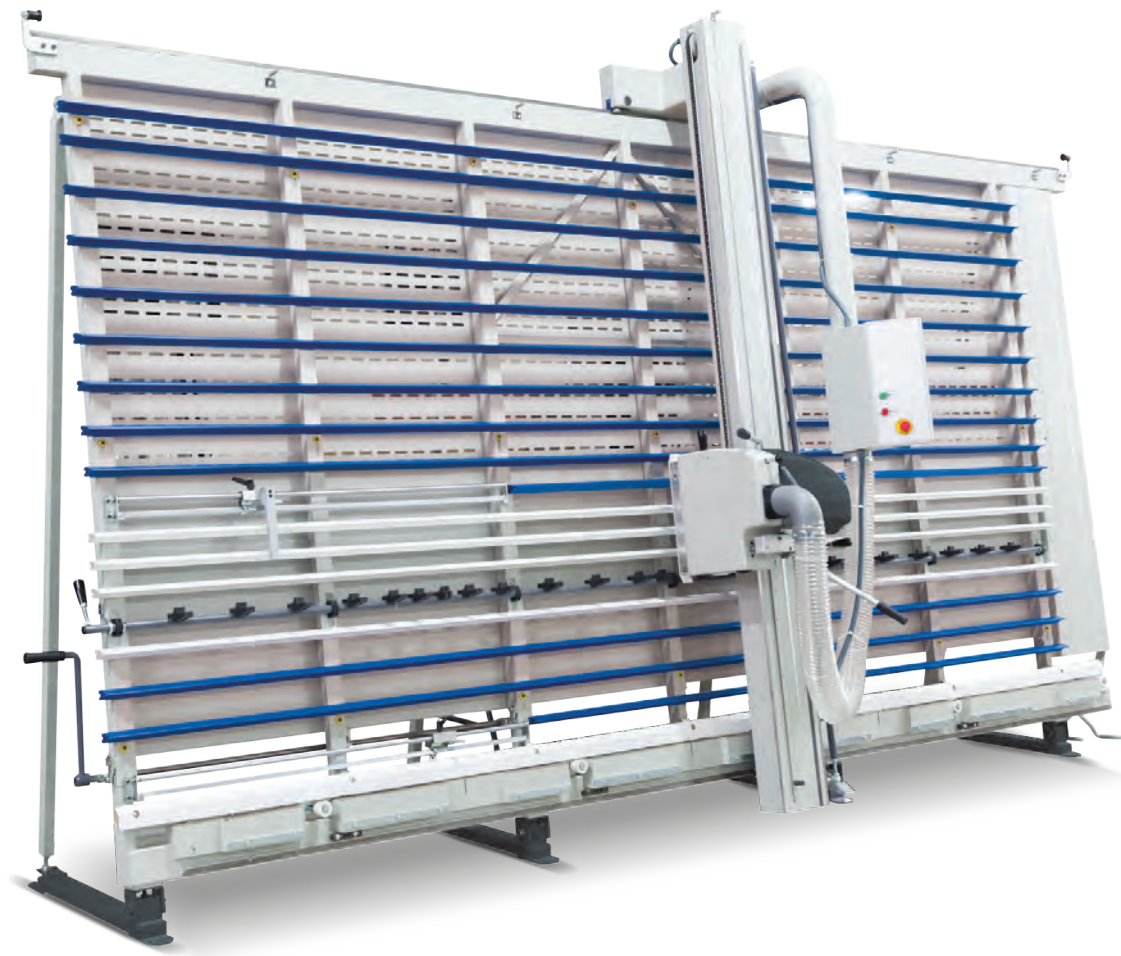

VPS 2241 VR  
statt € 16.500,00 zzgl. USt.

**14.999,-**

€ 17.848,81 inkl. USt.  
Art.-Nr. 5600241

#### Lieferumfang:

- Sägeblatt-Ø 250 x 30 x 3,2 mm Z80 Trapez
- Vorritzsägeblatt-Ø 80 x 2,8-3,6 mm Z20

Technische Daten		VPS 2241 VR
Schnitthöhe	mm	2.200
Schnittlänge	mm	4.100
Schnitttiefe	mm	60
Sägeblatt-Ø	mm	250
Vorritzsägeblatt-Ø	mm	80
Anschläge	St	2
Absaugstutzen-Ø	mm	100
Luftbedarf Absaugung	m³/h	1.000
Luftgeschwindigkeit	m/s	20
Höhe max.	mm	3.100
Leistung Antriebsmotor ~50 Hz	kW/V	3,0 / 400
Abmessungen (LxBxH) ca.	mm	5.300 x 1.800 x 3.000
Gewicht ca.	kg	600
Transportzuschlag VPS-Serie <sup>1)</sup>		TPZVPS = 750,00 €
Inbetriebsetzung & Einweisung <sup>1)</sup>		EINWVPS = 700,00 €

Zubehör	Art.-Nr.	€ zzgl. USt.
Vorritzsägeblatt	5260201	75,00



· Horizontalschnitt



· Vertikalschnitt



· Lineal zur Längeneinstellung beim Vertikalschnitt



· Praktischer Fußhebel zum Anheben und leichteren Positionieren großer Platten auf der Säge



· Um zu verhindern, dass das Sägeblatt in eine Rückwandlatte hineinsägt, Lattenrost manuell verschiebbar



· Große Öffnung für Sägeblattwechsel

## VPS 2241 VR ED / VPS 2251 VR ED – Komplett ausgestattete, präzise Vertikale Plattensäge mit digitalen Maßanzeigen für Vertikal- und Horizontalschnitt

- ▶ Vorritzeinrichtung für ausrissfreie Schnittqualität
- ▶ **Automatisch nach oben ausweichender Lattenrost**
- ▶ Modular geschweißtes Maschinengestell verwindungsfrei und selbsttragend

- ▶ **Digitale Maßanzeigen** für Vertikal- und Horizontalschnitt



VPS 2241 VR ED



· Horizontalschnitt



· Vertikalschnitt



· **Digitale Maßanzeige** zur Längeneinstellung beim Vertikalschnitt



· **Große Öffnung** für Sägeblattwechsel



· **Einfacher und schneller Zuschnitt** auch kleiner Teile. Untere Plattenauflage mit Maßanzeige

### Lieferumfang:

- Sägeblatt-Ø 250 x 30 x 3,2 mm Z80 Trapez
- Vorritzsägeblatt-Ø 80 x 2,8-3,6 mm Z20

**VPS 2241 VR ED**  
statt € 19.100,00 zzgl. USt.

**17.999,-**

€ 21.418,81 inkl. USt.  
Art.-Nr. 5600242

**VPS 2251 VR ED**  
statt € 21.300,00 zzgl. USt.

**19.999,-**

€ 23.798,81 inkl. USt.  
Art.-Nr. 5600252

### Technische Daten

		VPS 2241 VR ED	VPS 2251 VR ED
Schnitthöhe	mm	2.200	2.200
Schnittlänge	mm	4.100	5.100
Schnitttiefe	mm	60	60
Sägeblatt-Ø	mm	250	250
Vorritzersägeblatt-Ø	mm	80	80
Anschläge	St	2	2
Absaugstutzen-Ø	mm	100	100
Luftbedarf Absaugung	m³/h	1.000	1.000
Luftgeschwindigkeit	m/s	20	20
Höhe max.	mm	3.100	3.100
Leistung Antriebsmotor ~50 Hz	kW/ V	3,0 / 400	3,0 / 400
Abmessungen (LxBxH) ca.	mm	5.300 x 1.800 x 3.000	6.300 x 1.800 x 3.000
Gewicht ca.	kg	600	800
<b>Transportzuschlag VPS-Serie<sup>1)</sup></b>		<b>TPZVPS = 750,00 €</b>	<b>TPZVPS5 = 850,00 €</b>
<b>Inbetriebsetzung &amp; Einweisung<sup>1)</sup></b>		<b>EINWVPS = 800,00 €</b>	<b>EINWVPS5 = 800,00 €</b>

Zubehör	Art.-Nr.	€ zzgl. USt.
Zuschneid-Flachzahn-Kreissägeblatt KSB-ZF 250/18	5262518	57,90
Zuschneid-Wechsel-Kreissägeblatt KSB-WZ 250/24	5262524	44,90
Besäum- und Fertigungsschnitt-Kreissägeblatt KSB-BF 250/42	5262542	55,50
<b>Sägeblattset 250 x 30 x 3,2:</b>		
· Flachzahn-Sägeblatt Z18	5260250	189,00
· Wechselzahn-Sägeblatt Z40		
· Dach-Hohlzahn-Sägeblatt Z48		
Vorritzersägeblatt Ø 80 x 2,8-3,6 mm Z20	5260201	75,00
Sägeblatt-Ø 250 x 3,2/2,2 x 30 mm 80TFZ L HP	5260202	95,00

## UTKS 500 Pro – Untertischkappsäge mit steigendem Sägeblatt-Ø 500 mm



- ▶ Robuste Stahlschweißkonstruktion
- ▶ Werkstück wird automatisch bei jedem Schnitt durch Sägeblattabdeckung fixiert
- ▶ Das Sägeblatt wird über einen Pneumatikzylinder nach oben verfahren und taucht nach jedem Schnitt wieder in den Maschinenkörper ab
- ▶ Sägeblattvorschub stufenlos über Stellschraube an der Maschinenvorderseite regelbar
- ▶ Effektiver Späne- und Eingreifschutz aus Plexiglas
- ▶ Hohe Bediensicherheit durch Zweihand-Schaltung
- ▶ Standardmäßig mit 1 m Rollenbahn links und rechts von der Maschine sowie Materialanschlag mit Skala
- ▶ Sägeblattwechsel erfolgt über große Seitentüre

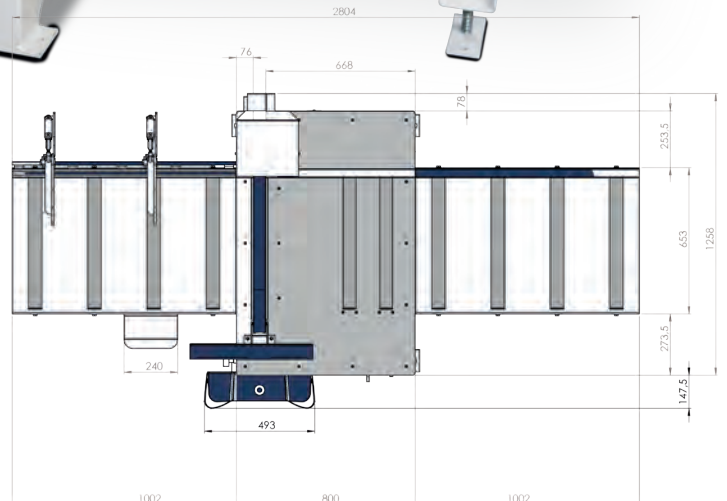

### Lieferumfang:

- 1 m Zufuhrrollenbahn, rechts von der Maschine
- 1 m Abfuhrrollenbahn inklusive manuellem Materialanschlag mit Skala, links von der Maschine

**UTKS 500 Pro**  
statt € 11.790,00 zzgl. USt.  
**10.799,-**  
€ 12.850,81 inkl. USt.  
Art.-Nr.: 5651500

Modell		UTKS 500 Pro
Sägeblattdrehzahlen	min <sup>-1</sup>	3.000
Sägeblatt-Ø	mm	500
Sägeblattbohrung	mm	30
Sägeblattstärke	mm	4
<b>Schnittkapazität</b>		
0° (quadrat) Vollmaterial	mm	160 x 160
0° (rechteck) Vollmaterial	mm	400 x 100
Luftbedarf ca.	l/min	33
Pneumatischer Arbeitsdruck	bar	6 – 8
Absaugstutzen-Ø	mm	125
Leistung Antriebsmotor	kW	6
Elektr. Anschluss ~50 Hz	V	400
Abmessungen (LxBxH) ca.	mm	3.000 x 1.600 x 1.500
Gewicht ca.	kg	700

Zubehör (nur ab Werk)	Art.-Nr.	€ zzgl. USt.
Materialanschlag (Optional)	5661505	1.229,00
• Dieser Anschlag kann nur ab Werk und nur auf der Abfuhrrollenbahn, links von der Maschine angebracht werden, pneumatisch gesteuert		
Abfuhrrollenbahn	5661501	1.449,00
• Inklusive Führungsschiene und Skala links von der Maschine		

Zubehör	Art.-Nr.	€ zzgl. USt.
Zufuhrrollenbahn	5661500	1.349,00
2 m, rechts von Maschine		
Sägeblatt 500x4,x4/3,0x30 Z60 W PW Neg	5260320	245,00
CNL Piano Plus		

## RAS 55 / RAS 90 / RAS 90 H – Radialarmsägen zum Ablängen und Besäumen von Dielen



Qualität  
Made in  
Europe

- ▶ Für große Schnittlängen, z.B. im Küchenbau oder für Dielen
- ▶ Geringer Platzbedarf und vielseitig einsetzbar
- ▶ Schnelles Umrüsten zwischen Doppelgehrungsschnitten oder Ablängen
- ▶ Robuster Schwenkarm aus Gusseisen mit austauschbaren Vierkantführungen
- ▶ Verfahrbares Sägeaggregat mit Rückstellfeder

- ▶ Sägeaggregat einseitig um 45° schwenkbar
- ▶ Motor mit mechanischer Bremse
- ▶ Rollenbahn für beide Seiten und Schnittlinienlaser als Zubehör erhältlich

### RAS 90 H

- ▶ Sägeblatt mit einem großem Durchmesser von 565 mm und Spanbegrenzer
- ▶ Höhenverstellung des Sägearms bequem über Handrad an der Tischunterseite

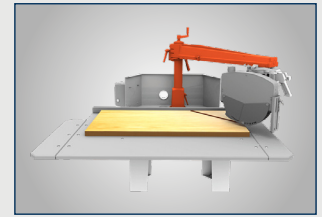

- Links und rechts um 45° schwenkbarer Arm
- Robuster Schwenkarm aus Gusseisen mit austauschbaren Vierkantführungen

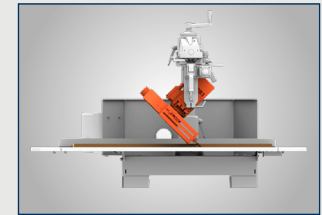

- Links um 45° schwenkbares Sägeaggregat

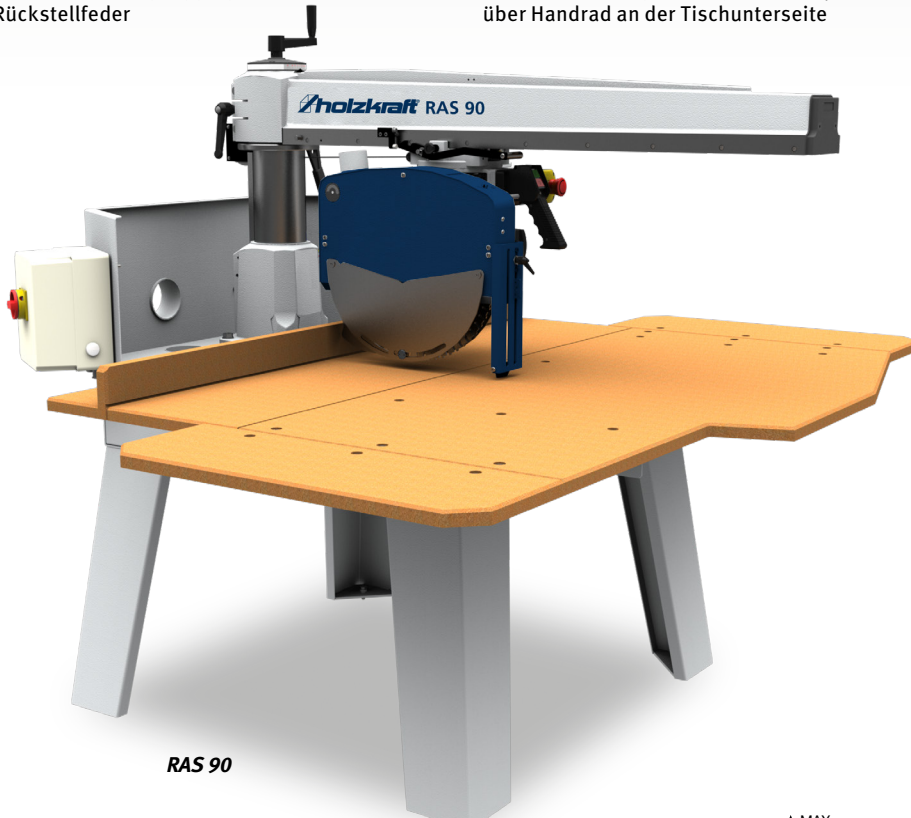

RAS 90

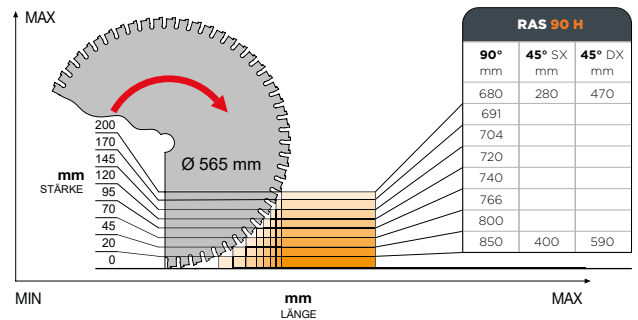
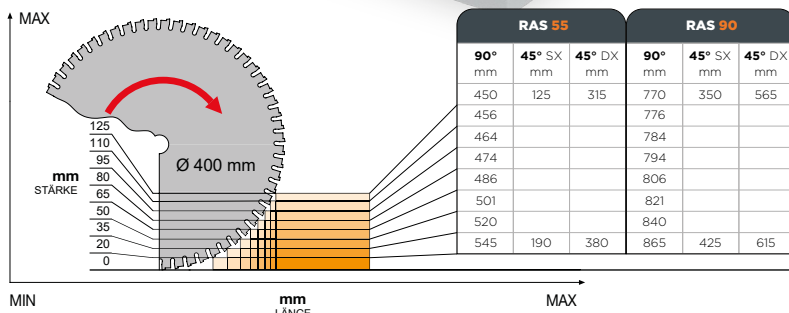

\*SX 45° nach links geschwenkt  
\*DX 45° nach rechts geschwenkt

RAS 55	RAS 90	RAS 90 H
statt € 5.150,00 zzgl. USt.	statt € 6.700,00 zzgl. USt.	statt € 10.550,00 zzgl. USt.
<b>4.499,-</b>	<b>5.899,-</b>	<b>9.299,-</b>
€ 5.353,81 inkl. USt.	€ 7.019,81 inkl. USt.	€ 11.065,81 inkl. USt.
Art.-Nr.: 5650055	Art.-Nr.: 5650090	Art.-Nr.: 5650190

Modell		RAS 55	RAS 90	RAS 90 H
Tisch (Lx BxH)	mm	1.690 x 1.155 x 800	1.970 x 1.285 x 800	1.970 x 1.285 x 800
Sägeblattneigung	°	-45	-45	-45
Schwenkwinkel Sägearm	°	+/- 45	+/- 45	+/- 45
Schnitthöhe 45° max.	mm	125 x 125	350 x 125	280 x 200
Schnitthöhe -45° max.	mm	315 x 125	565 x 125	470 x 200
Querschnitt max.	mm	545 x 20	865 x 20	850 x 20
Schnitthöhe 0°/45° max.	mm	125/80	125/80	200/135
Sägeblatt-Ø	mm	400	400	565
Drehzahl Sägeblatt	min <sup>-1</sup>	2.800	2.800	2.800
Leistung Antriebsmotor	kW	3,0	3,0	5,5
Elektr. Anschluss ~50 Hz	V	400	400	400
Abmessungen (LxBxH) ca.	mm	1.690 x 1.560 x 1.580	1.970 x 1.740 x 1.720	1.970 x 1.740 x 1.720
Gewicht ca.	kg	220	298	362
Transportzuschlag <sup>1)</sup>		TPZ 300 = 69,00 €	TPZ 300 = 69,00 €	TPZ 400 = 85,00 €

Zubehör	Art.-Nr.	€ zzgl. USt.
Rollenbahn		
1.500 x 500 mm	5660005	1.599,00
Schnittlinienlaser mit Anbausatz	5660000	665,00

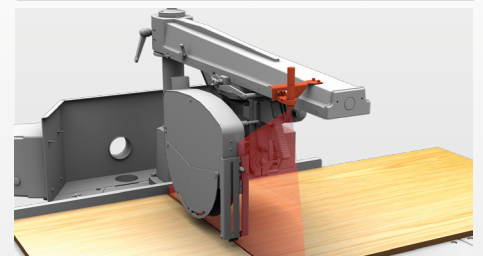

<sup>1)</sup>Erläuterung der Transportzuschläge siehe Rückseite, Preis TPZ zzgl. USt.

## KGZ 2540 Vario / KGZ 3050 Vario – Kapp-/Gehrungssäge mit Zugfunktion. Mobil und vielseitig einsetzbar, auf Präzision und Sicherheit ausgelegt

- ▶ Mit Sanftanlauf ausgestattet
- ▶ Mit stufenloser Drehzahl
- ▶ Grundplatte und Drehteller aus Aluminium-Druckguss: zugleich kompakt, robust und leicht transportierbar
- ▶ Rasterteilungen im Drehteller
- ▶ Mit 31,6° Rasterteilung speziell zum Schneiden von Deckenzierleisten
- ▶ Serienmäßig mit Doppelneigung und -gehrung

- ▶ Beidseitige Verlängerung der Werkstückauflage mit Klappanschlägen für wiederholgenaues Arbeiten
- ▶ Serienmäßig mit Spänefangsack
- ▶ Einfacher und schneller Sägeblattwechsel
- ▶ Winkeleinstellung feinjustierbar
- ▶ Verstellbare und hohe Werkstückanschläge aus Aluminium

- ▶ Schraubzwinde zur sicheren Werkstückarretierung
- ▶ Geeignet auch zum Schneiden von Kranzprofilen



KGZ 2540 Vario



KGZ 3050 Vario  
Aufklappbare Anschläge für Serienarbeiten



Sehr platzsparend



Ausziehbare Anschlagsschienen und ausziehbarer Tisch

**Lieferumfang:**

- Materialklemme
- Spänefangsack
- Werkzeuge
- KGZ 2540 Vario: HM-Sägeblatt 250 x 3,2 x 2,2 x 30mm, Z60
- KGZ 3050 Vario: HM-Sägeblatt 305 x 2,6 x 1,8 x 30 mm, Z60
- Adapter Absaugstutzen 37mm

KGZ 2540 Vario  
statt € 530,00 zzgl. USt.  
**439,-**  
€ 522,41 inkl. USt.  
Art.-Nr.: 5701254

KGZ 3050 Vario  
statt € 669,00 zzgl. USt.  
**579,-**  
€ 689,01 inkl. USt.  
Art.-Nr.: 5701315

Technische Daten		KGZ 2540 Vario	KGZ 3050 Vario
Schnittkapazitäten bei Neigung / Gehrung (Höhe x Breite)			
bei 0°/0°	mm	89 x 292	100 x 305
bei 45°/0° links	mm	41 x 318	64 x 305
bei 45°/0° rechts	mm	25 x 318	44 x 305
bei 0°/45° links	mm	64 x 222	100 x 215
bei 0°/45° rechts	mm	64 x 222	100 x 215
Drehzahl Sägeblatt	min <sup>-1</sup>	2.000 – 4.000	2.000 – 4.000
Sägeblatt-Ø max.	mm	254	305
Motorleistung ~50 Hz	kW/V	1,6 / 230	1,6 / 230
Abmessungen (LxBxH) ca.	mm	595 x 825 x 696	595 x 800 x 710
Gewicht ca.	kg	21,6	23

### Doppelneigung

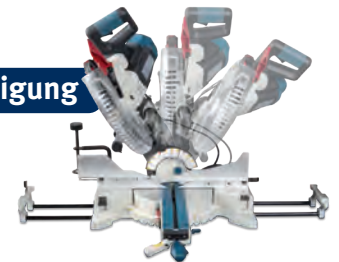

Serienmäßig mit Doppelneigung und Doppelgehrung

Zubehör	Art.-Nr.	€ zzgl. USt.
HM-Sägeblatt für Massivholz und Plattenwerkstoffe		
Ø250 x 3,2 x 2,2 x 30 mm, Z60 WZ	5262510	88,90
Ø305 x 2,6 x 1,8 x 30 mm, Z60 WZ	5260306	114,90
HM-Sägeblatt für NE-Metalle und Kunststoffprofile		
Ø250 x 3,2 x 2,5 x 30 mm, Z60 TF	5262511	116,90
Ø305 x 2,6 x 1,8 x 30 mm, Z60 TF	5260310	129,00
Universal-Werktisch UWT 3200	5900020	239,00

## UWT 3200 – Universal-Werktisch mit Schnellklemmsystem

- ▶ Universell einsetzbar für Kappsägen, Bandschleifer, Trennsägen, etc. als Materialständer oder Haltebock
- ▶ Konzipiert zum Führen längerer Werkstücke
- ▶ Minimale Einrichtungszeit
- ▶ Platzsparend durch einklappbare FüÙe
- ▶ Klemmleisten mit Schnellfixierung
- ▶ Höhenverstellbare Rollenauflagen

- ▶ Beidseitig stufenlos ausziehbare Auflegearme bis max. 2.400 mm
- ▶ Ohne Werkzeug montier- und verstellbar
- ▶ Stabile Alu-Stahl-Konstruktion
- ▶ Hoch belastbar bis zu 225 kg

UWT 3200  
statt € 239,00 zzgl. USt.  
**189,-**  
€ 224,91 inkl. USt.  
Art.-Nr. 5900020



Abb. zeigt Anwendung. Ideal zum Ablängen langer Werkstücke. Das Umrüsten erfolgt schnell und einfach über Schnellklemmung



Abb. zeigt KGZ 2540 Vario mit optionalem Zubehör Klemmschienen-Set (5900022)

Technische Daten		UWT 3200
Höhe Auflage min./max.	mm	850 / 1.000
Breite max.	mm	2.400
Abmessungen (LxBxH) ca.	mm	1.600 x 600 x 850
Gewicht ca.	kg	30

### Optionales Zubehör

Auflageschiene  
Art.-Nr.: 5190021  
€ 103,90 zzgl. USt.

Arbeitsleuchte auf Klemmschiene  
Art.-Nr.: 5900023  
€ 15,90 zzgl. USt.

Schraubstock mit Schnellklemmung  
Art.-Nr. 5900024,  
€ 41,50 zzgl. USt.

Zusätzliches Klemmschienen-Set (2 St.)  
Art.-Nr. 5900022,  
€ 15,90 zzgl. USt.

Zusätzliches Rollbock-Set (2 St.)  
Art.-Nr. 5900025,  
€ 24,90 zzgl. USt.



## BKS 500 – Robuste Baukreissäge für die täglichen Anforderungen des extremen Baustelleneinsatzes

- ▶ Optimale Anwendersicherheit aufgrund der Pendel-Sicherheits-Schutzhaube - Erfüllung der strengsten Anforderungen und Zulassung durch BG
- ▶ Transparente Schutzhaube für eine optimale Sicht auf die Schnittlinie
- ▶ Winkelverstellbare Querschneidvorrichtung mit Keilschneidlehre auf Rundstange über wartungsfreie Gleitlager geführt
- ▶ Aluminium-Parallelanschlag mit hoher und flacher Anlegekante ermöglicht das Besäumen von Brettern, Trennschnitte, Fasen- und Winkelschnitte

- ▶ Abklappbare Tischverlängerung für lange Werkstücke
- ▶ Dauerhafte Schnittpräzision von höchster Qualität durch leistungsstarken Motor

- ▶ Aluminium-Parallelanschlag mit hoher und flacher Anlegekante
- ▶ Große Kranösen
- ▶ Phasenwender
- ▶ Halterungen für Aluminium-Parallelanschlag und Montagewerkzeug

### Ausstattung

- ▶ Pendel-Sicherheits-Schutzhaube, transparent
- ▶ Stabiles, klappbares Rohrgestell, verzinkt und pulverbeschichtet
- ▶ Große, rutschfeste Gummifußplatten
- ▶ Winkelverstellbare Querschneidvorrichtung mit Keilschneidlehre, abklappbar

▶ Pendel-Sicherheits-Schutzhaube entspricht den neuesten Sicherheitsstandards

### Lieferumfang:

- HM-Sägeblatt-Ø 500mm Z44
- Schiebestock
- Schiebegriff
- Werkzeug für Sägeblattwechsel

### BKS 500

statt € 959,00 zzgl. USt.

**869,-**

€ 1.034,11 inkl. USt.

Art.-Nr. 5740500

### Technische Daten

		BKS 500
Abmessungen Tisch (LxBxH)	mm	1.000 x 660 x 850
Sägeblatt-Ø max.	mm	500
Schnitthöhe 90° max.	mm	150
Schnittbreite mit Längsanschlag	mm	370
Schnitttiefe vor Sägeblatt mit Querschneidlehre	mm	250
Drehzahl Hauptsägeblatt	min <sup>-1</sup>	2.800
Absaugstutzen-Ø	mm	50/95
Schalleistungspegel im Leerlauf	dB(A)	103
Schutzart Antriebsmotor	IP	54
Aufnahmeleistung ~50 Hz	kW/V	4,2/ 400
Stromaufnahme	A	7,1
Abmessungen (LxBxH) ca.	mm	1.870 x 810 x 1.170
Gewicht ca.	kg	103
<b>E-Transportzuschlag<sup>®</sup></b>		<b>ETPZ055 = 55,00 €</b>



Abklappbare Tischverlängerung  
800 x 400 mm

Zubehör	Art.-Nr.	€ zzgl. USt.
HM-Sägeblatt-Ø 500 mm Z44	5740505	<b>83,90</b>

## TKS-Z 400 – Zimmereitischkreissäge ideal für Längs-, Kapp- und Gehrungsschnitte an großen Holzbalken

- ▶ Sägeblatt kann bis 45° geschwenkt und um bis zu 90° gedreht werden
- ▶ Geeignet zum Erstellen von Kehl- und Gratsparren sowie Trauf- und Keilbohlen
- ▶ Fahrwerk und Handhebel erleichtern den Transport
- ▶ Sägeblattschutzhaube mit Absauganschluss
- ▶ Schiebeshlitten

### Info & Video



▶ Sägeblattschwenkung bis 45° und -drehung um bis zu 90°

### Lieferumfang:

- HM-Sägeblatt 400 x 4,0 x 30 mm, Z 28
- Schiebestock
- Bedienwerkzeug

### TKS-Z 400

statt € 1.549,00 zzgl. USt.

**1.449,-**

€ 1.724,31 inkl. USt.

Art.-Nr. 5741400

### Technische Daten

		TKS-Z 400
Abmessungen Tisch (LxBxH)	mm	945 x 715 x 845
Abmessungen Schiebeshlitten (LxBxH)	mm	560 x 140 x 40
Schnittbreite mit Parallelanschlag	mm	640
Ablängbreite links vom Sägeblatt max.	mm	410
Neigung des Sägeblattes	°	90 - 45
Schnitthöhe 90° / 45° max.	mm	120 / 90
Sägeblattüberstand 90° / 45° max.	mm	120 / 90
Hauptsägeblatt-Ø	mm	400
Drehzahl Hauptsägeblatt	mm	2.800
Absaugstutzen-Ø	mm	100
Absaugstutzen-Ø Sägeblattschutz	mm	100
Aufnahmeleistung ~50 Hz	kW/V	2,8 / 400
Abmessungen (LxBxH) ca.	mm	1.350 x 1.100 x 1.180
Gewicht ca.	kg	131
<b>E-Transportzuschlag<sup>®</sup></b>		<b>ETPZ0125 = 125,00 €</b>



Auslegerset

Zubehör	Art.-Nr.	€ zzgl. USt.
Auslegerset	5741404	<b>699,00</b>
HM-Sägeblatt-Ø 400 x 30 x 4 mm Z28	5741405	<b>84,50</b>
Sägeblatt-Ø 400 x 30 x 3,5 mm Z36	5264036	<b>73,50</b>
Sägeblatt-Ø 400 x 30 x 3,5 mm Z96	5264096	<b>149,90</b>
Winkelmesser WM 90-4	5910094	<b>22,90</b>

## minimax fs 30g TERSA - Abricht-Dickenhobel mit **TERSA**-Hobelmesser-Schnellwechselsystem

- ▶ Mit TERSA-Schnellwechselsystem für sekundenschnelles Hobelmesserwechseln
- ▶ Schräg verzahnte Stahleinzugswalze für konstanten und gleichmäßigen Holzeinzug
- ▶ Robuste Abrichttische aus verripptem Grauguss, gefräst und spannungsfrei, dadurch unempfindlich und dauerhaft plan
- ▶ Großer Abrichtanschlag für präzises Abrichten, umsteckbar 90°/45°, mit Schnellklemmung
- ▶ Nach hinten öffnender Abrichttisch
- ▶ Leistungsstarker Motor
- ▶ Robuste Stahl- Graugusskonstruktion
- ▶ Langlochbohrereinrichtung nachrüstbar



MADE IN ITALY



### Hobelwerk

- Massive Rückschlagsicherungen verhindern den Rückschlag von Werkstücken.
- 3-Messer-TERSAwelle sorgt für ein optimales Hobelbild.



### Abrichthobel

- Seriennmäßig mit TERSA-Hobelmesser-Schnellwechselsystem
- Großdimensionierte Abrichttische
- Die Abricht- und Dicken-tische aus Grauguss garantieren höchste Laufruhe und Vibrationsfreiheit.



### Dickenhobel

- Mit dem leistungsstarken Dickenvorschub können Werkstücke bis 200 mm Höhe gehobelt werden.
- Die schrägverzahnte Einzugswalze garantiert den konstanten Einzug.
- Die Umrüstung von Abricht- zu Dickenhobel erfolgt sekundenschnell mit einem Handgriff



Abb umgerüstet als Dickenhobel

### TERSA-Hobelmesserwelle



- Kein Einstellen und Schrauben mehr
- Hobelmesserwechsel in Sekunden
- Selbstarretierend
- Besonders geräuscharm
- Perfektes Hobelergebnis

minimax fs 30g TERSA

statt € 3.550,00 zzgl. USt.

**2.979,-**

€ 3.545,01 inkl. USt.

Art.-Nr.: 5503036

Technische Daten		minimax fs 30g TERSA
Abmessungen Dickentisch (LxB)	mm	450 x 300
Gesamtlänge der Tische	mm	1.200
Aufgabentischlänge	mm	580
Tischhöhe	mm	900
Hobelbreite max.	mm	300
Spanabnahme max.	mm	3
Arbeitshöhe min./max.	mm	3/200
Vorschubgeschwindigkeiten	m/min	6
Hobelwellen-Ø	mm	62
Hobelmesser	St	3
Drehzahl	min <sup>-1</sup>	5.500
Absaugstutzen-Ø	mm	120
Motor ~50 Hz / S6 - 40%	kW/V	1,8 / 400
Abmessungen (LxB) ca.	mm	1.389 x 634
Gewicht ca.	kg	140
Transportverpackungspauschale <sup>1)</sup>		TVP 1 = 29,00 €

Zubehör minimax fs 30g TERSA	Art.-Nr.	VE	€ zzgl. USt.
Langlochbohrereinrichtung mit Wescott-Bohrfutter 0-16 mm	5510034		745,00
TERSA Hobelmesser 300 mm Standard	5270300	3	30,90/ Satz
TERSA Hobelmesser 300 mm HSS	5271301	3	47,90/ Satz
Zubehörwagen minimax ease	5510010		709,00

**minimax fs 30c TERSA / minimax fs 41c TERSA -  
Abricht-Dickenhobel mit TERSA®-Hobelmesser-Schnellwechselsystem**

- ▶ Mit TERSA-Schnellwechselsystem für sekundenschnelles Hobelmesserwechseln
- ▶ TERSA-Hobelmessersystem ermöglicht besonders geräuscharmen Lauf
- ▶ Schräg verzahnte Stahleinzugswalze für konstanten und gleichmäßigen Materialeinzug

- ▶ Die besonders langen Abrichttische ermöglichen leichtes Abrichten der Werkstücke
- ▶ **Eloxiertes Aluminium-Abrichtanschlag**
- ▶ Nach hinten öffnende Abrichttische
- ▶ Das hohe Maschinengewicht sorgt für höchste Präzision und ruhigen Lauf

- ▶ Leistungsstarker Industriemotor
- ▶ Robuste Stahl- Graugusskonstruktion



minimax fs 41c TERSA  
▶ in Standard-Ausführung

**Antrieb**

- Stabil ausgelegter Kettenantrieb
- Antriebsräder aus Stahl
- Massiver Graugusslagerbock



**Hobelwerk**

- Massive Rückschlagsicherungen verhindern den Rückschlag von Werkstücken
- 3-Messer-TERSAwelle sorgt für ein optimales Hobelbild



- Kein Einstellen und Schrauben mehr
- Hobelmesserwechsel in Sekunden
- Selbstarretierend
- Besonders geräuscharm
- Perfektes Hobelergebnis



minimax fs 30c TERSA  
▶ in Standard-Ausführung geöffnet



**Dickentischverstellung**

- Dickentischverstellung über Handrad mit integrierter Anzeige

- ▶ Arbeitstische sind aus Grauguss, nachgeglüht und spannungsfrei, dadurch unempfindlich und dauerhaft plan
- ▶ Gezahnte Tischlippen für geräuscharmen Lauf

minimax fs 30c TERSA  
statt € 5.100,00 zzgl. USt.  
**3.999,-**  
€ 4.758,81 inkl. USt.  
Art.-Nr.: 5503031

minimax fs 41c TERSA  
statt € 6.550,00 zzgl. USt.  
**5.099,-**  
€ 6.067,81 inkl. USt.  
Art.-Nr.: 5503414

Technische Daten		minimax fs 30c TERSA	minimax fs 41c TERSA
Abmessungen Dickentisch (LxB)	mm	565 x 300	605 x 420
Gesamtlänge der Tische	mm	1.500	1.800
Aufgabentischlänge	mm	740	920
Tischhöhe	mm	850	870
Hobelbreite max.	mm	300	410
Spanabnahme max.	mm	4	4
Arbeitshöhe min./max.	mm	3/230	3/230
Vorschubgeschwindigkeiten	m/min	7	7
Hobelwellen-Ø	mm	72	72
Hobelmesser	St.	3	3
Drehzahl	min <sup>-1</sup>	5.200	5.200
Absaugstutzen-Ø	mm	120	120
Motor ~50 Hz / S6 - 40%	kW/ V	4,0 / 400	5,0 / 400
Abmessungen (LxB) ca.	mm	1.725 x 880	2.015 x 990
Gewicht ca.	kg	251	313 kg
Transportverpackungspauschale <sup>1)</sup>		TVP 2 = 45,00 €	TVP 2 = 45,00 €

Zubehör	VE	Art.-Nr.	FS 30	FS 41	€ zzgl. USt.
<b>TERSA Hobelmesser</b>					
300 mm Standard	3	5270300	•		30,90
300 mm HSS	3	5271301	•		47,90
410 mm Standard	3	5270410		•	40,50
410 mm HSS	3	5271410		•	57,90
Ersatzspiralmesser 15 x 15 x 2,5 mm	10	5514127	•	•	62,50/Set
Langlochbohrereinrichtung mit Wescott-Bohrfutter 0 - 16 mm		5510330	•	•	1.260,00
Langlochbohrer-Set 5-tlg. linksdrehend		5333681	•	•	88,90
Fahrvorrichtung		5510031		•	170,00
Zubehörwagen minimax ease		5510010	•	•	709,00

## minimax fs 41e - Abricht-Dickenhobel-Kombi in Profi-Ausführung wahlweise mit **TERSA**-Hobelmesser-Schnellwechselsystem oder Spiralmesserwelle

MADE IN ITALY



Sehr leise

- ▶ Mit **TERSA-Schnellwechselsystem** für sekundenschnelles Hobelmesserwechseln
- ▶ Schräg verzahnte Stahleinzugschneidwalze für konstanten und gleichmäßigen Materialeinzug
- ▶ Materialvorschub mit zwei Geschwindigkeiten
- ▶ Numerische Anzeige für die Dickentischpositionierung

- ▶ Die 2.000 mm langen Abrichttische ermöglichen leichtes Abrichten großer Werkstücke.
- ▶ Arbeitstische sind aus Grauguss, nachgeglüht und spannungsfrei, dadurch unempfindlich und dauerhaft plan
- ▶ Stabiler, großer Aluminium-Abrichtanschlag mit Rundstangenführung (1.200 x 160 mm)

- ▶ Dickentischverstellung über Handrad mit numerischer Anzeige für die Hobelhöhe
- ▶ Das hohe Maschinengewicht sorgt für höchste Präzision und ruhigen Lauf.
- ▶ Leistungsstarker Industrie-Motor
- ▶ Robuste Stahl- Graugusskonstruktion



minimax fs 41e

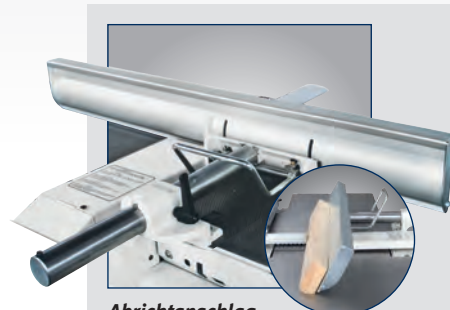

### Abrichtanschlag

- Stabiler, großer Abrichtanschlag aus Aluminium (1.200 x 160 mm)
- Mit präziser Rundstangenführung

Technische Daten		minimax fs 41e
Abmessungen des Dickentisches (LxB)	mm	775 x 423
Gesamtlänge der Tische	mm	2.000
Aufgabentischlänge	mm	1.034
Tischhöhe	mm	870
Arbeitsbreite	mm	410
Spanabnahme max.	mm	5
Arbeitshöhe min./max.	mm	3 / 230
Vorschubgeschwindigkeiten min./max.	m/min	6 / 12
Hobelwellen-Ø/Hobelmesser	mm/St.	95 / 4
Drehzahl	min <sup>-1</sup>	5.200
Absaugstutzen-Ø	mm	2 x 120
Motor ~50 Hz / S6 - 40%	kW/V	5,0 / 400
Abmessungen (LxBxH) ca.	mm	2.000 x 1.110 x 1.115
Gewicht ca.	kg	430
<b>Langlochbohrereinrichtung (Option)</b>		
Tischgröße	mm	470 x 230
Quer-/Längshub	mm	160 / 110
Vertikalhub	mm	120
Transportverpackungspauschale <sup>1)</sup>		<b>TVP 2 = 45,00 €</b>

minimax fs 41e TERSA  
statt € 9.150,00 zzgl. USt.

**6.999,-**

€ 8.328,81 inkl. USt.

Art.-Nr.: 5503451

### TERSA-Hobelmesserwelle



- Kein Einstellen und Schrauben mehr
- Hobelmesserwechsel in Sekunden
- Selbstarretierend
- Besonders geräuscharm
- Perfektes Hobelergebnis

minimax fs 41e SPIRAL  
statt € 9.790,00 zzgl. USt.

**7.599,-**

€ 9.042,81 inkl. USt.

Art.-Nr.: 5503452

### Spiralmesserwelle



- Ziehender Schnitt, dadurch geringer Leistungsbedarf
- Sehr leise
- 66 Messer



Stark verrippte  
Abricht-Arbeitstische  
aus Grauguss

**Dickentischverstellung**  
• Verstellung über Handrad  
• Numerische Anzeige für  
die eingestellte Hobelhöhe  
1/10 mm genau

**minimax fs 41e TERSA**  
mit geöffneten Abrichttischen

**Dicke Absaug Schlauch-Anschluss**

- Die Absaugstutzen für Abrichte und Dicke zeigen beim Abrichten und Dickenhobeln in dieselbe Richtung
- Der Absaugschlauch kann deshalb für beide Hobelarten von derselben Seite an die Maschine herangeführt werden. Sie benötigen keinen Schlauch, der um die Maschine herumreicht



**Hobelwerk**

- Schrägverzahnte Stahleinzugsrollen für einen konstanten und gleichmäßigen Materialeinzug
- Massive Rückschlagsicherungen verhindern den Rückschlag von Werkstücken
- 4-fach Messerwelle sorgt für ein optimales Hobelbild

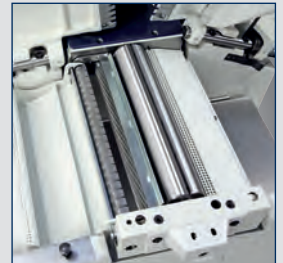

- Stabil ausgelegter Kettenantrieb
- Antriebsräder aus Stahl
- Massiver Graugusslagerblock



**Zwei Vorschubgeschwindigkeiten**

- Komfortabel wählbar von der Bedienerfront aus



**Der Materialeinzug**

- Schrägverzahnte Stahleinzugsrollen für einen konstanten und gleichmäßigen Materialeinzug ohne Abdrücke
- Mehrere Zähne greifen gleichzeitig für kraftvollen Vorschub
- Verschleißfrei, im Gegensatz zu Gummieinzugsrollen

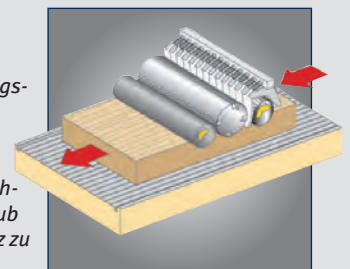

Zubehör minimax fs 41e	Art.-Nr.	VE	€ zzgl. USt.
TERSA Hobelmesser 410 mm Standard	5270411	4	53,50/Satz
TERSA Hobelmesser 410 mm HSS	5271411	4	76,90/Satz
Ersatzspiralmesser 15 x 15 x 2,5 mm	5514127	10	62,50/Satz
Langlochbohrereinrichtung elite mit Wescott-Bohrfutter 0-16 mm	5510418		1.260,00
Fahrvorrichtung	5514108		279,00
Langlochbohrer-Set 5tlg. linksdrehend	5333681		88,90
Diamant-Abziehstein	5275100		36,90
Hilfsanschlag für dünne Werkstücke	5514113		275,00
<b>Ausstattungsoption (nur bei Bestellung einer Neumaschine ab Werk)</b>			
Motorleistung 7,0 kW <sup>2)</sup>	5514109		419,00

**Zubehör**



Zubehör Fahrvorrichtung  
Art.-Nr.: 5514108

**Zubehör**



Als Zubehör erhältliche  
Langlochbohrereinrichtung  
in Guss-Ausführung  
Art.-Nr.: 5510418



Sehr leise

**minimax fs 41es - Maximale Ausstattung für den Profi.**  
**minimax fs 41es digital - wahlweise mit TERSA® - Hobelmesser-Schnellwechselsystem**  
**oder Spiralmesserwelle und motorischer Dickentischverstellung.**

- ▶ Mit TERSA-Schnellwechselsystem für sekundenschnelles Hobelmesserwechseln
- ▶ Mit TERSA-Messerwelle für sekundenschnelles Hobelmesserwechseln
- ▶ TERSA-Hobelmessersystem ermöglicht besonders geräuscharmen Lauf
- ▶ Schräg verzahnte Stahleinzugswalze für konstanten und gleichmäßigen Materialeinzug
- ▶ Materialvorschub mit zwei Geschwindigkeiten
- ▶ Die besonders langen Abrichttische ermöglichen leichtes und präzises Abrichten der Werkstücke
- ▶ Arbeitstische sind aus Grauguss, nachgeglüht und spannungsfrei, dadurch unempfindlich und dauerhaft plan
- ▶ Abricht-Fügeanschlag mit Rundstangenführung & Hilfsanschlag
- ▶ TERSA-Hobelwelle oder Spiralmesserwelle
- ▶ Nach hinten gleichzeitig öffnende Abrichttische für kurze Rüstzeiten
- ▶ Hobeldickentischverstellung über Handrad mit numerischer Anzeige für die Hobelhöhe
- ▶ Das hohe Maschinengewicht sorgt für höchste Präzision und ruhigen Lauf
- ▶ Leistungsstarker Industrie-Motor
- ▶ Robuste Stahl- Graugusskonstruktion

**Elozierter Abrichtanschlag aus Aluminium**

- Großdimensioniert (1200 x 150 mm)
- Leicht verschiebbar
- Neigbar von 90° bis 45° über Skala
- Hilfsanschlag zum sicheren Hobeln auch von schmalen Werkstücken



**INKLUSIVE  
HILFSANSCHLAG**



**Dickentischverstellung**

- über Handrad mit integrierter Anzeige



minimax fs 41es TERSA

minimax fs 41es TERSA  
statt € 11.590,00 zzgl. USt.

**9.169,-**

€ 10.911,11 inkl. USt.

Art.-Nr.: 5503431

minimax fs 41es Spiral  
statt € 11.990,00 zzgl. USt.

**9.499,-**

€ 11.303,81 inkl. USt.

Art.-Nr.: 5503432

minimax  
fs 41es TERSA digital  
statt € 12.650,00 zzgl. USt.

**10.299,-**

€ 12.255,81 inkl. USt.

Art.-Nr.: 5503441

minimax  
fs 41es Spiral digital  
statt € 13.250,00 zzgl. USt.

**10.799,-**

€ 12.850,81 inkl. USt.

Art.-Nr.: 5503442

**TERSA-Hobelmesserwelle**

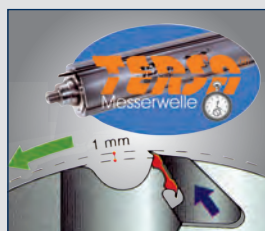

- Kein Einstellen und Schrauben mehr
- Hobelmesserwechsel in Sekunden
- Selbstarretierend
- Besonders geräuscharm
- Perfektes Hobelergebnis

**Spiralmesserwelle**



- Ziehender Schnitt, dadurch geringer Leistungsbedarf
- Sehr leise
- 66 Messer

Technische Daten		minimax fs 41es
Abmessungen des Dickentisches (LxB)	mm	775 x 410
Gesamtlänge der Tische	mm	2.200
Arbeitsbreite	mm	410
Spanabnahme max.	mm	5
Arbeitshöhe min./max.	mm	3 / 240
Vorschubgeschwindigkeiten min./max.	m/min	6 / 12
Hobelwellen-Ø	mm/St.	95 / 4
Drehzahl	min <sup>-1</sup>	5.000
<b>Zubehör: Langlochboheinrichtung (Artikel Nr.: 5514330)</b>		
Tischgröße (LxB)	mm	490 x 270
Quer-/Längs-/Vertikalhub	mm	160 / 105 / 115
Absaugstutzen-Ø	mm	120
Motorleistung ~50Hz / S6 - 40%	kW/V	5,0 / 400
Abmessungen (LxB) ca.	mm	2.200 x 1.160
Gewicht ca.	kg	450
Transportverpackungspauschale <sup>1)</sup>		TVP 2 = 45,00 €
Transportzuschlag <sup>1)</sup>		TPZ500 = 110,00 €

<sup>1)</sup> Erläuterung der Verpackungszuschläge siehe Rückseite, Angaben zu TVP/TPZ zzgl. USt.  
<sup>2)</sup> nicht nachrüstbar, nur bei Bestellung Neumaschine

Spanabnahme bereits ab 0,2 mm  
(bei min. Werkstückdicke von 3 mm)  
dank schrägverzahnter Einzugswalze  
(ideal für das sparsame Hobeln von Edelholz)



**Festmontierte Absaughaube**

- Dank der festmontierten Absaughaube ist beim Umrüsten kein Umstecken des Absaugschlauchs mehr nötig.
- Zeitsparend

**Gleichzeitiges Öffnen der Abrichttische**

- Gleichzeitiges Hochklappen der Abrichttische mit Federunterstützung für ein schnelles und bequemes Umrüsten zum Dickenhobeln in Sekunden



**Digital-Ausführung**

Mit elektrischer Dicken-tischhöhenverstellung und Digital-anzeige



**Dickentisch**

- Der Dickentisch ist auf vier großdimensionierten Spindeln gelagert, die unter allen Arbeitsbedingungen größte Stabilität gewährleisten
- Durch die spezielle Hubvorrichtung bleibt die Tischposition auch ohne Arretierung einwandfrei erhalten



**Hobelwerk**

- Massive Rückschlagsicherungen verhindern den Rückschlag von Werkstücken.
- Die 4-fach Messerwelle sorgt für ein optimales Hobelbild

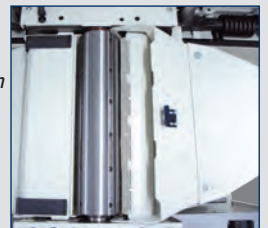

**Der Materialeinzug**

- Schrägverzahnte Stahleinzugswalzen für einen konstanten und gleichmäßigen Materialeinzug ohne Abdrücke
- Mehrere Zähne greifen gleichzeitig für kraftvollen Vorschub
- Verschleißfrei, im Gegensatz zu Gummieinzugswalzen



Abb. zeigt minimax fs 41es

**TERSA Digital**

- Mit motorischer Höhenverstellung und Digitalanzeige

Zubehör minimax fs 41es s	Art.-Nr.	€ zzgl. USt.
TERSA Hobelmesser 410 mm Standard	5270411	4 53,50/Satz
TERSA Hobelmesser 410 mm HSS	5271411	4 76,90/Satz
Ersatzspiralmesser 15 x 15 x 2,5 mm	5514127	10 62,50/Set
Abklappbarer Hobelwellenschutz	5514140	465,00
Langlochbohrereinrichtung elite s mit Wescott-Bohrfutter 0-16 mm	5514330	1.260,00
Fahrvorrichtung	5514108	279,00
Langlochbohrer-Set 5 tlg. rechtsdrehend	5333682	88,90
<b>Ausstattungsoption (nur bei Bestellung einer Neumaschine ab Werk)</b>		
Motorleistung 7,0 kW <sup>2)</sup>	5514331	595,00
Gummi-Auszugswalze Dicke <sup>2)</sup>	5514339	205,00

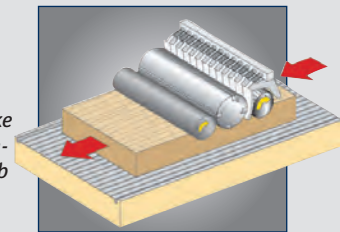
**Zubehör**



Langlochbohrereinrichtung in Guss-Ausführung  
Art.-Nr.: 5514330

**Info & Video**





Sehr leise

**minimax fs 52es - Maximale Ausstattung für den Profi.**  
**minimax fs 52es TERSA<sup>®</sup> digital / SPIRAL digital - Hobelmesser-Schnellwechselsystem**  
**oder Spiralmesserwelle und motorischer Dickentischverstellung.**

- ▶ Mit TERSA-Schnellwechselsystem für sekundenschnelles Hobelmesserwechseln
- ▶ Ideal für anspruchsvolle Handwerker
- ▶ Die besonders langen Abrichttische ermöglichen leichtes Abrichten der Werkstücke
- ▶ Arbeitstische sind aus Grauguss, dadurch unempfindlich und dauerhaft plan
- ▶ Nach hinten gleichzeitig öffnende Abrichttische für kurze Rüstzeiten
- ▶ Schräg verzahnte Stahleinzugswalze sorgt für konstanten und gleichmäßigen Holzeinzug
- ▶ Gummi-Auszugswalze im Auslauf der Dicke sichert gleichmäßigen Holzaustrag
- ▶ Abricht-Fügeanschlag mit Rundstangenführung & Hilfsanschlag
- ▶ Vier Vorschubgeschwindigkeiten
- ▶ TERSA-Hobelwelle oder Spiralmesserwelle
- ▶ Materialvorschub mit vier Geschwindigkeiten
- ▶ Hobeldickentischverstellung über Handrad mit integrierter Anzeige (nicht bei digital)
- ▶ Das hohe Maschinengewicht sorgt für höchste Präzision und ruhigen Lauf
- ▶ Vorbereitung für Langlochbohrereinrichtung

**Eloxiertes Abrichtanschlag aus Aluminium**

- Großdimensioniert (1200 x 150 mm)
- Leicht verschiebbar
- Neigbar von 90° bis 45° über Skala
- Serienmäßig mit Hilfsanschlag zum sicheren Hobeln auch von schmalen Werkstücken



**Dickentischverstellung**  
• über Handrad mit integrierter Anzeige (nicht bei digital)



**INKLUSIVE  
HILFSANSCHLAG**

minimax fs 52es

**minimax fs 52es TERSA**

statt € 15.350,00 zzgl. USt.

**11.759,-**

€ 13.993,21 inkl. USt.

Art.-Nr.: 5503501

**minimax fs 52es TERSA digital**

statt € 16.390,00 zzgl. USt.

**12.599,-**

€ 14.992,81 inkl. USt.

Art.-Nr.: 5503511

**minimax fs 52es SPIRAL**

statt € 15.750,00 zzgl. USt.

**11.999,-**

€ 14.278,81 inkl. USt.

Art.-Nr.: 5503502

**minimax fs 52es SPIRAL digital**

statt € 16.750,00 zzgl. USt.

**12.899,-**

€ 15.349,81 inkl. USt.

Art.-Nr.: 5503512

**TERSÄ-Hobelmesserwelle**



- Kein Einstellen und Schrauben mehr
- Hobelmesserwechsel in Sekunden
- Selbstarretierend
- Besonders geräuscharm
- Perfektes Hobelerggebnis

**Spiralmesserwelle**



- Ziehender Schnitt, dadurch geringer Leistungsbedarf
- Sehr leise
- 84 Messer
- 15 x 15 x 2,5 mm

Technische Daten		minimax fs 52es
Abmessungen des Dickentisches (LxB)	mm	520 x 850
Gesamtlänge der Tische	mm	2.250
Arbeitsbreite	mm	520
Spanabnahme max.	mm	5
Arbeitshöhe min./max.	mm	3 / 240
Arbeitslänge Dicke min.	mm	220
Vorschubgeschwindigkeiten	m/min	5/8/12/18
Hobelwellen-Ø	mm/St.	120 / 4
Drehzahl	min <sup>-1</sup>	5.000
<b>Zubehör: Langlochbohrereinrichtung (Art.-Nr.: 5514500)<sup>2)</sup></b>		
Tischgröße (LxB)	mm	470 x 230
Quer-/Längs-/Vertikalhub	mm	160 / 110 / 120
Absaugstutzen-Ø	mm	120
Motorleistung ~50Hz / S6 - 40%	kW/V	7,0/400
Abmessungen (LxB) ca.	mm	2.250 x 1.370
Gewicht ca.	kg	695
Transportverpackungsbauscha <sup>1)</sup>		<b>TVP 3 = 65,00 €</b>
Transportzuschlag <sup>1)</sup>		<b>TPZ750 = 145,00 €</b>

<sup>1)</sup> Erläuterung der Verpackungszuschläge siehe Rückseite, Angaben zu TVP/TPZ zzgl. USt.  
<sup>2)</sup> nicht nachrüstbar, nur bei Bestellung Neumaschine

elite s ★ ★ ★ ★



Spanabnahme bereits ab 0,2 mm  
(bei min. Werkstückdicke von 3 mm)  
dank schrägverzahnter Einzugswalze  
(Ideal für das sparsame Hobeln von Edelholz)



**Festmontierte Absaughaube**

- Dank der festmontierten Absaughaube ist beim Umrüsten kein Umstecken des Absaugschlauchs mehr nötig
- Zeitsparend

**Gleichzeitiges Öffnen der Abrichttische**

- Gleichzeitiges Hochklappen der Abrichttische mit Federunterstützung für ein schnelles und bequemes Umrüsten zum Dickenhobeln in Sekunden



**Digital-Ausführung**

Mit elektrischer Dickenhöhenverstellung und Digitalanzeige



**Dickentisch**

- Der Dickentisch ist auf vier großdimensionierten Spindeln gelagert, die unter allen Arbeitsbedingungen größte Stabilität gewährleisten.
- Durch die spezielle Hubvorrichtung bleibt die Tischposition auch ohne Arretierung einwandfrei erhalten



**Hobelwelle**

- Massive Rückschlagsicherungen verhindern den Rückschlag von Werkstücken.
- Bei dem Modell TERSA sorgt die 4-fach Messerwelle für ein optimales Hobelbild

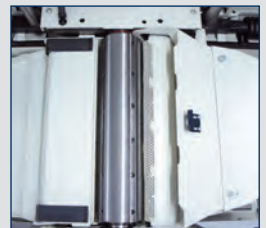

**Der Materialeinzug**

- Schrägverzahnte Stahleinzugsrollen für einen konstanten und gleichmäßigen Materialeinzug ohne Abdrücke
- Mehrere Zähne greifen gleichzeitig für kraftvollen Vorschub
- Verschleißfrei, im Gegensatz zu Gummieinzugsrollen

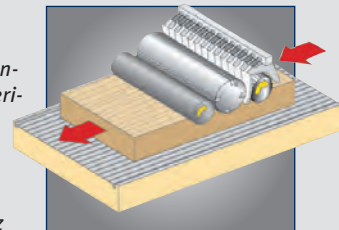

**minimax fs 52es TERSA digital**

- mit motorischer Höhenverstellung und Digitalanzeige

Zubehör minimax fs 52es	Art.-Nr.	VE	€ zzgl. USt.
Hobelmesser Standard TERSA 520 mm	5270520	4	66,90/Set
Hobelmesser HSS TERSA 520mm	5271520	4	101,90/Set
Ersatzspiralmesser 15 x 15 x 2,5 mm	5514127	10	62,50/Set
Abklappbarer Hobelwellenschutz	5514150		465,00
Langlochbohrereinrichtung mit Bohrfutter	5514500		1.259,00
Fahrvorrichtung	5514108		279,00
Langlochbohrer-Set 5tlg. rechtsdrehend	5333682		88,90
Dickentischverlängerung zur Verwendung beim Ein- oder Auslauf (520 x 500 mm)	5514130		485,00
<b>Ausstattungsoption (nur bei Bestellung einer Neumaschine ab Werk)</b>			
Motorleistung 9kW <sup>2)</sup>	5514125		419,00

**Zubehör**



Dickentischverlängerung  
Art.-Nr.: 5514130

**Zubehör**

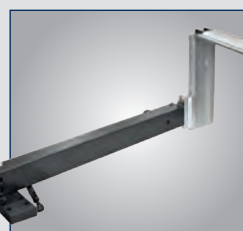

Abklappbarer  
Hobelwellenschutz  
Art.-Nr.: 5514150

**Zubehör**



Langlochbohrereinrichtung  
in Guss-Ausführung  
Art.-Nr.: 5514500

**minimax f 41es TERSA – Abrichtthobel mit 410 mm Hobelbreite und minimax f 52es TERSA– Abrichtthobel mit 520 mm Hobelbreite inklusive TERSA®-Hobelmesser-Schnellwechselsystem**

MADE IN ITALY



Sehr leise

- ▶ Mit TERSA-Schnellwechselsystem für sekundenschnelles Hobelmesserwechseln
- ▶ 4-fach Messerwelle für beste Hobelergebnisse
- ▶ Ruhiger Lauf durch Präzisionsaggregat und dank der schweren Gussausführung
- ▶ Lange Abrichttische für präzises Abrichten
- ▶ Robuste Abrichttische aus verripptem Grauguss, gefräst und spannungsfrei, dadurch unempfindlich und dauerhaft plan

- ▶ Großer stabiler Aluminium-Abrichtanschlag mit Rundstangenführung (1.200 x 150 mm), leicht verschiebbar und neigbar bis 45°
- ▶ Serienmäßig mit Hilfsanschlag
- ▶ Leistungsstarker Industriemotor
- ▶ Stabile Stahl-Graugusskonstruktion
- ▶ Langlochbohrereinrichtung nachrüstbar
- ▶ Abricht-Fügeanschlag mit Rundstangenführung
- ▶ 4-fach Messer-TERSA-Hobelwelle
- ▶ Hilfsanschlag für schmale Werkstücke

Info & Video



**Eloxierter Abrichtanschlag aus Aluminium**

- Großdimensioniert (1200 x 150 mm)
- Leicht verschiebbar
- Neigbar von 90° bis 45° über Skala
- Hilfsanschlag zum sicheren Hobeln auch von schmalen Werkstücken



**INKLUSIVE HILFSANSCHLAG**

minimax f 52es

Ausstattung	s 41es	s 52es
Abricht-Fügeanschlag mit Rundstangenführung	✓	✓
4-fach Messer-TERSA-Hobelwelle	✓	✓
Hilfsanschlag für schmale Werkstücke	✓	✓

minimax f 41es TERSA  
statt € 7.790,00 zzgl. USt.

**6.699,-**  
€ 7.971,81 inkl. USt.

Art.-Nr.: 5503412

minimax f 52es TERSA  
statt € 8.890,00 zzgl. USt.

**7.499,-**  
€ 8.923,81 inkl. USt.

Art.-Nr.: 5503521

**Spiralmesserwelle**



- Ziehender Schnitt, dadurch geringer Leistungsbedarf
- Sehr leise
- 84 Messer
- 15 x 15 x 2,5 mm

**TERSA-Hobelmesserwelle**



- Kein Einstellen und Schrauben mehr
- Hobelmesserwechsel in Sekunden
- Selbstarretierend
- Besonders geräuscharm
- Perfektes Hobelergebnis

Technische Daten	minimax f 41es TERSA		minimax f 52es TERSA	
	mm	mm	mm	mm
Abmessungen Dickentisch (LxB)	2.200 x 850	2.200 x 850	2.250 x 850	2.250 x 850
Hobelbreite	410	410	520	520
Spanabnahme max.	8	8	8	8
Hobelwellen-Ø	95/4	95/4	120/4	120/4
Drehzahl	5.000	5.000	5.000	5.000
Absaugstutzen-Ø	120	120	120	120
Motorleistung ~50Hz / S6 - 40%	5,0 / 400	5,0 / 400	5,0 / 400	5,0 / 400
Abmessung (L x B)	2.200 x 1.160	2.200 x 1.160	2.200 x 1.160	2.200 x 1.160
Gewicht ca.	411	411	465	465
Transportverpackungspauschale <sup>1)</sup>	TVP 2 = 45,00 €			
Transportzuschlag <sup>1)</sup>	TPZ500 = 110,00 €			

Zubehör minimax f 41es	Art.-Nr.	€ zzgl. USt.
Spiralmesserwelle 15 x 15 x 2,5 mm 410 mm (66 Messer) (nur ab Werk!)	5514329	599,00
Zubehör minimax f 52es	Art.-Nr.	€ zzgl. USt.
Spiralmesserwelle 15 x 15 x 2,5 mm 520 mm (84 Messer) (nur ab Werk!)	5514126	365,00
Motorleistung 7 kW mit zusätzlicher Stern-Dreieckschaltung (nur ab Werk!)	5514155	595,00
Zubehör	Art.-Nr.	€ zzgl. USt.
Ersatzspiralmesser 15 x 15 x 2,5 mm (VE 10)	5514127	62,50/Set
Langlochbohrer-Set 5-teilig, rechtsdrehend	5333682	88,90
Elite-Langlochbohrereinrichtung mit Absaughaube und Wescott-Bohrfutter 0-16 mm	5514500	1.259,00

<sup>1)</sup> Erläuterung der Verpackungszuschläge siehe Rückseite, Angaben zu TVP/TPZ zzgl. USt.

**minimax s 41es – Dickenhobel mit 410 mm Hobelbreite und  
minimax s 52es – Dickenhobel mit 520 mm Hobelbreite  
inklusive TERSA®-Hobelmesser-Schnellwechselsystem**

MADE IN ITALY

- ▶ Mit TERSA-Schnellwechselsystem für sekunden-schnelles Hobelmesserwechseln
- ▶ 4-fach Messerwelle für beste Hobelergebnisse
- ▶ Ruhiger Lauf durch Präzisionsaggregat und dank der schweren Gussausführung
- ▶ Vordere Stahl-Einzugswalze mit Schrägverzahnung für einen optimalen Vorschub
- ▶ Satinierte Stahlauszugswalze, optional mit Gummiwalze im Auszug
- ▶ Der Arbeitstisch ist auf vier großen Säulen gelagert, die unter allen Arbeitsbedingungen größte Stabilität gewährleisten

- ▶ Leistungsstarker Industriemotor
- ▶ Stabile Stahl-Graugusskonstruktion

**minimax s 41es:**

- ▶ Höhenverstellung des Dickentisches erfolgt über ein Handrad mit integrierter Anzeige für die eingestellte Hobelhöhe (1/10mm genau)

**minimax s 52es:**

- ▶ Höhenverstellung des Dickentisches motorisch mit elektronischer Digitalanzeige



minimax s 41es



minimax s 52es

Abb. mit Option „2 Rollen im Dickentisch“ (Art.-Nr.: 5514152)

**TERSA-Hobelmesserwelle**



- Kein Einstellen und Schrauben mehr
- Hobelmesserwechsel in Sekunden
- Selbstarretierend
- Besonders geräuscharm
- Perfektes Hobelergebnis

Ausstattung	s 41es	s 52es
2 Vorschubgeschwindigkeiten	✓	
4 Vorschubgeschwindigkeiten		✓
Motorische Höhenverstellung des Dickentisches mit Digitalanzeige		✓
Gummi-Auszugswalze		✓

**minimax s 41es**  
statt € 7.650,00 zzgl. USt.  
**6.599,-**  
€ 7.852,81 inkl. USt.  
Art.-Nr.: 5503413

**minimax s 52es**  
statt € 10.690,00 zzgl. USt.  
**9.099,-**  
€ 10.827,81 inkl. USt.  
Art.-Nr.: 5503526

Technische Daten		minimax s 41es	minimax s 52es
Abmessungen Dickentisch (LxB)	mm	423 x 775	520 x 850
Hobelbreite	mm	410	520
Spanabnahme max.	mm	5	5
Arbeitslänge min.	mm	180	220
Arbeitshöhe min./max.	mm	3/240	3/240
Hobelwellen-Ø/Hobelmesser	mm/St.	95 / 4	120 / 4
Vorschubgeschwindigkeiten	m/min	6/12	5/8/12/18
Drehzahl	min <sup>-1</sup>	5.000	5.000
Absaugstutzen-Ø	mm	120	120
Motorleistung ~50Hz / S6 - 40%	kW / V	5,0 / 400	7,0 / 400
Gewicht ca.	kg	361	455
Abmessung (LxB)	mm	1.070 x 900	1.440 x 1.080
Transportverpackungspauschale <sup>1)</sup>		TVP 2 = 45,00 €	
Transportzuschlag <sup>1)</sup>		TPZ 400 = 85,00 €	



**Arbeitstisch**

- auf vier großdimensionierten Spindeln gelagert, die unter allen Arbeitsbedingungen größte Stabilität gewährleisten
- Durch spezielle Hubvorrichtung bleibt die Tischposition auch ohne Arretierung einwandfrei erhalten

**Option für S 41 es**



**Motorische Dickentischhöhenverstellung**

- Höhenverstellung des Dickentisches motorisch mit elektronischer Anzeige für größere Präzision und mehr Bedienerfreundlichkeit
- nur ab Werk erhältlich
- Serienmäßig bei minimax s 52es

**Spiralmesserwelle**



**Dickentischverlängerung**

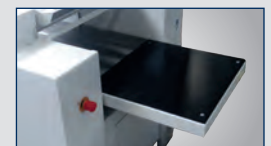

Zubehör minimax s 41es	Art.-Nr.	€ zzgl. USt.
Spiralmesserwelle 15 x 15 x 2,5 mm 410 mm (66 Messer) (nur ab Werk!)	5514329	599,00
Motorische Dickentischhöhenverstellung mit Digitalanzeige	5514110	1.069,00
Gummi-Auszugswalze	5514112	205,00
Motorleistung 7 kW (S6) (nur ab Werk!)	5514111	595,00
Zubehör minimax s 52es	Art.-Nr.	€ zzgl. USt.
Spiralmesserwelle 15 x 15 x 2,5 mm 520 mm (84 Messer) (nur ab Werk!)	5514126	365,00
Dickentischverlängerung zur Verwendung beim Ein- oder Auslauf (520 x 500 mm)	5514130	485,00
2 Rollen in Dickentisch (max. Hobelh. 230 mm)	5514152	690,00
Motorleistung 9 kW (nur ab Werk!)	5514153	419,00
Zubehör	Art.-Nr.	€ zzgl. USt.
Ersatzspiralmesser 15 x 15 x 2,5 mm (VE 10)	5514127	62,50/Set

## minimax t 45c / minimax t 45c LL - Preisgünstige Tischfräsen mit starrer Frässpindel und Grauguss-Arbeitstisch

- ▶ Stabile Stahl-Graugusskonstruktion
- ▶ Mit starrer Frässpindel
- ▶ 3 Spindeldrehzahlen
- ▶ Frässpindel mit Rechts-Linkslauf
- ▶ Groß dimensioniertes Fräsaggregat aus Grauguss, direkt am Tisch befestigt

- ▶ Mit Absaughaube unter dem Arbeitstisch für eine bessere Absaugung
- ▶ Solider und präziser Graugusstisch
- ▶ Aluminium-Anschlagbacken

- ▶ Schneller und problemloser Geschwindigkeitswechsel
- ▶ Leistungsstarker Motor
- ▶ Bogenfrässchutzhaube

classic



• Exakter Fräsanschlag mit einer Schnellverstellung und einer Feineinstellung mit Skala an der Anschlagbacke



• Der Standard-Frässchutz ist für maximale Sicherheit serienmäßig mit einer höhenverstellbaren Führungsschiene und Schutzblech ausgestattet.



• Integrierter Absauganschluss sorgt für freie Sicht beim Fräsen  
• Frässchutz für maximale Sicherheit mit höhenverstellbarer Schuttschiene und einem Schutzblech

### minimax t 45c LL

- Tischverlängerung rechts und links sowie ausziehbare Werkstückauflage (bis 1.950 x 550 mm) an der Maschinenfront

### minimax t 45c

Ausstattung	t 45c	t 45c LL
Bogenfrässchutzhaube	✓	✓
Aluminium-Anschlagbacken	✓	✓
Tischverlängerung rechts und links		✓
Ausziehbare Werkstückauflage		✓

<b>minimax t 45c</b>	<b>minimax t 45c LL</b>
statt € 4.590,00 zzgl. USt.	statt € 5.000,00 zzgl. USt.
<b>3.439,-</b>	<b>3.859,-</b>
€ 4.092,41 inkl. USt.	€ 4.592,21 inkl. USt.
Art.-Nr.: 5502044	Art.-Nr.: 5502049

Technische Daten		minimax t 45c	minimax t 45c LL
Abmessungen Tisch (LxB) t 45c	mm	1.000 x 575	
Abmessungen Tisch (LxB) t 45c LL	mm	1.950 x 550	
Spindelüberstand über Tisch max.	mm	130	
Nutzlänge der Spindel	mm	100	
Werkzeug-Ø absenkbar max.	mm	180	
Spindeldorn-Ø	mm	30	
Spindeldrehzahl	min <sup>-1</sup>	3.500 / 6.000 / 8.000 / 10.000	
Absaugstutzen-Ø	mm	2 x 120	
Motorleistung ~50Hz / S6 - 40%	kW	5,0 / 400	
Gewicht ca.	kg	240	
Transportverpackungspauschale <sup>1)</sup>		TVP 1 = 29,00 €	

Zubehör minimax t 45c	Art.-Nr.	€ zzgl. USt.
Tischverlängerung für eine Seite	5510326	139,00
Systemanschlagbacken 500 mm <sup>2)</sup>	5851000	519,00
Systemanschlagbacken 650 mm <sup>2)</sup>	5851650	749,00
Zubehörwagen minimax ease	5510010	709,00

## minimax tw 45c - mit Aluminiumschiebeschlitzen und schwenkbarer Frässpindel - hohe Leistung bei geringer Investition

MADE IN ITALY

- ▶ Stabile Stahl-Graugusskonstruktion
- ▶ Schwenkbare Frässpindel nach hinten
- ▶ 4 Spindeldrehzahlen
- ▶ Eloxiertes Aluminium-Schiebeschlitzen
- ▶ Teleskop-Gehrungsanschlag

- ▶ Groß dimensioniertes Fräsaggregat aus Grauguss, direkt am Tisch befestigt
- ▶ Solider und präziser Graugusstisch

- ▶ Schneller und problemloser Geschwindigkeitswechsel
- ▶ Leistungsstarker Industriemotor
- ▶ Serienmäßige Bogenfrässchutzhaube

classic

*minimax twf 45c mit  
Tischausleger auf  
Schwenkarm*



• Der Frässchutz ist für maximale Sicherheit serienmäßig mit einer höhenverstellbaren Führungsschiene und Schutzblech ausgestattet



**Grauguss-Fräsaggregat**

- Beidseitig direkt am Frästisch befestigt
- Frässpindellagerung durch weit auseinander positionierte Präzisionskugellager, dadurch geringstmögliche Lagerbelastung und höchstmögliche Lebensdauer
- Drei Fräsengeschwindigkeiten von 3.500 bis 10.000 min<sup>-1</sup>
- Mit leistungsstarkem Drehstrom-Motor ausgestattet

**minimax tw 45c**  
Standardausstattung mit Gehrungsanschlag

Ausstattung	tw 45c	twf 45c
Bogenfrässchutzhaube	✓	✓
Aluminium-Anschlagbacken		✓
Teleskop-Gehrungsanschlag mit Tischausleger	✓	
Teleskop-Abblänganschlag mit Klappanschlägen		✓

**minimax tw 45c**  
statt € 6.690,00 zzgl. USt.  
**4.959,-**  
€ 5.901,21 inkl. USt.  
Art.-Nr.: 5502045

**minimax twf 45c**  
statt € 7.390,00 zzgl. USt.  
**5.429,-**  
€ 6.460,51 inkl. USt.  
Art.-Nr.: 5502046

Technische Daten		minimax tw 45c	minimax twf 45c
Abmessungen Tisch (LxB)	mm	1.000 x 435	
Abmessungen Alu-Schiebeschlitzen (LxB)	mm	1.000 x 270	
Spindelüberstand über Tisch max.	mm	130	
Nutzlänge der Spindel	mm	108	
Spindeldorn-Ø	mm	30	
Werkzeug-Ø absenkbar max.	mm	180	
Spindeldrehzahl	min <sup>-1</sup>	3.500 / 6.000 / 8.000 / 10.000	
Absaugstutzen-Ø	mm	2 x 120	
Motorleistung ~50Hz / S6 - 40%	kW / V	5,0 / 400	
Gewicht ca.	kg	290	
Transportverpackungspauschale <sup>1)</sup>		TVP 1 = 29,00 €	

**Zubehör t 45c**



- Tischverlängerung
  - beidseitig passend
- Art.-Nr.: 5510326

Zubehör minimax t 45c	Art.-Nr.	€ zzgl. USt.
Tischverlängerung (beidseitig passend)	5510326	139,00
Systemanschlagbacken 500 mm <sup>2)</sup>	5851000	519,00
Systemanschlagbacken 650 mm <sup>2)</sup>	5851650	749,00
Zubehörwagen minimax ease	5510010	709,00

1) Erläuterung der Verpackungszuschläge siehe Rückseite, Angaben zu TVP zzgl. USt.  
2) Zur Selbstmontage. Je nach Maschinenmodell können kleine Montagearbeiten anfallen

**minimax t 55 es - die professionelle Maschine mit schwenkbarer Frässpindel.  
LL-Modelle mit Tischverlängerung. M Digital: motorisch höhenverstellbar und schwenkbar**



- ▶ Stabile Stahl-Graugusskonstruktion
- ▶ Großdimensioniertes Fräsaggregat aus Grauguss, nach hinten schwenkbar
- ▶ Anzeige der Fräsengeschwindigkeiten durch LEDs
- ▶ Schneller, problemloser Geschwindigkeitswechsel über Exzentrerspannung
- ▶ Rechts-Linkslauf
- ▶ Anzeige Höhe und Neigung 1/10 mm genau

- ▶ Fräsanschlag in schwerer Profiausführung: mit Feineinstellung über Zahnstange, mit numerischer Anzeige, Alu-Anschlagbacken, 3-fach positionierbar für schnelle Wiederholung der Einstellung



**Fräsanschlag**

- Schwere Profi-Ausführung
- Feineinstellung über Zahnstange, numerischer Anzeige und Alu-Fräsanschlagbacken

Ausstattung	t 55es	t 55 es LL
Bogenfrässchutzhaube	✓	✓
Aluminium-Anschlagbacken	✓	✓
Tischverlängerung rechts und links		✓
Geschwindigkeitsanzeige an der Maschinenfront über LED	✓	✓



minimax t 55 es



**Bogenfrässchutzhaube**

- Serienmäßig im Lieferumfang enthalten ist die Bogenfrässchutzeinrichtung

minimax t 55 es  
statt € 10.790,00 zzgl. USt.  
**7.899,-**  
€ 9.399,81 inkl. USt.  
Art.-Nr.: 5502251

minimax t 55 es LL  
statt € 12.950,00 zzgl. USt.  
**9.499,-**  
€ 11.303,81 inkl. USt.  
Art.-Nr.: 5502252



minimax t 55 es LL M Digital

Ausstattung	t 55es Digital	t 55 es LL Digital
Motorisch höhenverstellbare und schwenkbare Frässpindel	✓	✓
Digitalanzeige der eingestellten Werte für eine hohe Wiederholgenauigkeit	✓	✓
Tischverlängerung rechts und links		✓
Geschwindigkeitsanzeige an der Maschinenfront über LED	✓	✓

t 55 es M Digital  
statt € 12.550,00 zzgl. USt.  
**9.199,-**  
€ 10.946,81 inkl. USt.  
Art.-Nr.: 5502253

t 55 es LL M Digital  
statt € 14.690,00 zzgl. USt.  
**10.899,-**  
€ 12.969,81 inkl. USt.  
Art.-Nr.: 5502254

**Digital Ausführung**



- Motorisch höhenverstellbarer und schwenkbarer Frässpindel

Technische Daten		minimax t 55 es / LL Digital minimax t 55 es M Digital / LL
Abmessungen Tisch (LxB) t 55es	mm	1.080 x 655
Abmessungen Tisch (LxB) LL	mm	2.500 x 655
Nutzlänge der Spindel	mm	125
Werkzeug-Ø max.	mm	240
Werkzeug-Ø absenkbar max.	mm	230
Werkzeug-Ø Zapfenfräser max.	mm	320
Spindelneigung	°	0 bis -45
Spindeldrehzahl	min <sup>-1</sup>	3.500/6.000/8.000/10.000
Absaugstutzen-Ø	mm	2 x 120
Motorleistung ~50Hz / S6 - 40%	kW / V	5,0 / 400
Abmessung (L x B)	mm	1.200 x 855
Gewicht ca.	kg	510
Transportverpackungspauschale <sup>1)</sup>		TVP 3 = 65,00 €
Transportzuschlag <sup>1)</sup>		TPZ 600 = 125,00 €



Passende Vorschubapparate finden Sie auf Seite HK 52

## minimax tw 55es - die professionelle Handwerkermaschine mit schwenkbarer Frässpindel und 4 Geschwindigkeiten. M Digital: motorisch höhenverstellbar und schwenkbar

- ▶ Stabile Stahl-Graugusskonstruktion
- ▶ Großdimensioniertes Fräsaggregat aus Grauguss, nach hinten schwenkbar
- ▶ Anzeige der Fräsengeschwindigkeiten durch LEDs
- ▶ Aluminium-Schiebeschlitten
- ▶ Fräsanschlag mit Niederhalter und Schutzabdeckung, Aluminium-Fräsanschlagbacken
- ▶ Teleskop-Gehrungsanschlag
- ▶ Exzentranspanner
- ▶ Griff für Schiebeschlitten

- ▶ Schneller, problemloser Geschwindigkeitswechsel über Exzentranspannung
- ▶ Rechts-Linkslauf
- ▶ Anzeige Höhe und Neigung 1/10 mm genau
- ▶ Breiter Schiebeschlitten, dadurch mehr Auflagefläche

- ▶ Fräsanschlag in schwerer Profiausführung: mit Feineinstellung über Zahnstange, mit numerischer Anzeige, Alu-Anschlagbacken, 3-fach positionierbar für schnelle Wiederholung der Einstellung



minimax tw 55es



### Fräsanschlag

- Schwere Profi-Ausführung
- Mit Feineinstellung
- Mit Feineinstellung über Zahnstange, numerischer Anzeige und Alu-Fräsanschlagbacken

Ausstattung	tw 55es	tw 55es M digital
Bogenfrässchutzhaube	✓	✓
Fräsanschlag mit Niederhalter und Schutzabdeckung, Aluminium-Fräsanschlagbacken	✓	✓
Motorisch höhenverstellbare und schwenkbare Frässpindel		✓
Digitalanzeige der eingestellten Werte für eine hohe Wiederholgenauigkeit		✓
Geschwindigkeitsanzeige an der Maschinenfront über LED	✓	✓



minimax tw 55es M digital



### Grauguss-Fräsaggregat

- Beidseitig direkt am Frästisch befestigt
- Frässpindellagerung durch weit auseinander positionierte Präzisionskugellager, dadurch geringstmögliche Lagerbelastung und höchstmögliche Lebensdauer

minimax tw 55es  
statt € 10.900,00 zzgl. USt.  
**8.199,-**  
€ 9.756,81 inkl. USt.  
Art.-Nr.: 5502260

minimax tw 55es M digital  
statt € 12.690,00 zzgl. USt.  
**9.599,-**  
€ 11.422,81 inkl. USt.  
Art.-Nr.: 5502262

Technische Daten		minimax tw 55es	minimax tw 55es M digital	Zubehör	Art.-Nr.	€ zzgl. USt.
Abmessungen Tisch (LxB)	mm	1.200 x 530		Schnellwechsel-Frässpindel <sup>2)</sup>	5515557	369,00
Abmessungen Formatschiebeschlitten	mm	1.200 x 360 x 142		Ersatzwerkzeugdorn-Ø 30mm (nur mit 5515557)	5515558-30	319,00
Nutzlänge der Spindel	mm	125		Ersatzwerkzeugdorn-Ø 40mm (nur mit 5515557)	5515558-40	319,00
Werkzeug-Ø max.	mm	240		Ersatzwerkzeugdorn mit Spannzangenträger (nur mit 5515557)	5515563	305,00
Werkzeug-Ø absenkbar max.	mm	230		Zapfenfrästisch mit Schutzhaube für Werkzeug-Ø 275 mm	5515562	465,00
Werkzeug-Ø Zapfenfräser max.	mm	320		Sicherheits-Systemanschlagbacken 500 mm <sup>3)</sup>	5851000	519,00
Spindelneigung	°	0 bis -45		Sicherheits-Systemanschlagbacken 650 mm <sup>3)</sup>	5851650	749,00
Spindeldrehzahl	min <sup>-1</sup>	3.500/6.000/ 8.000/10.000		Aigner Integralanschlag 2 x 500 mm	5850223	1.272,30
Absaugstutzen-Ø	mm	2 x 120		Aigner Integralanschlag 2 x 650 mm	5850243	1.450,00
Motorleistung ~50Hz / S6 - 40%	kW / V	5,0 / 400		Zubehörwagen minimax ease	5510010	709,00
Abmessung (L x B)	mm	1.200 x 1.400		Schiebeschlittenlänge 2.250 mm (tw-Modelle) <sup>1)</sup>	5515570	1.050,00
Gewicht ca.	kg	510		Schwenkarm für Vorschubapparat mit Steckdose <sup>1)</sup>	5515560	635,00
Transportverpackungspauschale <sup>1)</sup>		TVP 3 = 65,00 €		Motorleistung 7,0 kW <sup>1)</sup>	5515561	595,00
Transportzuschlag <sup>1)</sup>		TPZ 600 = 125,00 €				

\* Garantiebedingungen unter [www.stuermer-maschinen.de](http://www.stuermer-maschinen.de) oder bei Stürmer Maschinen GmbH anzufordern  
1) ab Werk 2) nicht nachrüstbar, nur bei Bestellung Neumaschine 3) Zur Selbstmontage (siehe Montageanleitung)

## minimax twf 55es - die professionelle Handwerkermaschine mit schwenkbarer Frässpindel und 4 Geschwindigkeiten. M Digital: motorisch höhenverstellbar und schwenkbar

MADE IN ITALY

- ▶ Stabile Stahl-Graugusskonstruktion
- ▶ Großdimensioniertes Fräsaggregat aus Grauguss, nach hinten schwenkbar
- ▶ Anzeige der Fräsengeschwindigkeiten durch LEDs
- ▶ Alu-Schiebeschlitten
- ▶ Bogenfrässchutzhaube

- ▶ Supportausleger auf Schwenkarm
- ▶ Alu-Teleskopanschlag mit Profi-Klappanschlägen
- ▶ Schneller, problemloser Geschwindigkeitswechsel über Exzentrerspannung
- ▶ Rechts-Linkslauf

- ▶ Anzeige Höhe und Neigung  $\frac{1}{10}$  mm genau
- ▶ Fräsanschlag in schwerer Profiauflösung: mit Feineinstellung über Zahnstange, mit numerischer Anzeige, Alu-Anschlagbacken, 3-fach positionierbar für schnelle Wiederholung der Einstellung



**minimax twf 55es**  
Abb. mit optionaler Tischverlängerung

minimax twf 55es  
statt € 11.590,00 zzgl. USt.  
**8.699,-**  
€ 10.351,81 inkl. USt.  
Art.-Nr.: 5502261



**minimax twf 55es M digital**

minimax twf 55es M digital  
statt € 13.350,00 zzgl. USt.  
**9.999,-**  
€ 11.898,81 inkl. USt.  
Art.-Nr.: 5502263

Technische Daten	minimax twf 55es	
	minimax twf 55es M digital	minimax tw 55 es M 3 UP minimax twf 55 es M 3 UP
bmessungen Tisch (LxB)	mm	1.200 x 530
Abmessungen Formatschiebeschlitten	mm	1.200 x 360 x 142
Nutzlänge der Spindel	mm	125
Werkzeug-Ø max.	mm	240
Werkzeug-Ø absenkbar max.	mm	230
Werkzeug-Ø Zapfenfräser max.	mm	320
Spindelneigung	°	0 bis -45
Spindeldrehzahl	min <sup>-1</sup>	3.500/6.000/8.000/10.000
Absaugstutzen-Ø	mm	2 x 120
Motorleistung ~50Hz / S6 - 40%	kW/ V	5,0 / 400
Abmessung (L x B)	mm	1.200 x 2.000
Gewicht ca.	kg	510
Transportverpackungspauschale <sup>1)</sup>		TVP 3 = 65,00 €
Transportzuschlag <sup>1)</sup>		TPZ 600 = 125,00 €

### Option



**Schwenkarm mit Steckdose**  
· zum Anbringen eines Vorschubapparates an der Maschinenrückseite (Abb. ähnlich)  
Art.-Nr.: 5515560

### Zubehör



**Zapfenfrästisch**  
· mit Schutzhaube  
Art.-Nr.: 5515562

### Zubehör



**Systemanschlagbacken**  
· optimaler Schutz auf jeder Tischfräse, individuell einstellbar auf die jeweilige Aufgabe  
Art.-Nr.: 5851000



**Bogenfrässchutzhaube**  
· Serienmäßig



Passende Vorschubapparate finden Sie auf Seite HK 52





Auf Verschleiß der  
HM-Führungsbahnen



**Aluminium-Schiebeschlitten**

- Schiebeschlitten wird durch tausendfach bewährtes Kuglenkontaktsystem hochpräzise und leichtgängig geführt



**Schwenkbares Bedienpult**

- Sehr einfache Bedienung dank der intuitiven Funktionstasten
- Integrierter und schneller Abruf der Maschinenfunktionen zur Optimierung der Produktivität und effektiven Ausnutzung aller Möglichkeiten der Maschinen



**Flex One Fräsanschlag:**

- Automatische Verstellung des gesamten Fräsanstrichs in Bezug auf den Werkzeug-Ø
- Manuelle Einstellung der Spanabnahme am Einlaufanschlag über Handrad mit mechanischer Digitalanzeige
- Wegschwenkeinrichtung vom Arbeitstisch
- Aluminiumanschlagbacken mit Verbindungsleisten
- Werkzeug-Ø max. 250 mm



**Grauguss-Frässaggregat**

- Beidseitig direkt am Frästisch befestigt
- Frässpindellagerung durch weit auseinander positionierte Präzisionskugellager, dadurch geringstmögliche Lagerbelastung und höchstmögliche Lebensdauern
- Drei Fräsgeschwindigkeiten von 3.500 bis 10.000 min<sup>-1</sup>
- Leistungsstarke Motoren
- Mit leistungsstarkem Drehstrom-Motor ausgestattet

**Zubehör**

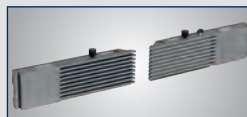

**Aigner Integralanschlag**  
2 x 500 mm  
Art.-Nr.: 5850223

**Zubehör**

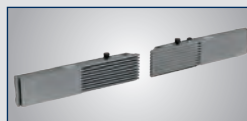

**Aigner Integralanschlag**  
2 x 650 mm  
Art.-Nr.: 5850243

**Info & Video**

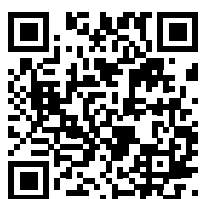

*minimax twf 55es M 3 UP*

twf 55es M 3 UP  
statt € 15.090,00 zzgl. USt.  
**11.399,-**  
€ 13.564,81 inkl. USt.  
Art.-Nr.: 5502265

twf 55es M 3 UP  
statt € 15.850,00 zzgl. USt.  
**11.999,-**  
€ 14.278,81 inkl. USt.  
Art.-Nr.: 5502266

Ausstattung	twf 55es	twf 55es M digital	tw 55 es M 3 UP	twf 55 es M 3 UP
Bogenfrässchutzhaube	✓	✓	✓	✓
Motorisch höhenverstellbare und schwenkbare Frässpindel		✓		
Digitalanzeige der eingestellten Werte für eine hohe Wiederholgenauigkeit		✓		
Geschwindigkeitsanzeige an der Maschinenfront über LED		✓		
Schwenkbares Bedienpult			✓	✓
Flex One Fräsanschlag			✓	✓
Ausleger und Auflagetisch	✓	✓		✓

Zubehör	Art.-Nr.	€ zzgl. USt.
Schnellwechsel-Frässpindel <sup>2)</sup>	5515557	369,00
Ersatzwerkzeugdorn-Ø 30 mm (nur mit 5515557)	5515558-30	319,00
Ersatzwerkzeugdorn-Ø 40 mm (nur mit 5515557)	5515558-40	319,00
Ersatzwerkzeugdorn mit Spannzangenträger (nur mit 5515557)	5515563	305,00
Zapfenfrästisch mit Schutzhaube für Werkzeug-Ø 275 mm	5515562	465,00
Sicherheits-Systemanschlagbacken 500 mm <sup>3)</sup>	5851000	519,00
Aigner Integralanschlag 2 x 500 mm	5850223	1.272,30
Aigner Integralanschlag 2 x 650 mm	5850243	1.450,00
Zubehörwagen minimax ease	5510010	709,00
Schiebeschlittentlänge 2.250 mm (nur tw-Modelle) <sup>1)</sup>	5515570	1.050,00
Schwenkarm für Vorschubapparat mit Steckdose <sup>1)</sup>	5515560	635,00
Motorleistung 7,0 kW <sup>1)</sup>	5515561	595,00

\* Garantiebedingungen unter [www.stuermer-maschinen.de](http://www.stuermer-maschinen.de) oder bei Stürmer Maschinen GmbH anfordern  
1) ab Werk 2) nicht nachrüstbar, nur bei Bestellung Neumaschine 3) Zur Selbstmontage (siehe Montageanleitung)

## minimax st 1g - kombinierte Säge-Fräsmaschine mit schwenkbarem Sägeblatt, starrer Frässpindel und Format-Schiebeschlitten aus eloxiertem Aluminium

▶ Arbeitstisch aus stark verripptem Grauguss und Untergestell aus geschweißtem Stahl garantieren Verwindungssteifigkeit und vibrationsfreies Arbeiten

▶ Zwei unabhängige Motoren für jedes Arbeitsaggregat  
▶ Format-Schiebeschlitten aus eloxiertem Aluminium für höchste Schnittpräzision

▶ Schwenkbare Sägeblatt  
▶ Fräsaggregat mit zwei Geschwindigkeiten  
▶ Zwei unabhängige Motoren für jedes Arbeitsaggregat

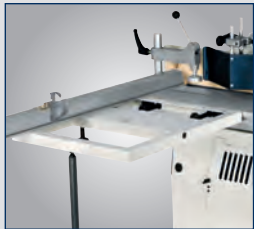

**Format-Schiebeschlitten**  
• Mit Gradskala und Klappanschlag für Winkelschnitte bei Platten und großen Werkstücken



**Aluminium-Schiebeschlitten**  
• Schiebeschlitten wird durch tausendfach bewährtes Kugelkontaktsystem hochpräzise und leichtgängig geführt



### Grauguss-Fräsggregat

- Frässpindellagerung durch weit auseinander positionierte Präzisionskugellager, dadurch geringst- mögliche Lagerbelastung und höchstmögliche Lebensdauer
- 2 Fräsgeschwindigkeiten



mit Klappanschlag



### Sägeaggregatverstellung

- Manuelle Höhen- und Schrägverstellung des Sägeaggregats über Sterngriff
- Genaue Positionierung anhand einer Skala

minimax st 1g  
statt € 4.550,00 zzgl. USt.  
**4.059,-**  
€ 4.830,21 inkl. USt.  
Art.-Nr.: 5501048

minimax st 1g

Technische Daten		minimax st 1g
Besäumlänge	mm	1.200
Abmessungen Tisch (Guss) (LxB)	mm	1.040 x 224
Sägeblatt-Ø max.	mm	250
Schnitthöhe bei 90°/45° max.	mm	67 / 40
Ablängbreite max.	mm	1.200
Sägeblattschwenkung	°	90 - 45
Schnittbreite	mm	700
Drehzahl	min <sup>-1</sup>	4.000
Absaugstutzen-Ø	mm	120
Absaugstutzen-Ø Sägeblattschutz	mm	60
<b>Tischfräse</b>		
Spindelschwenkung	°	90 starr
Nutzlänge der Spindel	mm	72
Werkzeug-Ø max.	mm	160
Zapfenwerkzeug-Ø max.	mm	200
Werkzeug-Ø versenkbar max.	mm	150
Drehzahlen	min <sup>-1</sup>	5.000 / 7.500
Motorleistung ~50 Hz / S6 - 40%	kW/V	2 x 1,8 / 400
Gewicht ca.	kg	190
Transportverpackungspauschale <sup>1)</sup>		<b>TVP 1 = 29,00 €</b>



Sägeblattset 1	Ø mm	Bohrung	Schnittb.	Zähne	Art	Art.-Nr.	€ zzgl. USt.
250	30 mm	3,2 mm	18	Flachzahn	5260250	189,00	
250	30 mm	3,2 mm	40	Wechselzahn			
250	30 mm	3,2 mm	48	Dach Hohlzahn			

Zubehör minimax st 1g	Art.-Nr.	€ zzgl. USt.
Wendenschlagbacken aus Aluminium 500 mm	5852000	259,00
Zapfenschneidschlitten und -haube (max. Werkzeug-Ø 200 mm)	5510037	335,00
Zubehörwagen minimax ease	5510010	709,00

# minimax st 3c - kombinierte Säge-Fräsmaschine mit schwenkbarem Sägeblatt, schwenkbarer Frässpindel und Format-Schiebeschlitten aus eloxiertem Aluminium

▶ Arbeitstisch aus stark verripptem Grauguss und Untergestell aus geschweißtem Stahl garantieren Verwindungssteifigkeit und vibrationsfreies Arbeiten

▶ Zwei unabhängige Motoren für jedes Arbeitsaggregat  
▶ Format-Schiebeschlitten aus eloxiertem Aluminium für höchste Schnittpräzision

▶ Frässpindel schwenkbar mit Rechts-Linkslauf  
▶ Bogenfräs-Schutzhaube  
▶ Aluminium-Anschlagbacken  
▶ Klappanschläge  
▶ Exzentranspanner  
▶ Griff für Schiebeschlitten



**minimax st 3c 23**  
mit 2250 mm Aluminium-  
Format-schiebeschlitten

**10 Jahre Garantie**

Auf Verschleiß der HM-Führungsbahnen

**Aluminium-Schiebeschlitten**

- Schiebeschlitten wird durch tausendfach bewährtes Kugelkontaktsystem hochpräzise und leichtgängig geführt



**Grauguss-Frässaggregat**

- Beidseitig oben befestigt
- Oberliegende Präzisionskugellager
- Nahe am Hebelpunkt
- Drei optimal abgestufte Frägeschwindigkeiten



**Optional (nur ab Werk)**

**Schwenkarm mit Steckdose**

- zur Anbringung eines Vorschubapparates

Art.-Nr.: 5510511

**Passende Vorschubapparate finden Sie auf Seite HK 52**



**Digitalanzeige für Parallelanschlag zum Nachrücken**

- batteriebetrieben
- Magnetband
- 1/10 mm genau

Art.-Nr.: 5516000

minimax st 3c 16	minimax st 3c 23	minimax st 3c 26
statt € 10.190,00 zzgl. USt.	statt € 10.590,00 zzgl. USt.	statt € 10.950,00 zzgl. USt.
<b>7.799,-</b>	<b>8.099,-</b>	<b>8.399,-</b>
€ 9.280,81 inkl. USt.	€ 9.637,81 inkl. USt.	€ 9.994,81 inkl. USt.
Art.-Nr.: 5501050	Art.-Nr.: 5501051	Art.-Nr.: 5501053

Technische Daten		minimax		
		st 3c 16	st 3c 23	st 3c 26
Besäumlänge	mm	1.600	2.250	2.600
Abmessungen Tisch (Guss) (LxB)	mm	1.112 x 430		
Sägeblatt-Ø mit/ohne Vorritzer max.	mm	315		
Schnitthöhe bei 90°/45° max.	mm	100 / 70		
Ablängbreite max.	mm	2.310		
Sägeblattschwenkung	°	90 - 45		
Schnittbreite	mm	900		
Drehzahl	min <sup>-1</sup>	4.000		
Absaugstutzen-Ø	mm	120		
Absaugstutzen-Ø Sägeblattschutz	mm	60		
Spindelschwenkung Tischfräse	°	90 - 45		
Nutzlänge der Spindel	mm	100		
Werkzeug-Ø max.	mm	210		
Zapfenwerkzeug-Ø max.	mm	275		
Werkzeug-Ø versenkbar	mm	180		
Drehzahlen		3.500 / 7.000 / 10.000		
Motorleistung ~50 Hz / S6 - 40%	kW/V	2 x 5,0 / 400		
Gewicht ca.	kg	470		
<b>Transportverpackungspauschale<sup>1)</sup></b>		<b>TVP 2 = 45,00 €</b>		

Zubehör	Art.-Nr.	€ zzgl. USt.
Gehrungsanschlag mit Klappanschlägen, Skala und Teleskopanschlag	5510378	629,00
Fahrvorrichtung	5513501	170,00
Zapfenfrästisch mit Schutzhaube	5510395	355,00
Digitalanzeige der Arbeitsbreite am Parallelanschlag benötigt Montage durch Service (Art.-Nr. 5516001; 132,00 € zzgl. USt.)	5516000	399,00
Zubehörwagen minimax ease	5510010	709,00
Mehrpriis-Ausstattung <sup>2)</sup>	Art.-Nr.	€ zzgl. USt.
Vorritzeinrichtung mit Sägeblatt (benötigt Werksmontage Vorritzeinrichtung (Art.-Nr.: 9002601; 50,00 €))	5510311	400,00
Mehrpriis Schwenkarm für Vorschub	5510511	635,00

1) Erläuterung der Verpackungszuschläge siehe Rückseite, Angaben zu TVP zzgl. USt. 2) nicht nachrüstbar, nur bei Bestellung Neumaschine  
\* Garantiebedingungen unter www.stuermer-maschinen.de oder bei Stürmer Maschinen GmbH anfordern

## minimax st 4e - kombinierte Säge-Fräsmaschine in Profi-Ausführung mit schwenkbarem Sägeblatt, schwenkbarer Frässpindel und Format-Schiebeschlitten

- ▶ Hochpräziser Format-Schiebeschlitten aus eloxiertem Aluminium, verschiedene Längen
- ▶ Großer Ausleger (1.200 x 650 mm) mit Materialrolle und ausziehbarem Aluminium-Teleskopanschlag
- ▶ Stabiles Sägeaggregat und groß dimensioniertes Doppelwiegen-Frässaggregat gewähren höchste Stabilität, Präzision, Laufruhe und lange Lebensdauer

- ▶ Säge-Parallelanschlag mit Feineinstellung
- ▶ Großer Schwenkbereich der Frässpindel nach hinten
- ▶ Drei Fräsengeschwindigkeiten, manuell verstellbar
- ▶ Rechts-Linkslauf der Frässpindel
- ▶ Feste Handräder mit integrierten Anzeigen
- ▶ Solider und präziser Maschinentisch aus Grauguss, nachgeglüht und spannungsfrei

- ▶ Zwei leistungsstarke Industriemotoren ausgelegt für den Dauereinsatz
- ▶ Abschließbarer Hauptschalter, Motorschutzschalter, Not-Aus-Schalter

elite



minimax st 4e

Optional (nur ab Werk)



**Schwenkarm mit Steckdose**  
· zur Anbringung eines Vorschubapparates  
Art.-Nr.: 5510510



Die Höhenverstellung des Sägeaggregats erfolgt über eine robuste Gusskonstruktion mit Schwalbenschwanzführungen



Das Fräsaggregat wurde entwickelt, um unter allen Anwendungsbedingungen maximale Stabilität und Steifheit zu sichern



10 Jahre Garantie

Auf Verschleiß der HM-Führungsbahnen

Ablänganschlag

<b>minimax st 4e 27</b> statt € 14.490,00 zzgl. USt. <b>11.999,-</b> € 14.278,81 inkl. USt. Art.-Nr.: 5501069	<b>minimax st 4e 33</b> statt € 14.890,00 zzgl. USt. <b>12.199,-</b> € 14.516,81 inkl. USt. Art.-Nr.: 5501070
---	---

Technische Daten		minimax st 4e 27	minimax st 4e 33
Besäumlänge	mm	2.660	3.260
Abmessungen Tisch (LxB)	mm	1.250 x 430	
Abmessungen Formatschiebeschlitten (LxB)	mm	360 x 142	
Sägeblatt-Ø mit Vorritzer max.	mm	315	
Vorritzersägeblatt-Ø	mm	100	
Schnitthöhe bei 90°/45° max.	mm	100 / 70	
Ablängbreite links vom Sägeblatt max.	mm	3.260	
Sägeblattschwenkung	°	0 bis +45	
Schnittbreite	mm	900	
Drehzahl	min <sup>-1</sup>	4.000	
<b>Tischfräse</b>			
Spindelschwenkung	°	0 bis -45	
Nutzlänge der Spindel	mm	125	
Werkzeug-Ø absenkbar 90°/45° max.	mm	240	
Zapfenwerkzeug-Ø max.	mm	275	
Drehzahlen	min <sup>-1</sup>	3.500/6.000/8.000/10.000	
Absaugstutzen-Ø	mm	2 x 120	
Absaugstutzen-Ø Sägeblattschutz	mm	60	
Motorleistung ~50 Hz / S6 - 40%	kW/V	2 x 5,0 / 400	
Gewicht ca. st 4e 27 / st 4e 33	kg	588	605
Transportverpackungspauschale <sup>1</sup>		TVP 3 = 65,00 €    TVP 4 = 79,00 €	
Transportzuschlag <sup>1)</sup>		TPZDF1 = 295,00 €	

### Ausstattung minimax st 4e:

- Bogenfrässchutzhaube
- Sägeblatt-Pendelschutz mit Absaughaube
- Eloxierter Aluminium-Formatschiebeschlitten
- Aluminium-Anschlagbacken
- Besäumschuh
- Klappanschläge
- Materialrolle am Ausleger
- Einstellmöglichkeiten mit Gradrastereinteilung
- Fräsanschlag mit Schnellpositionierung
- Exzentranspanner
- Griff für Schiebeschlitten
- Rechts-Linkslauf der Fräse
- Säge-Parallelanschlag mit Rundstangenführung
- Schrägstellbares Fräsaggregat 90°/45°
- Voreingestellte Gehrungsschnittvorrichtung
- 2 Dreiphasenmotoren 5 kW

Zubehör	Art.-Nr.	€ zzgl. USt.
Auflagetisch am Schlitten für große Platten	5510402	139,00
Gehrungsanschlag mit Klappanschlägen, Skala, Teleskopanschlag und Gradrastr	5514315	629,00
Sägeblatt-Pendelschutz mit Absaughaube	5510404	830,00
Zapfenfrästisch mit Schutzhaube für Werkzeug-Ø 275 mm	5510407	465,00
Digitalanzeige der Arbeitsbreite am Parallelanschlag benötigt Montage durch Service (Art.-Nr. 5516001; 132,00 € zzgl. USt.)	5516000	399,00

Zubehör	Art.-Nr.	€ zzgl. USt.
Sicherheits-Systemanschlagbacken 500 mm <sup>2)</sup>	5851000	519,00
Sicherheits-Systemanschlagbacken 650 mm <sup>2)</sup>	5851650	749,00

Mehrpriest-Ausstattung <sup>3)</sup>	Art.-Nr.	€ zzgl. USt.
Vorritzeinrichtung mit separatem Motor, mit Sägeblatt-Ø 100 mm	5510405	1.115,00
Schwenkarm für Vorschubapparat	5510510	635,00
Vorritzeinrichtung mit Sägeblatt (benötigt Werkmontage Vorritzeinrichtung (Art.-Nr.: 9002601; 50,00 €))	5510406	400,00

## minimax st 5es - Maximale Ausstattung für den Profi.

### Kombinierte Säge-Fräsmaschine mit Gehrungsschnittvorrichtung und schwenkbarer Frässpindel

- ▶ Hochpräziser Format-Schiebeschlitten aus eloxiertem Aluminium, verschiedene Längen
- ▶ Großer Ausleger (1.200 x 650 mm) mit Materialrolle und ausziehbarem Aluminium-Teleskopanschlag
- ▶ Vier Fräsgeschwindigkeiten, manuell verstellbar
- ▶ Rechts-Linkslauf der Frässpindel

- ▶ Hauptsägeblatt mit 118 mm max. Schnitthöhe, die auch bei eingebautem Vorritzsägeblatt erreicht wird
- ▶ Vorritzsägeblatt mit separatem Motor, von außen einfach und bequem einstellbar
- ▶ Sägeaggregat schwenkbar

- ▶ Nach hinten schwenkbare Frässpindel
- ▶ Zwei leistungsstarke Industriemotoren ausgelegt für den Dauereinsatz
- ▶ Abschließbarem Hauptschalter, Motorschutzschalter, Not-Aus-Schalter



Optional (nur ab Werk)

**Schwenkarm mit Steckdose**  
· zur Anbringung eines Vorschubapparates  
Art.-Nr.: 5510510

minimax st 5es

Ablänganschlag



**10 Jahre Garantie**

Auf Verschleiß der HM-Führungsbahnen

<b>minimax st 5es 26</b> statt € 18.600,00 zzgl. USt.	<b>minimax st 5es 32</b> statt € 19.050,00 zzgl. USt.
<b>15.199,-</b>	<b>15.399,-</b>
€ 18.086,81 inkl. USt.	€ 18.324,81 inkl. USt.
Art.-Nr.: 5501081	Art.-Nr.: 5501086

#### Grauguss-Doppelwiegen-Sägeaggregat

- Jetzt noch massiver, schwingungsfreier mit mehr Laufruhe
- Null-Punkt-Schwenkung
- Höhen- und bis 45° schrägverstellbar
- **Serienmäßig:** Vorritzaggregat mit leistungsstarkem Industriemotor

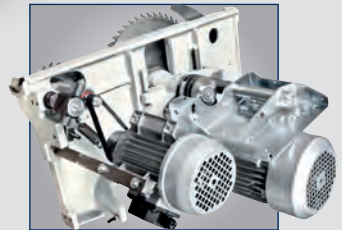

Das Fräsaggregat wurde entwickelt, um unter allen Anwendungsbedingungen maximale Stabilität und Steifheit zu sichern



Technische Daten		minimax st 5es 26	minimax st 5es 32
Besäumlänge	mm	2.600	3.200
Abmessungen Tisch (LxB)	mm	1.380 x 465	
Abmessungen Formatschiebeschlitten (LxB)	mm	360 x 142	
Sägeblatt-Ø mit Vorritzer max.	mm	350	
Vorritzersägeblatt-Ø	mm	120	
Schnitthöhe bei 90°/45° max.	mm	118 / 84	
Ablängbreite links vom Sägeblatt max.	mm	3.300	
Sägeblattschwenkung	°	0 bis +45	
Schnittbreite	mm	900	
Drehzahl	min <sup>-1</sup>	4.200	
<b>Tischfräse</b>			
Spindelschwenkung	°	0 bis -45	
Nutzlänge der Spindel	mm	125	
Werkzeug-Ø absenkbar max.	mm	240 x 85	
Zapfenwerkzeug-Ø max.	mm	320	
Drehzahlen	min <sup>-1</sup>	3.500/6.000/8.000/10.000	
Absaugstutzen-Ø	mm	3 x 120	
Absaugstutzen-Ø Sägeblattschutz	mm	80	
Motorleistung ~50 Hz / S6 - 40%	kW/V	2 x 5,0 / 400	
Gewicht ca.	kg	820	900
Transportverpackungspauschale <sup>1)</sup>		TVP 3 = 65,00 €	TVP 4 = 79,00 €
Transportzuschlag <sup>1)</sup>		TPZDF1 = 295,00 €	

#### Ausstattung minimax ST 5es:

- Bogenfrässhutzhäube
- Sägeblatt-Pendelschutz mit Absaughaube
- Eloxierter Aluminium-Formatschiebeschlitten
- Aluminium-Anschlagbacken
- Besäumschuh
- Klappanschläge
- Materialrolle am Ausleger
- Einstellungen am Anschlag mit Gradrastereinteilung
- Fräsanschlag mit Schnellpositionierung
- Exzentranspanner
- Griff für Schiebeschlitten
- Rechts-Linkslauf der Fräse
- Schrägstellbares Fräsaggregat 90°/45°
- Vorritzsägeblatt mit separatem Motor
- 2 Dreiphasenmotoren 5 kW

Zubehör	Art.-Nr.	€ zzgl. USt.
Gehrungsanschlag mit Klappanschlägen, Skala, Teleskopanschlag und Gradrastrer	5514315	629,00
Zapfenfrästisch mit Schutzhaube für Werkzeug-Ø 275 mm	5510407	465,00
Ersatz-Werkzeugdorn - Nutzlänge 30 mm (nur in Verbindung mit Art.-Nr.: 5514321)	5514322-30	319,00
Ersatz-Werkzeugdorn - Nutzlänge 40 mm (nur in Verbindung mit Art.-Nr.: 5514321)	5514322-40	319,00
Digitalanzeige der Arbeitsbreite am Parallelschlag benötigt Montage durch Service (Art.-Nr. 5516001; 132,00 € zzgl. USt.)	5516000	399,00

Mehrpriestausstattung <sup>2)</sup>	Art.-Nr.	€ zzgl. USt.
Digitalanzeige für Parallelschlag	5514343	865,00
2 Schnittgeschwindigkeiten (Säge) 3.500/5.000 min <sup>-1</sup>	5514326	339,00
Schwenkarm für Vorschubapparat	5510510	635,00
Schnellwechsel-Frässpindel	5514321	365,00
Motorische Höhenverstellung und Schwenkung Säge- und Fräsaggregat mit Digitalanzeige	5514341	3.090,00
Motorleistung 2 x 7,0 kW	5514324	829,00
Ein- und Ausschalter der Motoren für Hauptsägeblatt und Vorritzaggregat im Besäumwagen integriert	5514328	729,00

1) Erläuterung der Verpackungszuschläge siehe Rückseite, Angaben zu TVP // TPZ DF zzgl. USt. 2) nicht nachrüstbar, nur bei Bestellung Neumaschine  
\* Garantiebedingungen unter www.stuermer-maschinen.de oder bei Stürmer Maschinen GmbH anfordern

# minimax c 26g TERSA/c 30g TERSA - Die kompakte Universal-Mehrfachkombination mit Alu-Formatschiebeschlitzen und TERSA-Welle. Viel Leistung bei geringen Investitionskosten

MADE IN ITALY



Sehr leise

- ▶ Zum Sägen, Fräsen, Abricht Hobeln, Dickenhobeln und optional Langlochbohren
- ▶ Die Arbeitstische aus stark verripptem Grauguss und das Untergestell aus geschweißtem Stahl garantieren Verwindungssteifigkeit und vibrationsfreies Arbeiten
- ▶ Leichtgängiger Alu-Formatschiebeschlitzen, eloxiert, mit Kugelkontaktsystem
- ▶ Tischausleger mit Aluminium-Ablänganschlag für Platten und große Werkstücke
- ▶ Schwenkbare Sägeblatt
- ▶ Hobelaggregat mit TERSA-Schnellwechselsystem mit drei Hobelmessern
- ▶ Schräg verzahnte Stahleinzugschwalbe für konstanten Werkstückeinzug beim Dickenhobeln
- ▶ Bogenfrässchutzhaube zum Profilieren serienmäßig mit Feineinstellung
- ▶ Fräsaggregat mit 2 Geschwindigkeiten
- ▶ Drei unabhängige Motoren

## TERSA-Hobelmesserwelle



- Kein Einstellen und Schrauben mehr
- Hobelmesserwechsel in Sekunden
- Selbstarretierend
- Besonders geräuscharm
- Perfektes Hobelergbnis

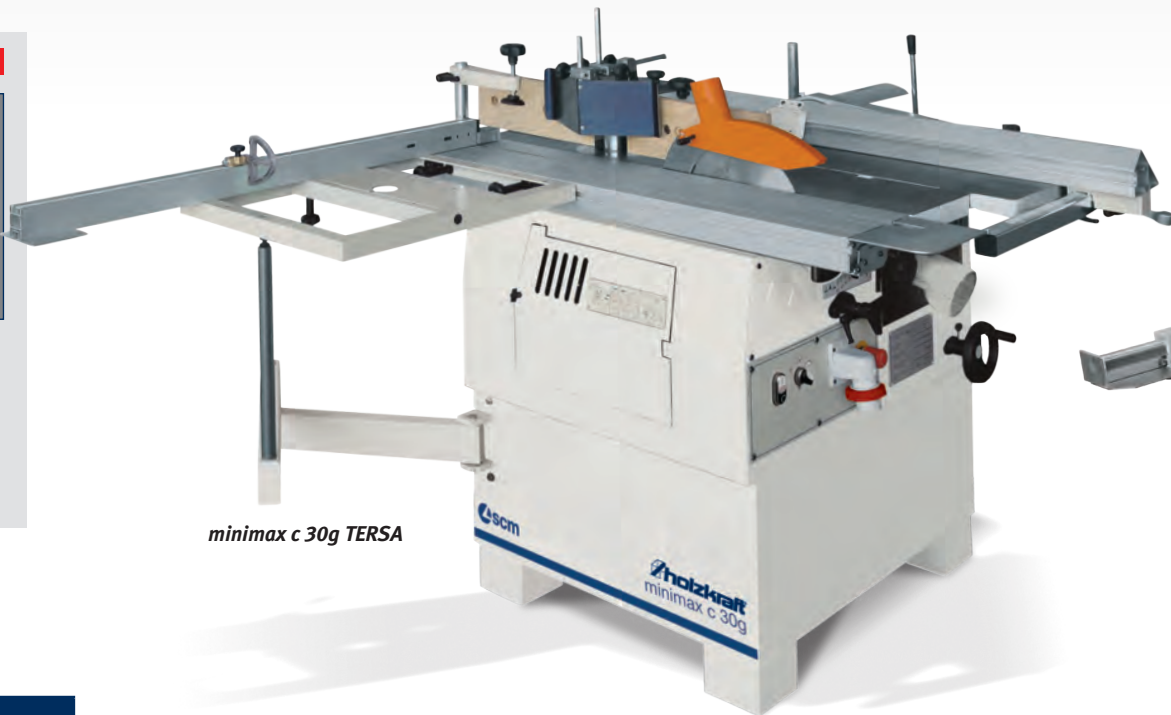

minimax c 30g TERSA

## Ausstattung:

- Eloxierter Alu-Formatschiebeschlitzen
- Kombi Abricht-/Parallelanschlag
- Tischausleger mit Ablänganschlag und Anschlagbacke
- Klappanschlag
- Exzentranspanner

minimax c 26g TERSA

statt € 6.090,00 zzgl. USt.

**5.399,-**

€ 6.424,81 inkl. USt.

Art.-Nr.: 5500027

minimax c 30g TERSA

statt € 7.290,00 zzgl. USt.

**6.299,-**

€ 7.495,81 inkl. USt.

Art.-Nr.: 5500030

Sägeblätter nicht vergessen!  
(Seite HK 19)



Technische Daten		minimax c 26g	minimax c 30g
Besäumlänge	mm	1.200	
Sägeblatt-Ø max.	mm	250	
Schnitthöhe bei 90° / 45° max.	mm	67 / 40	
Ablängbreite links vom Sägeblatt max.	mm	1.200	
Schnittbreite am Parallelanschlag	mm	500	
Sägeblattneigung	°	90 - 45	
Abrichte Arbeitsbreite	mm	260	300
Abrichttischlänge	mm	1.040	1.200
Multifunktionsanschlag Hobel/Säge	°	90/45	
Hobelwellen-Ø / Anzahl Hobelmesser	mm/St.	62/3	
Abmessungen Dicke Tisch (LxB)	mm	260 x 450	300 x 450
Arbeitshöhe min. / max.	mm	3 / 200	
Spanabnahme max.	mm	3	
Vorschubgeschwindigkeit	m/min	6	
Absaugstutzen-Ø	mm	4 x 120	
Absaugstutzen-Ø Sägeblattschutz	mm	60	
Tischfräse Nutzlänge Spindel	mm	75	
Tischfräse Werkzeug-Ø max.	mm	160	
Tischfräse Werkzeug-Ø versenkbar max.	mm	150	
Zapfenwerkzeug-Ø max.	mm	180	
Spindeldrehzahl	min <sup>-1</sup>	5.000 / 7.500	
Spindel-Ø	mm	30	
<b>Zubehör Langlochbohrereinrichtung (Art. Nr.: 5510030)</b>			
Arbeitstisch	mm	380 x 207	
Langlochhöhe	mm	120	
Querbewegung (Bohrbreite)	mm	75	
Längsbewegung (Bohrtiefe)	mm	85	
Motorleistung ~50 Hz / S6-40%	kW/V	1,8 / 400	
Gewicht ca.	kg	240	
<b>Transportverpackungspauschale<sup>1)</sup></b>		<b>TVP 1 = 29,00 €</b>	

## Zubehör



### Langlochbohrereinrichtung

- mit Wescott-Bohrfutter 0-16 mm

Art.-Nr.: 5510030

## Zubehör



### Fahrvorrichtung

- Art.-Nr.: 5510262 (c 26g)
- Art.-Nr.: 5510031 (c 30g)

Zubehör	Art.-Nr.	€ zzgl. USt.
TERSA Hobelmesser 260 mm Standard (VE 3)	5270260	28,50/ Satz
TERSA Hobelmesser 300 mm Standard (VE 3)	5270300	30,90/ Satz
Wescott-Bohrfutter	5510263	165,00
Bogenfrässchutzhaube c 26g	5510265	225,00
Langlochbohrer-Set 5tlg. linksdrehend	5333681	88,90
Wendenschlagbacken aus Aluminium 500 mm	5852000	259,00
Zubehörwagen minimax ease	5510010	709,00
Fahrvorrichtung c 26g	5510262	170,00
Fahrvorrichtung c 30g	5510031	170,00
Langlochbohrereinrichtung	5510030	740,00
Zapfenfräseinrichtung c 26g	5510264	335,00
Zapfenfräseinrichtung c 30g	5510032	335,00



Sehr leise

PREMIUM

## lab 300p TERSA – Universal-Mehrfachkombination mit Alu-Formatschiebeschlitten. Viel Leistung auf kleinem Raum bei geringen Investitionskosten

- ▶ Zum Sägen, Fräsen, Abricht Hobeln, Dickenhobeln und optional Langlochbohren
- ▶ Robuste, verippte Gussarbeitstische
- ▶ Leichtgängiger Alu-Formatschiebeschlitten, eloxiert, für höchste Schnittpräzision
- ▶ Tischausleger mit Teleskop-Alu-Ablänganschlag mit einem Klappanschlag für Platten und große Werkstücke

- ▶ Hobelaggregat serienmäßig mit TERSA-Schnellwechselsystem mit drei Hobelmessern
- ▶ Schwenkbare Sägeblatt
- ▶ Stabile Stahl-Graugusskonstruktion
- ▶ Schrägverzahnte Stahleinzugs- walze für konstanten Werkstück- einzug beim Dickenhobeln

- ▶ Drei Fräsgeschwindigkeiten, manuell verstellbar
- ▶ Drei unabhängige Industriemotoren
- ▶ Mit abschließbarem Hauptschalter, Motorschutzschalter, Not-Aus-Schalter



Auf Verschleiß der HM-Führungsbahnen



### Hobelwerk

- schrägverzahnte Stahleinzugsrollen für einen konstanten und gleichmäßigen Holzeinzug
- massive Rückschlagsicherungen verhindern den Rückschlag von Werkstücken
- 3-fach Messerwelle sorgt für ein optimales Hobelbild

**Sägeblätter nicht vergessen!**  
(Seite HK 19)



### Ausstattung:

- Eloxierter Alu-Formatschiebeschlitten
- Kombi Abricht-/Parallelanschlag
- Tischausleger mit Ablänganschlag und Anschlagbacke
- Klappanschlag
- Exzentranspanner

minimax lab 300p 16 TERSA

statt € 9.850,00 zzgl. USt.

**7.999,-**

€ 9.518,81 inkl. USt.

Art.-Nr.: 5500314

Technische Daten		minimax lab 300p 16 TERSA
Besäumlänge	mm	1.600
Sägeblatt-Ø max.	mm	315 (mit Vorritzer)
Schnitthöhe bei 90° / 45° max.	mm	102 / 79
Ablängbreite links vom Sägeblatt max.	mm	1.660
Schnittbreite am Parallelanschlag	mm	800
Sägeblattneigung	°	90 - 45
Abrichte Arbeitsbreite	mm	300
Abrichttschlänge	mm	1.300
Multifunktionsanschlag Hobel/Säge	°	90/45
Hobelwellen-Ø / Anzahl Hobelmesser	mm/St.	72 / 3
Abmessungen Dicke Tisch (LxB)	mm	300 x 450
Arbeitshöhe min. / max.	mm	3 / 220
Spanabnahme max.	mm	3
Vorschubgeschwindigkeit	m/min	7
Absaugstutzen-Ø	mm	4 x 120
Absaugstutzen-Ø Sägeblattschutz	mm	60
Tischfräse Nutzlänge Spindel	mm	100
Tischfräse Werkzeug-Ø max.	mm	160
Tischfräse Werkzeug-Ø versenkbar	mm	180
Zapfenwerk-Ø max.	mm	275
Spindeldrehzahl	min <sup>-1</sup>	3.600 / 7.500 / 10.000
Spindel-Ø	mm	30
Motorleistung ~50 Hz / S6-40%	kW/V	4,0 / 400
Gewicht ca.	kg	430
Transportverpackungspauschale <sup>1)</sup>		<b>TVP 1 = 29,00 €</b>

### TERSA-Hobelmesserwelle



- Kein Einstellen und Schrauben mehr
- Hobelmesserwechsel in Sekunden
- Selbstarretierend
- Besonders geräuscharm
- Perfektes Hobelergbnis

### Zubehör



### HOLZKRAFT Sicherheitsanschlagbacken

- Erhältlich zu den Standard-Holz-Anschlagbacken
- aus Aluminium
- Art.-Nr.: 5510262 (c 26g)
- Art.-Nr.: 5510031 (c 30g)

Zubehör	Art.-Nr.	€ zzgl. USt.
TERSA Hobelmesser 300 mm Standard (VE 3)	5270300	<b>30,90/ Satz</b>
TERSA Hobelmesser 300 mm HSS (VE 3)	5271301	<b>47,90/ Satz</b>
Fahreinrichtung	5510031	<b>170,00</b>
Langlochbohrereinrichtung mit Bohrfutter 0-16 mm	5510307	<b>765,00</b>
Langlochbohrer-Set 5-tlg. linksdrehend	5333681	<b>88,90</b>
Wescott-Bohrfutter 0 - 16 mm	5510308	<b>185,00</b>
Gehrungsanschlag	5510322	<b>609,00</b>
Wendeanschlagbacken aus Aluminium 500 mm	5852000	<b>259,00</b>
Universal-Sicherheits-Systemanschlagbacken 500 mm <sup>2)</sup>	5851000	<b>519,00</b>
Universal-Sicherheits-Systemanschlagbacken 650 mm <sup>2)</sup>	5851650	<b>749,00</b>
Zubehörwagen minimax ease	5510010	<b>709,00</b>
Mehrpriis-Ausstattung <sup>2)</sup>	Art.-Nr.	€ zzgl. USt.
Vorritzeinrichtung mit Sägeblatt (benötigt Werksmontage Vorritzeinrichtung (Art.-Nr.: 9002601; 50,00 €)	5510311	<b>400,00</b>
Zapfenfrästisch mit Schutzhaube	5510216	<b>355,00</b>

1) Erläuterung der Verpackungszuschläge siehe Rückseite, Angaben zu TVP zzgl. USt. 2) nicht nachrüstbar, nur bei Bestellung Neumaschine  
\* Garantiebedingungen unter [www.stuermer-maschinen.de](http://www.stuermer-maschinen.de) oder bei Stürmer Maschinen GmbH anfordern

**minimax cu 300c TERSA - präzise und zuverlässige Mehrfachkombination mit starrer Frässpindel, Alu-Formatschiebeschlitten und TERSA-Messerwelle**

- ▶ Zum Sägen, Fräsen, Abricht hobeln, Dickenhobeln und optional Langlochbohren
- ▶ Für den professionellen Einsatz
- ▶ Format-Schiebeschlitten aus eloxiertem Aluminium
- ▶ Großer Besäumrahmen mit ausziehbarem Aluminium-Teleskopanschlag und zwei Klappanschlägen

- ▶ Verwindungssteife Stahl-Graugußkonstruktion
- ▶ Maschinentisch aus Grauguss
- ▶ Max. Sägeblatt-Ø 315 mm mit optionaler Vorritzeinrichtung, schwenkbar
- ▶ Hobelaggregat serienmäßig mit TERSA-Schnellwechselsystem mit drei Hobelmessern
- ▶ Schrägverzahnte Stahleinzugschwalbe für konstanten Werkstückeinzug beim Dickenhobeln

- ▶ Hobelbreite 300 mm
- ▶ Drei Fräsgeschwindigkeiten, manuell verstellbar
- ▶ Frässpindel mit Rechts-Linkslauf
- ▶ Kombi-Säge-Fügeanschlag mit 45° Schnellverstellung
- ▶ Drei unabhängige Motoren



Auf Verschleiß der HM-Führungsbahnen

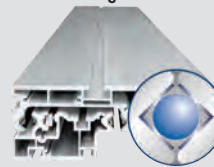

**Schiebeschlitten mit Kugelkontaktsystem**

- Gehärtete und geschliffene Stahlführungen
- Verwindungssteif, höchst-präzise und leichtgängig
- Staub-/schmutzun-empfindlich, durch minimalem Berührungspunkt Kugel und Trapezschiene

**Dickentischverstellung**

- Mit Dickentischverstellung über Handrad



minimax cu 300c 23N TERSA

minimax cu 300c 23N TERSA

statt € 12.850,00 zzgl. USt.

**10.699,-**

€ 12.731,81 inkl. USt.

Art.-Nr.: 5500309

minimax cu 300c 26N TERSA

statt € 13.190,00 zzgl. USt.

**10.999,-**

€ 13.088,81 inkl. USt.

Art.-Nr.: 5500310

minimax cu 410c 23 N TERSA

statt € 14.550,00 zzgl. USt.

**11.099,-**

€ 13.207,81 inkl. USt.

Art.-Nr.: 5500445

minimax cu 410c F26 N TERSA

statt € 14.950,00 zzgl. USt.

**11.399,-**

€ 13.564,81 inkl. USt.

Art.-Nr.: 5500446

Technische Daten		minimax			
		cu 300c 23 N	cu 300c 26 N	cu 410c 23 N	cu 410c 26 N
Besäumlänge	mm	2.250	2.600	2.300	2.600
Ablängbreite links vom Sägeblatt max.	mm		1.660		
Sägeblatt-Ø mit Vorritzer max.	mm		315		315
Schnitthöhe bei 90° / 45° max.	mm		102 / 79		102 / 79
Abmessungen Säge-Frästisch (LxB)	mm	1.115 x 335		1.115 x 335	
Schnittbreite am Parallelanschlag	mm	820		900	
Sägewellendrehzahl	min <sup>-1</sup>	4.000		4.000	
Sägeblattneigung	°	90 / 45		90 - 45	
Abricht Arbeitsbreite	mm	300		410	
Abrichttschlänge	mm	1.510		1.810	
Hobelwellen-Ø / Anzahl Hobelmesser	mm / St.	72 / 3		72 / 3	
Abmessungen Dicke Tisch (LxB)	mm	300 x 585		410 x 605	
Arbeitshöhe min. / max.	mm	3 / 220		3 / 230	
Spanabnahme max.	mm	4		4	
Vorschubgeschwindigkeit	m/min	7		7	
Nutzlänge Frässpindel	mm	100		100	
Zapfenwerkzeug-Ø max.	mm	275		275	
Werkzeug-Ø versenkbar max.	mm	180		210	
Spindeldrehzahl	min <sup>-1</sup>	3.500/7.000/10.000		3.500/6.000/10.000	
Spindel-Ø	mm	30		30	
Absaugstutzen-Ø	mm	4 x 120		4 x 120	
Absaugstutzen-Ø Sägeblattschutz	mm	60		60	
Motorleistung ~50 Hz / S6 - 40%	kW/V	5,0 / 400		5,0 / 400	
Gewicht ca.	kg	525		560	
Transportverpackungspauschale <sup>1)</sup>				TVP 3 = 65,00 €	
Transportzuschlag <sup>1)</sup>				TPZDF1 = 295,00 €	

1) Erläuterung der Verpackungszuschläge siehe Rückseite, Angaben zu TVP / TPZDF zzgl. USt. 2) nicht nachrüstbar, nur bei Bestellung Neumaschine  
\* Garantiebedingungen unter www.stuermer-maschinen.de oder bei Stürmer Maschinen GmbH anfordern



## minimax cu 410c TERSA - präzise und zuverlässige Mehrfachkombination mit starrer Frässpindel, Alu-Formatschiebeschlitten und TERSA-Messerwelle

- ▶ Zum Sägen, Fräsen, Abrichthobeln, Dickenhobeln und Langlochbohren
- ▶ Für den professionellen Einsatz
- ▶ Format-Schiebeschlitten aus eloxiertem Aluminium
- ▶ Großer Besäumrahmen mit ausziehbarem Aluminium-Teleskopanschlag und zwei Klappanschlägen
- ▶ Verwindungssteife Stahl-Graugußkonstruktion
- ▶ Maschinentisch aus Grauguss

- ▶ Max. Sägeblatt-Ø 315 mm mit optionaler Vorritzeinrichtung, schwenkbar
- ▶ Hobelaggregat serienmäßig mit TERSA-Schnellwechselsystem mit drei Hobelmessern
- ▶ Schrägverzahnte Stahleinzugschwalbe für konstanten Werkstückeinzug beim Dickenhobeln
- ▶ Drei Fräsgeschwindigkeiten, manuell verstellbar
- ▶ Frässpindel mit Rechts-Linkslauf

- ▶ Mit Kombi-Säge-Fügeanschlag mit 45° Schnellverstellung
- ▶ **Drei unabhängige Motoren**
- ▶ Hobelbreite 410 mm

### Dickentischverstellung

- Mit Dickentischverstellung über Handrad



minimax cu 410c 23 N TERSA

### Optional (nur ab Werk)



#### Schwenkarm mit Steckdose

- zur Anbringung eines Vorschubapparates Art.-Nr.: 5510511
- **Passende Vorschubapparate finden Sie auf Seite HK 52**

### Spiralmesserwelle



- Ziehender Schnitt, dadurch geringer Leistungsbedarf
- Sehr leise
- 84 Messer
- 15 x 15 x 2,5 mm

### Lieferumfang:

- Kombi Füge-/Parallelanschlag
- Bogenfrässchutzhaube
- Aluminium-Anschlagbacken
- Klappanschläge

Zubehör	Art.-Nr.	€ zzgl. USt.
Langlochbohrereinrichtung mit Wescott		
Bohrfutter 0-16 mm	5510379	1.255,00
Langlochbohrer-Set 5-tlg. linksdrehend	5333681	88,90
Gehrungsanschlag mit Klappanschlägen, Skala und Teleskopanschlag	5514315	629,00
Fahrvorrichtung	5510031	170,00
Schwenkarm für Vorschubapparat	5510511	635,00
Zapfenfrästisch mit Schutzhaube	5510375	355,00
Zubehörwagen minimax ease	5510010	709,00

Optional <sup>2)</sup> (nur ab Werk!)	Art.-Nr.	€ zzgl. USt.
Spiralmesserwelle		
15 x 15 x 2,5 mm, 300 mm (48 Messer)	5510332	605,00
Schwenkarm für Vorschub	5510511	635,00
Vorritzeinrichtung mit Sägeblatt (benötigt Werksmontage)	5510311	400,00
Werksmontage Vorritzeinrichtung	9002601	50,00

### Grauguss-Fräsggregat

- Beidseitig oben befestigt
- Obenliegende Präzisionskugellager
- Nahe am Hebelpunkt
- Drei optimal abgestufte Fräsgeschwindigkeiten



**Sägeblätter nicht vergessen!** (Seite HK 19)



### TERSA-Hobelmesserwelle



- Kein Einstellen und Schrauben mehr
- Hobelmesserwechsel in Sekunden
- Selbstretarierend
- Besonders geräuscharm
- Perfektes Hobelerggebnis

**minimax cu 410e TERSA – Mehrfachkombination mit TERSA-Messerwelle, neigbarer Frässpindel und Format-Schiebeschlitten**

- ▶ Sägeblatt-Ø max. 315 mm
- ▶ Sägeaggregat schwenkbar
- ▶ Zum Sägen, Fräsen, Abricht-/Dickenhobeln sowie Langlochbohren auf engstem Raum
- ▶ Hochpräziser Format-Schiebeschlitten aus eloxiertem Aluminium, verschiedene Längen
- ▶ Großer Besäumrahmen (mit Materialrolle und ausziehbarem Aluminium-Teleskopanschlag)
- ▶ Schwenkbare Frässpindel

- ▶ Vier Fräsengeschwindigkeiten, manuell verstellbar
- ▶ Rechts-Linkslauf der Frässpindel
- ▶ Spannungsfreie Abrichttische aus Grauguss
- ▶ 2-stufiger Vorschub
- ▶ Drei unabhängige Industrie-Motoren für den Dauerbetrieb
- ▶ Abschließbarer Hauptschalter, Motorschutzschalter, Not-Aus-Schalter

- ▶ Separater Säge-Parallelanschlag und separater Fügeanschlag zum Abrichten



minimax cu 410e 27 TERSA



**TERSA-Hobel-messerwelle**



- Kein Einstellen und Schrauben mehr
- Hobelmesserwechsel in Sekunden
- Selbstarretierend
- Besonders geräuscharm
- Perfektes Hobelergebnis

**Optional (nur ab Werk)**



- Schwenkarm mit Steckdose**
- zur Anbringung eines Vorschubapparates
- Art.-Nr.: 5510510  
Passende Vorschubapparate finden Sie auf Seite HK 52

minimax cu 410e 27 TERSA  
statt € 22.200,00 zzgl. USt.

**18.099,-**

€ 21.537,81 inkl. USt.

Art.-Nr.: 5500550

minimax cu 410e 33 TERSA  
statt € 22.650,00 zzgl. USt.

**18.399,-**

€ 21.894,81 inkl. USt.

Art.-Nr.: 5500551

Technische Daten		minimax	
		cu 410e 27 TERSA	cu 410e 33 TERSA
Formatschnitte max.	mm	2.600	3.200
Sägeblatt-Ø mit Vorritzer max.	mm	315	
Sägeblatt-Ø Vorritzer max.	mm	100	
Schnitthöhe bei 90° / 45° max.	mm	100 / 70	
Ablängbreite links vom Sägeblatt max.	mm	3.260	
Schnittbreite am Parallelanschlag	mm	900	
Sägewellendrehzahl	min <sup>-1</sup>	4.000	
Arbeitsbreite	mm	410	
Abrichttischlänge	mm	2.000	
Hobelwellendrehzahl	min <sup>-1</sup>	5.200	
Hobelwellen-Ø / Anzahl Hobelmesser	mm/St.	87 / 4	
<b>Dicke</b>			
Abmessungen Tisch (LxB)	mm	775 x 423	
Arbeitshöhe min. / max.	mm	3 / 230	
Spanabnahme max.	mm	5	
Vorschubgeschwindigkeit	m/min	6 - 12	
<b>Tischfräse</b>			
Nutzlänge Spindel	mm	125	
Werkzeug-Ø versenkbar bei 90° max.	mm	240	
Zapfenwerkzeug-Ø max.	mm	275	
Spindeldrehzahl, 4-Stufen	min <sup>-1</sup>	3.500/6.000 / 8.000/10.000	
Spindel-Ø	mm	30	
Absaugstutzen-Ø	mm	3 x 120	
Absaugstutzen-Ø Sägeblattschutz	mm	60	
Motorleistung ~50 Hz / S6 - 40%	kW/V	5,0 / 400	
Gewicht ca.	kg	857	
Transportverpackungspauschale <sup>1)</sup>		TVP 3 = 65,00 €	TVP 4 = 79,00 €
Transportzuschlag <sup>1)</sup>		TPZ 1000 = 165,00 €	

Lieferumfang:		
• Separater Säge-Parallelanschlag		
• Separater Abricht-Fügeanschlag		
• Bogenfrässchutzhaube		
• 4-Messer-TERSA-Hobelwelle		
• Eloxierter Aluminium-Formatschiebeschlitten		
• Gradrastereinteilung am Anschlag		
• Aluminium-Anschlagbacken		
• Klappanschläge		
• Materialrolle am Ausleger		
• Fräsanschlag mit Schnellpositionierung		
• Besäumerschuh		
• Exzenterspanner		
• Griff für Schiebeschlitten		
• Rundstangenführung am Sägeanschlag		

Zubehör	Art.-Nr.	€ zzgl. USt.
Auflagetisch am Schlitten für große Platten	5510402	139,00
Langlochbohrereinrichtung mit Bohrfutter 0-16 mm	5510418	1.260,00
Schwenkarm für Vorschubapparat	5510510	635,00
Fahrvorrichtung	5514108	279,00

Optional <sup>2)</sup> (nur ab Werk!)	Art.-Nr.	€ zzgl. USt.
Spiralmesserwelle 15 x 15 x 2,5 mm, 410 mm (66 Messer)	5510433	679,00
Vorritzeinrichtung mit Sägeblatt-Ø 100 mm (benötigt Werksmontage)	5510406	400,00
Vorritzeinrichtung		
Werksmontage Vorritzeinrichtung	9002601	50,00

<sup>1)</sup> Erläuterung der Verpackungszuschläge siehe Rückseite, Angaben zu TVP/TPZ zzgl. USt. <sup>2)</sup> nicht nachrüstbar, nur bei Bestellung Neumaschine  
\* Garantiebedingungen unter [www.stuermer-maschinen.de](http://www.stuermer-maschinen.de) oder bei Stürmer Maschinen GmbH anfordern

## minimax cu 410es TERSA – Mehrfachkombination mit TERSA®-Messerwelle, neigbarer Frässpindel und Format-Schiebeschlitten

- ▶ Sägeblatt-Ø max. 350 mm
- ▶ Sägeaggregat schwenkbar
- ▶ Zum Sägen, Fräsen, Abricht-/Dickenhobeln sowie Langlochbohren auf engstem Raum
- ▶ Hochpräziser Format-Schiebeschlitten aus eloxiertem Aluminium, verschiedene Längen
- ▶ Großer Besäumrahmen (mit Materialrolle und ausziehbarem Aluminium-Teleskopanschlag)
- ▶ Schwenkbare Frässpindel

- ▶ Vier Fräsgeschwindigkeiten, manuell verstellbar
- ▶ Rechts-Linkslauf der Frässpindel
- ▶ Spannungsfreie Abrichttische aus Grauguss
- ▶ 2-stufiger Vorschub
- ▶ Drei unabhängige Industrie-Motoren für den Dauerbetrieb
- ▶ Abschließbarer Hauptschalter, Motorschutzschalter, Not-Aus-Schalter

- ▶ Feste Handräder mit numerischen Anzeigen
- ▶ Separater Säge-Parallelanschlag und separater Fügeanschlag zum Abrichten
- ▶ Vorritzeinrichtung mit separatem Motor, von außen einfach und bequem einstellbar
- ▶ Schneller Wechsel zum Dickenhobel dank parallel öffnenden Abrichttischen
- ▶ Schrägverzahnte Stahleinzugswalze für gleichmäßigen Holzeinzug



Auf Verschleiß der HM-Führungsbahnen

### Schiebeschlitten mit Kugelkontaktsystem

- Dauerhaft leichtgängig
- Staub- und schmutzunempfindlich durch minimalem Berührungspunkt zwischen Kugel und Trapezschiene

minimax cu 410es 27 TERSA

minimax cu 410es 26 TERSA

minimax cu 410es 32 TERSA

Lagerausstattung  
statt € 33.590,00 zzgl. USt.  
**27.999,-**  
€ 33.318,81 inkl. USt.  
Art.-Nr.: 5500558

Lagerausstattung  
statt € 34.050,00 zzgl. USt.  
**28.499,-**  
€ 33.913,81 inkl. USt.  
5500559

minimax cu 410es 23 TERSA

minimax cu 410es 26 TERSA

minimax cu 410es 32 TERSA

statt € 27.750,00 zzgl. USt.  
**23.199,-**  
€ 27.606,81 inkl. USt.  
Art.-Nr.: 5500555

statt € 28.090,00 zzgl. USt.  
**23.599,-**  
€ 28.082,81 inkl. USt.  
Art.-Nr.: 5500556

statt € 28.550,00 zzgl. USt.  
**23.699,-**  
€ 28.201,81 inkl. USt.  
Art.-Nr.: 5500557

### Lieferumfang minimax cu 410es Lagerausstattung:

- Schwenkarm für Vorschubapparat
- Ein-Ausschalter Haupt- und Vorritzsägeblatt am Schiebeschlitten
- Höhenverstellung und Schwenkung des Aggregats motorisch
- Motorleistung 3 x 7,0 kW

Technische Daten		minimax		
		cu 410es 23	cu 410es 26	cu 410es 32
Formatschnitte max.	mm	2.250	2.600	3.200
Sägeblatt-Ø mit Vorritzer max.	mm		350	
Sägeblatt-Ø Vorritzer max.	mm		120	
Schnitthöhe bei 90° / 45° max.	mm		118 / 84	
Ablängbreite links vom Sägeblatt max.	mm		3.300	
Schnittbreite am Parallelanschlag	mm		1.000	
Sägewellendrehzahl	min <sup>-1</sup>		4.200	
Arbeitsbreite	mm		410	
Abrichttischlänge	mm		2.200	
Hobelwellendrehzahl	min <sup>-1</sup>		5.000	
Hobelwellen-Ø / Anzahl Hobelmesser	mm/St.		95 / 4	
<b>Dicke</b>				
Abmessungen Tisch (LxB)	mm		410 x 775	
Arbeitshöhe min. / max.	mm		3 / 240	
Spanabnahme max.	mm		5	
Vorschubgeschwindigkeit	m/min		6 - 12	
<b>Tischfräse</b>				
Nutzlänge Spindel	mm		125	
Werkzeug-Ø versenkbar max.	mm		240	
Zapfenwerkzeug-Ø max.	mm		320	
Spindeldrehzahl, 4-Stufen	min <sup>-1</sup>		3.500/6.000/8.000/10.000	
Spindel-Ø	mm		30	
Absaugstutzen-Ø	mm		3 x 120	
Absaugstutzen-Ø Sägeblattschutz	mm		60	
Motorleistung ~50 Hz / S6 - 40%	kW/V		5,0 / 400	
Gewicht ca.	kg		1.285 kg	
<b>Transportverpackungspauschale<sup>1)</sup> TVP</b>		<b>2 = 45,00 €</b>	<b>3 = 65,00 €</b>	<b>4 = 79,00 €</b>
<b>Transportzuschlag<sup>1)</sup></b>		<b>TPZ 1500 = 225,00 €</b>		

### Lieferumfang:

- Separater Säge-Parallelanschlag
- Separater Abricht-Fügeanschlag
- Bogenfrässchutzhaube
- 4-fach Messer-TERSA-Hobelwelle
- Eloxierter Aluminium-Formatschiebeschlitten
- Gradrastereinteilung am Besäumrahmen
- Aluminium-Anschlagbacken
- Klappanschläge
- Materialrolle am Besäumrahmen
- Fräsanschlag mit Schnellpositionierung
- Besäumschuh
- Exzentrerspanner
- Griff für Schiebeschlitten
- Vorritzeinrichtung mit separatem Motor

### Zubehör<sup>2)</sup>

	Art.-Nr.	€ zzgl. USt.
Motorische Höhenverstellung und Schwenkung für Säge- und Fräsaggregat mit Digitalanzeige	5514340	<b>3.500,00</b>
Ein- und Ausschalter der Motoren für Hauptsägeblatt und Vorritzaggregat im Besäumwagen integriert	5514328	<b>729,00</b>
Motorleistung 3 x 7,0 kW	5514338	<b>1.035,00</b>

### Optional<sup>2)</sup> (nur ab Werk!)

	Art.-Nr.	€ zzgl. USt.
Spiralmesserwelle 15 x 15 x 2,5 mm, 410 mm (66 Messer)	5514329	<b>599,00</b>

1) Erläuterung der Verpackungszuschläge siehe Rückseite, Angaben zu TVP/TPZ zzgl. USt. 2) nicht nachrüstbar, nur bei Bestellung Neumaschine  
\* Garantiebedingungen unter www.stuermer-maschinen.de oder bei Stürmer Maschinen GmbH anfordern

## Vorschubapparate für Tischfräsen

- ▶ Gleichmäßige Vorschubgeschwindigkeit ohne Kraftverlust
- ▶ Rechts- und Linkslauf
- ▶ Inklusive Stativ, individuell schwenk- und einstellbar für horizontalen und vertikalen Einsatz
- ▶ Geschwindigkeiten stufenlos einstellbar über Drehknopf
- ▶ Geschwindigkeitsübertragung durch Kegelscheiben-Riemenantrieb
- ▶ VSA 4V, VSA 4V DC und VSA 400 DC: Mit stufenloser Geschwindigkeitsregulierung



**VSA 2032**  
**Stativ 1050** **Drei Rollen**  
**Vier Geschwindigkeiten**



**VSA 2048L**  
**Stativ 1050** **Vier Rollen**  
**Acht Geschwindigkeiten**



**VSA 2048L PLUS**  
**Stativ 1050 PLUS** mit hochwertigen Klemmhebeln und Zählwerk  
**Vier Rollen** **Acht Geschwindigkeiten**



**VSA 4V**  
**Vier Rollen** **Stufenlos einstellbar über Drehknopf**  
**Stativ 1050 PLUS** mit hochwertigen Klemmhebeln und Zählwerk



**VSA 4V DC**  
**Vier Rollen** **Stufenlos einstellbar über Drehknopf und digitaler Anzeige**  
**Stativ 1050 PLUS** mit hochwertigen Klemmhebeln und Zählwerk



**VSA 400DC**  
**Vier Rollen** **Stufenlos einstellbar über Drehknopf**  
**Stativ**

### Die Vorteile des Stativ PLUS



Zählwerk für die präzise Höheneinstellung



Ergonomischer Klemmhebel

Zubehör VSA 2038 / 2048 / 4 V / 4 V DC	Art.-Nr.	€ zzgl. USt.
Wegklappvorrichtung	5119511	235,00
Vorschubrolle-Ø 120 mm (Breite 60mm)	5119525	24,00
50 Shore		
Ersatzrolle-Ø 120 mm (Breite 60 mm)	5119526	13,50
50 Shore ohne Felge		
Vorschubrolle-Ø 120 mm (Breite 60 mm)	5119527	48,50
40 Shore für glatte Oberflächen		
Vorschubrolle-Ø 118 mm (Breite 50 mm)	5119528	35,00
65 Shore für raue Oberflächen		

Zubehör VSA 2032	Art.-Nr.	€ zzgl. USt.
Wegklappvorrichtung	5119510	219,00
Vorschubrolle Ø80mm (Breite 28mm)	5119520	20,90

Zubehör	Art.-Nr.	€ zzgl. USt.
Stativ 1050	5119500	399,00
Stativ 1050 PLUS	5119505	519,00

<b>VSA 2038L</b> statt € 1.069,00 zzgl. USt. <b>999,-</b> € 1.188,81 inkl. USt. Art.-Nr.: 5119038	<b>VSA 2048L</b> statt € 1.239,00 zzgl. USt. <b>1.149,-</b> € 1.367,31 inkl. USt. Art.-Nr.: 5119048	<b>VSA 2032</b> statt € 625,00 zzgl. USt. <b>579,-</b> € 689,01 inkl. USt. Art.-Nr.: 5119032	<b>VSA 2038L Plus</b> statt € 1.199,00 zzgl. USt. <b>1.099,-</b> € 1.307,81 inkl. USt. Art.-Nr.: 5119039	<b>VSA 2048L Plus</b> statt € 1.355,00 zzgl. USt. <b>1.259,-</b> € 1.498,21 inkl. USt. Art.-Nr.: 5119049	<b>VSA 4V</b> statt € 1.739,00 zzgl. USt. <b>1.549,-</b> € 1.843,31 inkl. USt. Art.-Nr.: 5119104	<b>VSA 4V DC</b> statt € 1.929,00 zzgl. USt. <b>1.779,-</b> € 2.117,01 inkl. USt. Art.-Nr.: 5119114	<b>VSA 400 DC</b> statt € 1.455,00 zzgl. USt. <b>1.279,-</b> € 1.522,01 inkl. USt. Art.-Nr.: 5110403
---	---	--	--	--	--	---	--

Technische Daten		VSA 2032	VSA 2038L/L Plus	VSA 2048L/L Plus	VSA 4V*	VSA 4V DC*	VSA 400 DC
Ausladung max.	mm	660	1.050	1.050	1.050	1.050	1.050
Vorschubrollen	St.	3	3	4	4	4	4
Rollen-Ø	mm	80	120	120	120	120	120
Rollenbreite	mm	28	60	60	60	60	60
Federweg der Rollen	mm	15	20	20	20	20	18
Geschwindigkeiten	m/min	4/8/9/18 (4 Stufen)	2/4/5,5/6,5/ 11/13/16,5/33 (8 Stufen)	2/4/5,5/6,5/ 11/13/16,5/33 (8 Stufen)	3 - 18 stufenlos, mechanisch	0,5 - 25 stufenlos, elektronisch	2 - 22 stufenlos, elektronisch
Motorleistung ~50 Hz	W/V	180 / 400	750 / 400	750 / 400	750 / 400	750 / 400	375 / 400
Abmessungen (LxBxH) ca.	mm	1.222 x 152 x 566	1.523 x 220 x 540	1.665 x 220 x 540	1.670 x 206 x 540	1.670 x 220 x 540	643 x 245 x 315
Gewicht ca.	kg	32,5	69,5 / 71,5	73,5 / 75,5	75,5	78,5	67,5

## minimax hbs s 45n - Präzisions-Holzbandsäge für den professionellen Anwender

- ▶ Extrem stabile verwindungssteife Bauweise
- ▶ Perfekte Laufruhe durch hohes Eigengewicht
- ▶ Integrierte Blattspannungsanzeige
- ▶ Graugusstisch schwenkbar
- ▶ Schnelle und präzise Schnitthöhenverstellung
- ▶ Sägebandpräzisionsführung oben und unten
- ▶ Schwungradneigung und Bandspannung durch Schnellverstellung
- ▶ Große, gewuchtete Grauguss-Schwungräder mit Gummibandagen sorgen für gleichmäßigen und perfekten Rundlauf und hohe Laufruhe
- ▶ Hohe Leistungsreserven

**300 mm**  
Schnitthöhe  
**3,0 kW**  
Motor



MADE IN ITALY



• Sägertisch mit Schwenkeinrichtung aus Grauguss, schwenkbar bis 20°



• Sägeband-Präzisionsführung oben und unten

minimax hbs s 45n  
statt € 3.125,00 zzgl. USt.

**2.549,-**

€ 3.033,31 inkl. USt.

Art.-Nr.: 5505045

Technische Daten		minimax hbs s 45n
Abmessungen Tisch (LxB)	mm	600 x 520
Bandgeschwindigkeit	m/sek.	16
Schwungrad-Ø	mm	450
Schnitthöhe max.	mm	300
Schnittbreite max.	mm	440
Sägebandlänge	mm	3.689
Sägetischneigung	°	0 - 20
Absaugstutzen-Ø	mm	120
Motorleistung ~ 50 Hz S6 - 40%	kW/V	3,0 / 400
Abmessungen (LxBxH) ca.	mm	830 x 780 x 1.860
Gewicht ca.	kg	200
Transportverpackungspauschale <sup>1)</sup>		TVP 1 = 29,00 €

Zubehör	Art.-Nr.	€ zzgl. USt.
Gehrungsanschlag -45° bis +45°	5515046	75,00
Universal-Fahrwerk UF230 (230 kg Belastbarkeit)	6190230	59,00

Sägebänder für minimax hbs s 45n			
Länge x Breite x Stärke	Zahnteilung	Art.-Nr.	€ zzgl. USt.
Holz 3.689 x 6 x 0,65 mm	6	5160451	20,90
Holz 3.689 x 10 x 0,5 mm	4	5160452	20,90
Holz 3.689 x 16 x 0,5 mm	4	5160453	20,90
Holz 3.689 x 20 x 0,5 mm	4	5160454	20,90

## UF 300 – Universalfahrwerk mit 300 kg Tragkraft

- ▶ Fahrgestell mit variabel einstellbarer Stellfläche
- ▶ Für den leichten Transport und Standortwechsel von Maschinen
- ▶ Sichere und stabile Konstruktion
- ▶ Viele verschiedene Stellflächengrößen über Lochraster möglich
- ▶ Leicht manövrierbar aufgrund zwei um 360° drehbarer Lenkrollen
- ▶ Schneller und einfacher Zusammenbau

**unicraft**  
Werkstatttechnik



Räder um 360° drehbar

Technische Daten		UF 300
Tragkraft	kg	300
Stellfläche quadratisch min.	mm	345 x 345
Stellfläche quadratisch max.	mm	730 x 730
Lochabstand	mm	25,4
Gewicht ca.	kg	9

UF 300

statt € 99,00 zzgl. USt.

**85,-**

€ 101,15 inkl. USt.

Art.-Nr. 6190300

1) Erläuterung der Verpackungszuschläge siehe Rückseite, Angaben zu TVP zzgl. USt.



Abb. zeigt HBS 431 (IE2)/  
433 (IE3)/533 (IE3)  
· Leicht einstellbare, hochwertige Sägebandführung



· Sägebandschnellspannung über Exzenterhebel auf der Maschinenrückseite



· HBS 351 (IE2) mit hochwertiger Sägebandführung  
· Mit Führungsrollen  
· Leicht einstellbar  
· Praktisch wartungsfrei



· Aluminium-Parallelanschlag mit Exzenter Schnellklemmung  
· Leicht ablesbare Millimeter-skala und integrierte Lupe

Kreisschneideeinrichtung  
HBS 431 (IE2)  
HBS 433 (IE3)  
HBS 533 (IE3)

Art.-Nr.: 5152001,  
€ 72,50 zzgl. USt.

**Zubehör**



## Serie HBS 513 - HBS 533 - Präzisions-Holzbandsägen. TOP in Qualität, Verarbeitung und Preis-Leistungs-Verhältnis

- ▶ Besonders ruhiger und präziser Lauf dank eines verwindungsfreien Maschinegehäuses
- ▶ Grauguss-Sägetisch mit präzise geschliffener und polierter Oberfläche
- ▶ Komfortable Lasereinrichtung
- ▶ Schnelle Schnitthöhenverstellung über Drehknopf und Zahnstange mit Millimeterskala
- ▶ Leichtgängiger Aluminium-Parallelanschlag mit Exzenter Schnellklemmung und Lupe
- ▶ Gehrungswinkelanschlag, beidseitig um 60° verstellbar
- ▶ Lasereinrichtung zur Schnittlinienmarkierung
- ▶ Zwei Geschwindigkeiten



HBS 351 (IE2)



HBS 431 (IE2)/HBS 433 (IE3)



HBS 533 (IE3)

**Lieferumfang  
HBS 351 (IE2) SET:**  
Je 1 x Sägeband  
· 2.562 x 6 x 0,65 mm; 6 ZpZ  
· 2.562 x 10 x 0,5 mm; 4 ZpZ  
· 2.562 x 16 x 0,5 mm; 4 ZpZ

**HBS 351 (IE2) SET**  
statt € 1.418,50 zzgl. USt.  
**1.229,-**  
€ 1.462,51 inkl. USt.  
Art.-Nr.: 5150035SET

**Lieferumfang  
HBS 431 (IE2)/433 (IE3) SET:**  
Je 1 x Sägeband  
· 3.345 x 6 x 0,65 mm; 6 ZpZ  
· 3.345 x 16 x 0,5 mm; 4 ZpZ  
· 3.345 x 25 x 0,5 mm; 4 ZpZ

**HBS 431 (IE2) SET**  
statt € 2.455,90 zzgl. USt.  
**2.139,-**  
€ 2.545,41 inkl. USt.  
Art.-Nr.: 5150041SET

**HBS 433 (IE3) SET**  
statt € 2.485,90 zzgl. USt.  
**2.169,-**  
€ 2.581,11 inkl. USt.  
Art.-Nr.: 5150043SET

**Lieferumfang  
HBS 533 (IE3) SET:**  
Je 1 x Sägeband  
· 3.865 x 10 x 0,5 mm; 4 ZpZ  
· 3.865 x 20 x 0,5 mm; 4 ZpZ  
· 3.865 x 25 x 0,5 mm; 4 ZpZ

**HBS 533 (IE3) SET**  
statt € 3.021,50 zzgl. USt.  
**2.649,-**  
€ 3.152,31 inkl. USt.  
Art.-Nr.: 5150053SET

Technische Daten		HBS 351 (IE2)	HBS 431 (IE2)	HBS 433 (IE3)	HBS 533 (IE3)
Abmessungen Tisch (LxBxH)	mm	500 x 356 x 1.065	610 x 431 x 950	610 x 431 x 950	535 x 535 x 945
Schnittgeschwindigkeiten	m/min	650/400	900/450	900/450	850/430
Schwungrad-Ø	mm	356	430	430	530
Schnitthöhe max.	mm	200	270	270	270
Schnittbreite mit / ohne Anschlag max.	mm	321 / 346	370 / 410	370 / 410	474 / 514
Sägebandlänge	mm	2.562	3.345	3.345	3.865
Präzisionsführung 3-Rollen		oben / unten	oben / unten	oben / unten	oben / unten
Sägetischneigung <sup>2)</sup>	°	-10 - +45	-10 - +45	-10 - +45	-10 - +45
Absaugstutzen-Ø	mm	120	2 x 120	2 x 120	2 x 120
Motorleistung ~50 Hz	kW/V	0,55 / 230	1,5 / 230	1,5 / 400	2,25 / 400
Abmessungen (LxBxH) ca.	mm	770 x 755 x 1.750	820 x 800 x 1.852	820 x 800 x 1.852	1.020 x 880 x 1.982
Gewicht ca.	kg	88,5	162	159	187
Transportverpackungspauschale <sup>1)</sup>		-	-	-	TVP 1 = 29,00 €

Sägebänder für HBS 351 (IE2)				€ zzgl. USt.	Sägebänder für HBS 431 (IE2) / HBS 433 (IE3)				€ zzgl. USt.	Sägebänder für HBS 533 (IE3)				€ zzgl. USt.
Länge x Breite x Stärke	ZpZ	Art.-Nr.	USt.		Länge x Breite x Stärke	ZpZ	Art.-Nr.	USt.		Länge x Breite x Stärke	ZpZ	Art.-Nr.	USt.	
Holz 2.562 x 6 x 0,65 mm	6	5160359	16,90		Holz 3.340 x 6 x 0,65 mm	6	5160431	19,90		Holz 3.865 x 10 x 0,5 mm	4	5160531	21,50	
Holz 2.562 x 10 x 0,5 mm	4	5160360	16,90		Holz 3.340 x 10 x 0,5 mm	4	5160432	19,90		Holz 3.865 x 16 x 0,5 mm	4	5160532	21,50	
Holz 2.562 x 12 x 0,5 mm	4	5160361	16,90		Holz 3.340 x 16 x 0,5 mm	4	5160433	19,90		Holz 3.865 x 20 x 0,5 mm	4	5160533	21,50	
Holz 2.562 x 16 x 0,5 mm	4	5160362	16,90		Holz 3.340 x 20 x 0,5 mm	4	5160434	19,90		Holz 3.865 x 25 x 0,5 mm	4	5160534	21,50	
					Holz 3.340 x 25 x 0,5 mm	4	5160435	19,90						

## HBS 533 S / HBS 633 S – Präzisions-Holzbandsäge in schwerer Profi-Ausführung mit Sägeband-Schnellspannsystem für den professionellen Anwender

- ▶ Ruhiger und präziser Lauf dank verwindungsfreiem Maschinengehäuse
- ▶ Schwere Profi-Ausführung mit hohem Eigengewicht für maximale Laufruhe
- ▶ Großdimensionierter Grauguss-Sägetisch aus einem Stück, schwenkbar mit geschliffener und polierter Oberfläche
- ▶ Lasereinrichtung zur Schnittlinienmarkierung
- ▶ Schnelle und präzise Schnitthöhenverstellung über Handrad und Zahnstange mit Millimeterskala
- ▶ Großer Guss-Parallelanschlag
- ▶ Winkelanschlag
- ▶ Tischneigung über Zahnstange und Handrad



HBS 533 S (IE3)



HBS 633 S (IE3)

• Serienmäßig mit Laser-Einrichtung zur schnellen und präzisen Anzeige der Schnittlinie

• Sichtfenster zur Überprüfung des Sägebandlaufs

• Schwungräder aus Grauguss mit Spezialbelag auf den Laufflächen

**Lieferumfang HBS 533 S (IE3) SET:**  
Je 1 x Sägeband Holz  
• 4.190 x 10 x 0,5 mm; 4 ZpZ  
• 4.190 x 20 x 0,5 mm; 4 ZpZ  
• 4.190 x 25 x 0,5 mm; 4 ZpZ

**HBS 533 S (IE3) SET**  
statt € 4.284,50 zzgl. USt.  
**3.599,-**  
€ 4.282,81 inkl. USt.  
Art.-Nr.: 5150054SET

**Lieferumfang HBS 633 S (IE3) SET:**  
Je 1 x Sägeband Holz  
• 4.600 x 10 x 0,5 mm; 4 ZpZ  
• 4.600 x 20 x 0,5 mm; 4 ZpZ  
• 4.600 x 25 x 0,5 mm; 4 ZpZ

**HBS 633 S (IE3) SET**  
statt € 5.258,50 zzgl. USt.  
**4.499,-**  
€ 5.353,81 inkl. USt.  
Art.-Nr.: 5150063SET

Technische Daten		HBS 533 S (IE3)	HBS 633 S (IE3)
Abmessungen Tisch (LxBxH)	mm	750 x 530 x 900	830 x 600 x 830
Schnittgeschwindigkeiten	m/min	1.400	1.615
Schwungrad-Ø	mm	530	630
Schnitthöhe max.	mm	350	400
Schnittbreite mit /ohne Anschlag max.	mm	465 / 510	570 / 610
Sägebandlänge	mm	4.190	4.600
Präzisionsführung		oben / unten	
Sägetischneigung <sup>2)</sup>	°	0 – 45	
Absaugstutzen-Ø	mm	2 x 120	
Motorleistung~50 Hz	kW/V	4,1 / 400	
Gewicht ca.	kg	285	378
Abmessungen (LxBxH) ca.	mm	998 x 800 x 1.987	1.190 x 820 x 2.063
Transportverpackungsp. <sup>1)</sup>		TVP 1 = 29,00 €	

Sägebänder für 533 S (IE3)				€ zzgl. USt.
Länge x Breite x Stärke	ZpZ	Art.-Nr.	USt.	
Holz 4.190 x 10 x 0,5 mm	4	5160535	22,50	
Holz 4.190 x 16 x 0,5 mm	4	5160536	22,50	
Holz 4.190 x 20 x 0,5 mm	4	5160537	22,50	
Holz 4.190 x 25 x 0,5 mm	4	5160538	22,50	

Sägebänder für HBS 633 S (IE3)				€ zzgl. USt.
Länge x Breite x Stärke	ZpZ	Art.-Nr.	USt.	
Holz 4.600 x 10 x 0,5 mm	4	5160631	24,50	
Holz 4.600 x 16 x 0,5 mm	4	5160632	24,50	
Holz 4.600 x 20 x 0,5 mm	4	5160633	24,50	
Holz 4.600 x 25 x 0,5 mm	4	5160634	24,50	
Holz 4.600 x 30 x 0,6 mm	3	5160635	24,50	

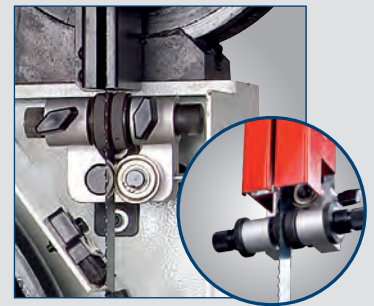

- Hochwertige Sägebandführung
- Oben und unten
- Mit Feineinstellung



- Exzenter-Schnellspannhebel
- Die Spannungsgrundeinstellung wird dabei nicht verändert
- Integrierte Sägeband-Spannungsanzeige



- Massiver Sägetisch verstellbar leicht und bequem über eine Handrad-Zahnstangenführung
- Neigung stufenlos von 0° bis 45° einstellbar
- Patentierte



- Der Sägetisch ist auf einer Doppel-Wippaufnahme angebracht
- Einfache und schnelle Fixierung des eingestellten Neigungswinkels über Schnellspannung

### Vibrationsdämpfer-Maschinenfuß SE 1

Abmessung: Ø/H/L 120/32/100 mm  
Belastung: max. 500 kg  
Gewinde: M 12  
Artikel Nr. 3381012  
29,90 € zzgl. USt.



<sup>2)</sup> Aus sicherheitstechnischen Gründen muss ab 20° eine Haltevorrichtung /Anschlag angebracht sein, um das Verrutschen des Holzes zu verhindern! <sup>1)</sup> Erläuterung der Verpackungszuschläge siehe Rückseite, Angaben zu TVP zzgl. USt.

## Serie HBS 513 S - HBS 813 S – Präzisions-Holzbandsägen mit großer Schnittleistung für den Profi

- ▶ Schwere Ausführung mit hohem Eigengewicht für maximale Laufruhe
- ▶ Besonders ruhiger und präziser Lauf dank verwindungsstiftem Maschinengehäuse
- ▶ Präzise einstellbarer Alu-Parallelanschlag
- ▶ Guss-Schwungräder mit Gummibelag und Späneabstreifbürste
- ▶ Großer Grauguss-Sägetisch, schwenkbar mit geschliffener und polierter Oberfläche
- ▶ Präzise Schnitthöhenverstellung über Zahnstange mit Millimeterskala
- ▶ Zwei Absaugstutzen
- ▶ Mit hochwertiger Sägebandführung



HBS 613 S

### Lieferumfang:

- Gehrungsanschlag
- Sägeband
- Schiebestock
- Alu-Parallelanschlag

### Schnellspannsystem



- Exzenter-Schnellspannhebel
- Die eingestellte Bandspannung wird dabei nicht verändert

### Parallelanschlag



- Präzise einstellbarer Alu-Parallelanschlag
- Mit Schnellklemmung und leicht ablesbarer Millimeterskala

### Sägebandführung



- Hochwertige Sägebandführung

### Schwungräder



- Schwungräder aus Grauguss mit Spezialbelag auf den Laufflächen

HBS 513 S	HBS 613 S	HBS 713 S	HBS 813 S
statt € 3.099,00 zzgl. USt.	statt € 3.599,00 zzgl. USt.	statt € 4.299,00 zzgl. USt.	statt € 5.899,00 zzgl. USt.
<b>2.699,-</b>	<b>3.099,-</b>	<b>3.699,-</b>	<b>4.999,-</b>
€ 3.211,81 inkl. USt.	€ 3.687,81 inkl. USt.	€ 4.401,81 inkl. USt.	€ 5.948,81 inkl. USt.
Art.-Nr.: 5150513	Art.-Nr.: 5150613	Art.-Nr.: 5150713	Art.-Nr.: 5150813

Sägebänder Holz für HBS 513 S				€ zzgl. USt.
L x B x Stärke	ZpZ	Art.-Nr.		
4.100 x 10 x 0,5 mm	4	5169110		20,90
4.100 x 16 x 0,5 mm	4	5169116		21,50
4.100 x 20 x 0,5 mm	4	5169120		21,90
4.100 x 30 x 0,6 mm	3	5169130		22,90
für HBS 613 S				
4.590 x 10 x 0,5 mm	4	5169210		22,50
4.590 x 16 x 0,6 mm	3	5169216		22,90
4.590 x 20 x 0,7 mm	3	5169220		23,50
4.590 x 30 x 0,7 mm	3	5169230		24,50
HBS 713 S				
5.020 x 10 x 0,6 mm	4	5169310		23,50
5.020 x 16 x 0,6 mm	3	5169316		24,50
5.020 x 20 x 0,7 mm	3	5169320		24,90
5.020 x 25 x 0,8 mm	2	5169325		25,50
5.020 x 30 x 0,8 mm	3	5169330		26,90
HBS 813 S				
5.611 x 10 x 0,6 mm	4	5169410		24,90
5.611 x 16 x 0,7 mm	4	5169416		26,50
5.611 x 20 x 0,7 mm	3	5169420		26,90
5.611 x 25 x 0,9 mm	3	5169425		27,50
5.611 x 32 x 0,9 mm	2	5169432		27,50

Technische Daten		HBS 513 S	HBS 613 S	HBS 713 S	HBS 813 S
Abmessungen Tisch (LxBxH)	mm	640 x 500 x 920	640 x 500 x 920	900 x 700 x 940	900 x 700 x 1.050
Verbreiterung (LxB)	mm	500 x 150	610 x 200	700 x 200	700 x 200
Schnittgeschwindigkeiten	m/min	1.320	1.560	1.560	1.080
Schwungrad-Ø	mm	510	610	710	810
Schnitthöhe 90° / 45° max.	mm	350 / 258	430 / 258	430 / 200	470 / 285
Schnittbreite ohne Anschlag	mm	500	600	700	800
Schnittbreite mit Anschlag	°	415	495	595	595
Sägebandlänge	mm	4.100	4.590	5.020	5.610
Sägetischneigung <sup>2)</sup>	°	0 – 45	0 – 45	0 – 45	0 – 45
Abgabeleistung ~ 50 Hz	kW/V	3,5/ 400	4,0/ 400	4,0/ 400	5,5/ 400
Abmessungen (LxBxH) ca.	mm	1150 x 950 x 2000	1250 x 1015 x 2150	1500 x 975 x 2260	1600 x 1000 x 2500
Gewicht ca.	kg	295	337	400	480
Transportzuschlag <sup>1)</sup>		TPZ 300 = 69,00 €	TPZ 400 = 85,00 €	TPZ 400 = 85,00 €	TPZ 600 = 125,00 €
E-Transportzuschlag <sup>3)</sup>		ETPZ0125 = 125,00 €	ETPZ0125 = 125,00 €	ETPZ0175 = 175,00 €	ETPZ0175 = 175,00 €

1) Erläuterung der Verpackungszuschläge siehe Rückseite, Angaben zu TVP zzgl. USt. 2) Aus sicherheitstechnischen Gründen muss ab 20° eine Haltvorrichtung / Anschlag angebracht sein, um das Verrutschen des Holzes zu verhindern! 3) Eingangs-Transportzuschlag, Erläuterung siehe Rückseite, Angaben zu ETPZ zzgl. USt.



## Serie HBS 540 AS - HBS 940 AS – Präzisions-Holzbandsägen für den Profi mit maximaler Schnittleistung und vielen Ausstattungsoptionen

- ▶ Besonders schwere Ausführung mit hohem Eigengewicht für maximale Laufruhe
- ▶ Besonders ruhiger und präziser Lauf dank verwindungsstiftem Maschinengehäuse
- ▶ Großer Guss-Parallelanschlag mit Rundstangenführung, leicht verschiebbar
- ▶ Guss-Schwungräder mit Gummibelag und Reinigungsbürste

- ▶ Großer Grauguss-Sägetisch, schwenkbar mit geschliffener und polierter Oberfläche
- ▶ Präzise Schnitthöhenverstellung über Zahnstange mit Millimeterskala
- ▶ Endschaltesicherte Türen
- ▶ Selbstbremsender Motor
- ▶ Zwei Absaugstutzen

**i** **STÄRKERE MOTOREN ALS OPTION AUF ANFRAGE VERFÜGBAR!**

für	Sägebänder L x B x Stärke	ZpZ	Art.-Nr.	€ zzgl. USt.
HBS 540 AS	4.250 x 20 x 0,6 mm	3	5160541	22,50
HBS 640 AS	4.780 x 25 x 0,6 mm	3	5160641	24,50
HBS 740 AS	5.400 x 25 x 0,7 mm	3	5160741	26,50
HBS 840 AS	6.090 x 30 x 0,7 mm	3	5160841	29,50
HBS 940 AS	6.690 x 30 x 0,8 mm	3	5160941	32,90



HBS 740 AS

### Präzisionsführung



- Hochwertige Sägebandführung

### Zubehör

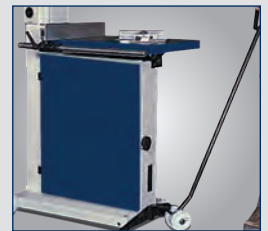

- Fahrwerk Art. Nr. 5161048

### Zubehör



- Kreisschneideeinrichtung

Zubehör	Art.-Nr.	€ zzgl. USt.
Fahrwerk HBS 540 AS / 640 AS	5161048	219,00
Gehrungsanschlag:		
klein HBS 540 AS - 740 AS	5161045	145,00
klein HBS 840 - 940 AS	5161080	145,00
groß HBS 540 AS - 740 AS	5161046	270,00
groß HBS 840 - 940 AS	5161081	269,00
Kreisschneide- und Schleifeinrichtung:		
für HBS 540 AS - 740 AS	5161047	509,00
für HBS 840 - 940 AS	5161082	509,00

HBS 540 AS  
statt € 5.050,00 zzgl. USt.  
**4.639,-**  
€ 5.520,41 inkl. USt.  
Art.-Nr.: 5152154

HBS 640 AS  
statt € 6.050,00 zzgl. USt.  
**5.499,-**  
€ 6.543,81 inkl. USt.  
Art.-Nr.: 5152164

HBS 740 AS  
statt € 7.100,00 zzgl. USt.  
**6.599,-**  
€ 7.852,81 inkl. USt.  
Art.-Nr.: 5152174

HBS 840 AS  
statt € 8.850,00 zzgl. USt.  
**8.239,-**  
€ 9.804,41 inkl. USt.  
Art.-Nr.: 5152184

HBS 940 AS  
statt € 10.200,00 zzgl. USt.  
**9.299,-**  
€ 11.065,81 inkl. USt.  
Art.-Nr.: 5152194

Technische Daten		HBS 540 AS	HBS 640 AS	HBS 740 AS	HBS 840 AS	HBS 940 AS
Abmessungen Tisch (LxBxH)	mm	720 x 520 x 860	870 x 620 x 840	1.000 x 720 x 980	1.160 x 820 x 1.020	1.300 x 820 x 1.060
Schnittgeschwindigkeiten	m/min	1.650	1.660	1.570	1.560	1.620
Schwungrad-Ø	mm	540	640	740	840	940
Schnitthöhe max.	mm	350	400	450	520	560
Schnittbreite max.	mm	520	620	720	820	910
Sägebandlänge	mm	4.260	4.780	5.400	6.090	6.690
Sägebandstärke min./max.	mm	0,5 / 0,6	0,5 / 0,6	0,6 / 0,7	0,7 / 0,8	0,8 / 0,9
Präzisionsführung		oben / unten	oben / unten	oben / unten	oben / unten	oben / unten
Sägetischneigung	°	0 - 20	0 - 15	0 - 15	0 - 15	0 - 15
Motorleistung ~50 Hz	kW/V	1,5 / 400	2,2 / 400	3,0 / 400	5,5 / 400	5,5 / 400
Abmessungen (LxBxH) ca.	mm	870 x 620 x 1.970	1.050 x 720 x 2.180	1.180 x 820 x 2.430	1.410 x 920 x 2.650	1.550 x 920 x 2.900
Gewicht ca.	kg	240	320	408	730	860
Transportverpackungsp. <sup>1)</sup>		VPA 20 = 62,00 €	VPA 20 = 62,00 €	VPA 21 = 125,00 €	VPA 21 = 125,00 €	VPA 22 = 159,00 €
Transportzuschlag <sup>1)</sup>		TPZ 300 = 69,00 €	TPZ 400 = 85,00 €	TPZDF1 = 295,00 €	TPZDF1 = 295,00 €	TPZDF1 = 295,00 €

Vermerk: Tisch, Motor und Schalter müssen vor Ort montiert werden

1) Beim Kauf fallen zusätzliche Verpackungskosten für eine Lattenkiste an, Angaben zu Preisen zzgl. USt. 2) nicht nachrüstbar, nur bei Bestellung Neumaschine

## LLB 30 / LLB 40 DT – Langlochbohrmaschinen für professionelles Langlochbohren

- ▶ Einfache Bedienung über Einhandhebel für schnelles und präzises Arbeiten
- ▶ Bohrkopf auf gehärteten Prismenführungen mit Kugelkontaktsystem gelagert
- ▶ Höhenverstellung des Bohrkopfes über Handrad mit numerischer Anzeige
- ▶ Manueller Exzentranspanner serienmäßig
- ▶ Stabile Stahl-Graugusskonstruktion
- ▶ Leistungsstarker Motor
- ▶ Dübelbohrereinrichtung mit Rasterteilung (bei LLB 40DT: 16 / 22 / 25 / 32 bei LLB 30: 16 / 22 / 27 / 32)

- ▶ Klemmanschläge ermöglichen die einfache und schnelle Einstellung des Bohrkopflaufs
- ▶ Manueller Exzentranspanner
- ▶ Dübelbohrereinrichtung mit Rasterteilung

### LLB 40 DT

- ▶ Arbeitstisch +/- 60° drehbar



LLB 30 mit optionalem Winkelanschlag Art. Nr. 5330031



LLB 40 DT mit optionalem Winkelanschlag Art. Nr. 5330040



- Bohrkopf auf gehärteten Prismenführungen mit Kugelkontaktsystem gelagert
- Einfache und präzise Höhenverstellung über Handrad und numerische Anzeige



- LLB 40 DT: Arbeitstisch +/- 60° drehbar

### Zubehör für LLB 30



- Manueller Exzentranspanner Art.-Nr.: 5330030

### Zubehör für LLB 40 DT 2)



- Winkelanschlag mit Skala +/- 45° Art.-Nr.: 5330040

### Zubehör für LLB 30



- Winkelanschlag mit Skala +/- 45° Art.-Nr.: 5330031

LLB 30  
statt € 3.799,00 zzgl. USt.  
**3.199,-**  
€ 3.806,81 inkl. USt.  
Art.-Nr.: 5320030

LLB 40 DT  
statt € 6.625,00 zzgl. USt.  
**5.439,-**  
€ 6.472,41 inkl. USt.  
Art.-Nr.: 5320040

Technische Daten		LLB 30	LLB 40 DT
Bohrbreite	mm	250	240
Bohrtiefe max. bei 90°	mm	170	180
Arbeitstisch (LxB)	mm	580 x 300	565 x 315
Arbeitstischdrehung	°	–	± 60
Bohrkopfhöhenverstellung	mm	200	160
Werkzeugaufnahme		Wescott-Bohrfutter	Wescott-Bohrfutter
Spann-Ø des Werkzeuges	mm	0 – 20	0 – 20
Spindeldrehzahlen	mm	2.800	3.000
Absaugstutzen-Ø	mm	70	90
Abgabeleistung ~50 Hz	kW/ V	2,2 / 400	2,2 / 400
Abmessungen (LxBxH) ca.	mm	1.500 x 920 x 1.400	1.290 x 980 x 1.270
Gewicht ca.	kg	160	260
Transportverpackungspauschale <sup>1)</sup>		TVP 1 = 29,00 €	TVP 1 = 29,00 €
Transportzuschlag <sup>1)</sup>		TPZ 200 = 55,00 €	TPZ 300 = 69,00 €

Zubehör für LLB 30	Art.-Nr.	€ zzgl. USt.
Zweiter manueller Exzentranspanner	5330030	199,00
Winkelanschlag mit Skala +/- 45°	5330031	179,00
Fahrwerk	5330032	179,00

Zubehör für LLB 40 DT	Art.-Nr.	€ zzgl. USt.
Winkelanschlag mit Skala +/- 45°	5330040	249,00
Extra Exzentranspanner mit Schraube	5330041	329,00
Fahrwerk	5330042	155,00
Pneumatische Werkstückspannung	5330043	729,00

# MDB PRO - halbautomatische Mehrspindel-Bohrmaschine – Zum horizontalen und vertikalen Bohren für den Möbelbau

- ▶ Bohrspindeln mit Schnellspannsystem
- ▶ Massiver Arbeitstisch aus Stahl
- ▶ Patentiertes System zur schnellen und einfachen Justierung der Bohrtiefe über Spiralscheibe
- ▶ Pneumatische Bohrkopfschwenkung, zum Bohren in jeder Position zwischen 0° und 90°
- ▶ Seitenanschläge aus Gusseisen
- ▶ Höheneinstellung des Bohrkopfes über Zählwerk
- ▶ Zwei positionierbare Pneumatik-Spannzylinder

- ▶ Dank weitem Achsabstand ist auch eine Bearbeitung von zwei Werkstücken möglich

### MDB 21 PRO:

- ▶ Abklappbarer Seitenanschlag aus Gusseisen mit Rundstangenführung - einfache Einstellung mithilfe einer Lupe und Millimeterskala

### MDB 23 PRO / MDB 29 PRO:

- ▶ zweifach geführter Seitenanschlag aus Gusseisen - präzise Einstellung über Drehrad mit Zählwerk



MDB 29 PRO

### Lieferumfang:

- Zwei pneumatische Druckzylinder
- Fünf Schnellspannfutter
- Zwei Anschlaglineale mit je 1,5 m Länge
- Vier Klappanschläge für die Anschlaglineale
- Einstelllehre für die Feineinstellung der Klappanschläge auf den Anschlaglinealen

### MDB 21 PRO

statt € 5.499,00 zzgl. USt.

**5.299,-**

€ 6.305,81 inkl. USt.

Art.-Nr.: 5301021

### MDB 23 PRO

statt € 7.099,00 zzgl. USt.

**6.799,-**

€ 8.090,81 inkl. USt.

Art.-Nr.: 5301023

### MDB 29 PRO

statt € 7.699,00 zzgl. USt.

**7.449,-**

€ 8.864,31 inkl. USt.

Art.-Nr.: 5301029

Technische Daten		MDB 21 PRO	MDB 23 PRO	MDB 29 PRO
Bohrbreite / bei 90° max.	mm	640 / 65	704 / 65	896 / 65
Anzahl Spindeln		21	23	29
Arbeitstisch (LxB)	mm	885 x 332	949 x 338	1.141 x 338
Spindelabstand	mm	32	32	32
Spindelabstand erste zu letzte	mm	640	896	896
Spindeldrehzahl	min <sup>-1</sup>	2.800	2.800	2.800
Schwenkung Bohraggregat	°	0 – 90	0 – 90	0 – 90
Werkstückhöhe max.	mm	130	130	130
Abgabeleistung ~50 Hz	kW/ V	1,1 / 400	1,1 / 400	1,1 / 400
Abmessungen (LxBxH) ca.	mm	1.015 x 990 x 1.270	1.285 x 872 x 1.300	1.480 x 950 x 1.300
Gewicht ca.	kg	260	265	290
Transportzuschlag <sup>1)</sup>		TPZ 300 = 69,00 €	TPZ 300 = 69,00 €	TPZ 300 = 69,00 €

### Zubehör



- Bezugsbolzen Art.-Nr.: 5302302



- Pneumatische Bohrkopfschwenkung zum Bohren in jeder Position zwischen 0° und 90°

### Zubehör

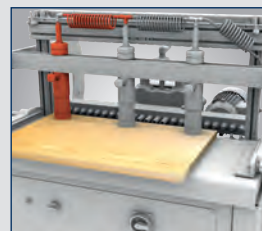

- Zusätzlicher Druckzylinder der Art.-Nr.: 5302301



- Patentiertes System zur schnellen und einfachen Justierung der Bohrtiefe über Spiralscheibe

### Seitenanschlag

#### MDB 21 PRO

- aus Gusseisen, abklappbar und mit Rundstangenführung - einfache Einstellung mithilfe einer Lupe und Millimeterskala

#### MDB 23 PRO / MDB 29 PRO

- aus Gusseisen, zweifach geführt, präzise Einstellung über Drehrad mit Zählwerk

Zubehör MDB 21/23/29 PRO	Art.-Nr.	€ zzgl. USt.
90° Winkelanschlag und 45°		
Gehrungsanschlag	5302200	115,00
Schnellspannbohrfutter	5302100	18,90
Aggregat für Topfbandbohrungen Grass	5302400	595,00
Aggregat für Topfbandbohrungen Blum	5302401	595,00
Aggregat für Topfbandbohrungen Hettich	5302402	595,00
Bezugsbolzen für Reihenbohrung	5302302	195,00
Einstelllehre für Abstand Hinteranschlag	5302303	71,50
Einstelllehre zum Übertragen des Abstandes der Seitenanschläge	5302300	120,00
(nur für MDB 21 PRO)		
Zusätzlicher Druckzylinder	5302301	245,00
Halterungen für Seitenanschläge	5302101	95,00
(MDB 23/29 PRO)		

### Zubehör

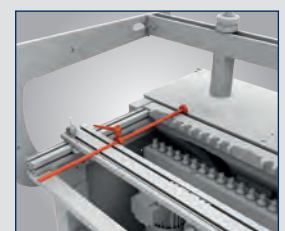

- Einstelllehre für Abstand Art.-Nr.: 5302303

## Der tragbare CNC-Fräsroboter Maker – Sei dein eigener Maker!

MADE IN ITALY

- ▶ Zur flexiblen, vollautomatischen Bearbeitung von Werkstücken mit bis zu 3,5 m Diagonale
- ▶ Hebt durch sein revolutionäres Antriebs- und Sensorensystem die bauartbedingten Grenzen stationärer CNC-Fräsmaschinen auf
- ▶ Speziell konstruierte omnidirektionale Räder ermöglichen eine freie Bewegung auf flachen Arbeitsflächen ohne Beeinträchtigung durch bereits ausgefräste Nuten oder Profile
- ▶ Späne und Staubpartikel werden von der integrierten Absaugung direkt aufgenommen und in einem Behälter gesammelt
- ▶ Präzise Herstellung beliebiger Formen mithilfe benutzerfreundlicher Software
- ▶ Stufenlos einstellbare Drehzahl
- ▶ Überall einsetzbar durch geringem Gewicht



Maker

zzgl. USt.

**3.699,-**

€ 4.401,81 inkl. USt.

Art.-Nr. 5509050

Technische Daten		Maker
Leistung	W	1.200
Spindelleistung	W	710
Drehzahl	min <sup>-1</sup>	13.000 – 33.000
Geschwindigkeit max.	mm/min	3.000
Spanndurchmesser max.	mm	8
Werkzeughdurchmesser max.	mm	8
Werkzeughdurchmesser min.	mm	3
Spänebehälter Volumen	l	5
Rohteilbreite max.	mm	1.300
Rohteillänge max.	mm	2.500
Rohteilstärke max.	mm	25
Fahrtgeschwindigkeit max.	m/min	3
Schalldruckpegel	dB (A)	85
Schalleistungspegel	dB (A)	95
Leistung Antriebsmotor	W	1.200
Leistung Spindel	W	710
Anschlussspannung ~ 50 Hz	V	230
Anschlussart		USB-B
Abmessungen (LxBxH) ca.	mm	410x410x300
Gewicht ca.	kg	15

### Lieferumfang:

- Zwei Turmsensoren (Länge 150 mm, Breite 150 mm, Höhe 350 mm, Gewicht je 0,65 kg)
- Zwei USB-Kabel
- Transparenter Spindelschutz
- Netzkabel inklusive Netzkabelständer
- ER11 Spannzange
- CNC-Fräser 6 mm
- Gabelschlüssel 17 mm
- Ersatz-Kohlebürsten für den Fräsmotor
- Steuerungssoftware via Downloadlink



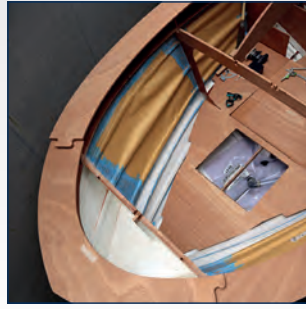

**Intuitive Steuerungssoftware**

- Zum Importieren erstellter Projekte, Gestaltung von Formen oder Laden von Projekten aus einer Online-Bibliothek
- Unterstützt bei der Einrichtung des Arbeitsbereichs, steuert den Fräseboter und stellt den Arbeitsfortschritt dar
- Software im Lieferumfang enthalten

**Turmsensoren**

- Handlich und einfach aufzustellen
- Netzbetrieb oder Batteriebetrieb mit 10 Stunden Laufzeit möglich

**Für unterschiedliche Tischlerarbeiten**

- Zum Schneiden, Gravieren oder Taschenfräsen von Holz, Kunststoff und Weichmetall



**Tragegriffe**

- Einfach transportabel dank Tragegriffe



**Frässpindel**

- Stufenlos einstellbare Drehzahl



**Antriebssystem**

- Patentierte omnidirektionale Räder ermöglichen freie Bewegung auf der Arbeitsfläche



**Vollautomatischer Betrieb**

- Mit revolutionärem Antriebs- und Sensorensystem
- Anpassungsfähig für kleinere und größere Projekte
- Großer Arbeitsbereich
- Mit integrierter Absaugung

## startech cn k – Kompakte 3-Achs-CNC-Fräsmaschine. Bearbeitungszentrum zum Fräsen und Gravieren

MADE IN ITALY

- ▶ Geeignet für Werkzeug-Ø bis max. 60 mm mit Schaft-Ø bis max. 16 mm
- ▶ Spindeltrieb über leistungsstarken 2,4 kW Motor
- ▶ Vollumhausung mit großzügiger Türöffnung an der Front
- ▶ Intuitiv bedienbare Maschinensoftware für PC mit offener Schnittstelle für verschiedene CAD/CAM Programme

- ▶ Als Zubehör erhältlich: Sensor zur Bestimmung der Werkzeuglänge, Vierte Achse, Maschinenuntergestell, pneumatische Saugnapfe, Zuführung für lange Werkstücke



- Intuitiv bedienbare Maschinensoftware



- Hochwertige Elektro-Frässpindel vom erfahrenen Hersteller Hiteco

### Zubehör



- Sensor zur Bestimmung der Werkzeuglänge Art. Nr. 5519022

### Zubehör



- Vierte interpolierende Achse zur Bearbeitung von Rundwerkstücken Art. Nr. 5519023

Abb. zeigt startech cn k inkl. Zubehör Maschinenuntergestell (5519020)



### Zubehör

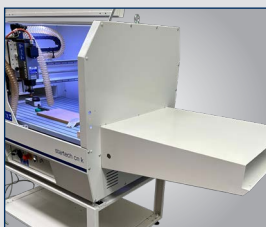

- Zuführung lange Werkstücke rechts/links Art. Nr. 5519024

### Zubehör



- Pneumatische Saugnapfe für die einfache Fixierung von Werkstücken Art. Nr. 5519021

startech cn k  
statt € 11.990,00 zzgl. USt.  
**9.999,-**  
€ 11.898,81 inkl. USt.  
Art.-Nr.: 5509020

Technische Daten		startech cn k
Arbeitstisch (LxB)	mm	760 x 1.170
Spindeldrehzahl	min <sup>-1</sup>	24.000
Anzahl Bohrspindeln	St	1
Werkzeug-Ø max.	mm	60
Werkstückabmessung max. X	mm	915
Werkstückabmessung max. Y	mm	610
Werkstückabmessung max. Z	mm	176
Fahrgeschwindigkeit max. X-Achse	m/min	5
Fahrgeschwindigkeit max. Y-Achse	m/min	5
Fahrgeschwindigkeit max. Z-Achse	m/min	2,5
Luftbedarf der Absaugung	m <sup>3</sup> /h	115
Nennweite Absaugstutzen außen	mm	40
Leistung Antriebsmotor ~50 Hz	kW/ V	2,4 / 400
Abmessungen (LxBxH) ca.	mm	1.219 x 937 x 1.041
Gewicht ca.	kg	236
Transportzuschlag <sup>1)</sup>		<b>TPZ 300 = 69,00 €</b>

Zubehör	Art.-Nr.	€ zzgl. USt.
Maschinenuntergestell		
• Mit verstellbaren Füßen, Höhe 500 mm	5519020	<b>815,00</b>
Vierte Achse: zur Montage auf dem Tisch		
Pneumatische Saugnapfe (Lieferumfang: 5 Saugnapfe)	5519023	<b>1.499,00</b>
• Zur Positionierung auf dem Arbeitstisch		
• Einfache Fixierung von Werkstücken		
• Pneumatischer Arbeitsdruck 6,5 bar	5519021	<b>655,00</b>
• Druckluftbedarf 120 l/min		
Sensor zur Bestimmung der Werkzeuglänge	5519022	<b>235,00</b>
Zuführung langer Werkstücke rechts/Links <sup>(1)</sup>	5519024	<b>790,00</b>
WP-Planfräser Z=2 Schaft:8mm	5274100	<b>144,90</b>
Wendemesser HW 12x12x1,5mm zu WP-Planfräser	5274101	<b>49,90</b>
Oberfräser Z1 HW-WP 8x20mm S=8x30mm	5274102	<b>134,90</b>
Mini-Wendemesser 20x4,1x1,1mm zu Oberfräser Z1	5274103	<b>64,90</b>
Oberfräser Z1 HW-WP 10x20mm S=8x30mm	5274104	<b>139,90</b>
Mini-Wendemesser 20x5,5x1,1mm zu Oberfräser	5274105	<b>64,90</b>
WP-Ziernutfräser-Set mit 7 unterschiedlichen Messern	5274106	<b>349,00</b>
VHW-Schaftfräser Ø6x20x70 Schaft: Ø8	5274107	<b>84,90</b>
VHW-Schaftfräser Ø8x20x70 Schaft: Ø8	5274108	<b>65,00</b>
VHW-Kugelfräser Ø6x20x70 Schaft: Ø8	5274109	<b>84,90</b>
VHW-Kugelfräser Ø8x20x70 Schaft: Ø8	5274110	<b>75,00</b>
VHW-Gravierstichel Ø8x20x70 Schaft: Ø8	5274111	<b>69,90</b>

## startech cn v – CNC-Bohrmaschine für präzise Einzel- und Serienfertigung

- ▶ Ein Bohrkopf mit sieben Vertikal-, vier Horizontalspindeln und einem Nutsägeaggregat
- ▶ Rollenbahn und Kantenantaster
- ▶ Für Bohrungen auf der Plattenoberseite und auf allen vier Werkstückseiten sowie Nutfräsungen in X-Richtung
- ▶ Nuten im Phenolharz-Arbeitstisch ermöglichen auch Durchgangsbohrungen
- ▶ Die Werkstückbewegungen in X-/Y-Richtung erfolgen auf linearen Prismenführungen
- ▶ Kompakte Außenmaße
- ▶ Inklusive Rollenbahn und Kantenantaster



- Bedienung der Maschine über einen 10" Touchscreen.
- CNC Steuerung „Maestro“ optional erhältlich. Art. Nr. 5519002



- Pneumatische Spannanzüge für optimale Standfestigkeit des Werkstücks und hohe Bearbeitungsqualität

startech cn v  
statt € 30.990,00 zzgl. USt.  
**29.259,-**  
€ 34.818,21 inkl. USt.  
Art.-Nr.: 5509010

startech cn v  
Lagerausstattung  
statt € 33.009,00 zzgl. USt.  
**30.999,-**  
€ 36.888,81 inkl. USt.  
Art.-Nr.: 5509011

Ausstattung:	cn v	cn v Lagerausstattung
Rollenbahn für Werkstück-zufuhr und -auslass	✓	✓
Kantenantaster	✓	✓
Druckverstärkte Y-Achse für Hartmaterialbearbeitung	✓	✓
Software "Maestro cnc"		✓
QWERTY-Tastatur		✓
Automatische Schmierung		✓

Ausstattungsoptionen <sup>(2)</sup>		
<b>Kühlungsgebläse für den Schaltschrank</b>		
• Empfohlen bei Umgebungstemperaturen von mehr als 35 °C	5519000	185,00
<b>Automatische Schmierung</b>		
• Elektronisches Steuergerät verteilt die korrekte Menge Schmierfett	5519001	1.185,00

Technische Daten		startech cn v
Werkstückabmessung X x Y x Z -Achse max.	mm	3.000 x 900 x 50
Werkstückabmessung X x Y x Z -Achse min.	mm	300 x 90 x 10
Plattenstärke max.	mm	50
Fahrgeschwindigkeit X-, Y-Achse max.	m/min	20
Anzahl Bohrspindeln		7
Anzahl Horizontalspindeln Achse Y		2
Anzahl Horizontalspindeln Achse X		2
Spindeldrehzahl	min <sup>-1</sup>	4.460
-Ø Nutsäge max.	mm	125
Stärke Nutsäge max.	mm	6
Drehzahl Nutsäge	min <sup>-1</sup>	5.700
Arbeitsdruck Pneumatik	bar	6,5
Druckluftbedarf	l/min	90
Luftbedarf Absaugung	m <sup>3</sup> /h	820
Absaugluftgeschwindigkeit	m/s	20
Nennweite Absaugstutzen außen	mm	120
Leistung Antriebsmotor ~50 Hz	kW/V	2,2 / 400
Abmessungen (LxBxH) ca.	mm	3.704 x 1.455 x 2.209
Gewicht ca.	kg	1.200
<b>Transportzuschlag <sup>(1)</sup></b>		<b>TPZDF1 = 295,00 €</b>

Zubehör		Art.-Nr.	€ zzgl. USt.
<b>Bohrer-Starterset</b>			
• 3x HW-Kombi-Dübellochbohrer Z2+V2 D8 S10x30 L70 L=35 rechts			
• 2x HW-Kombi-Dübellochbohrer Z2+V2 D8 S10x30 L70 L=35 links			
• 2x HW-Kombi Dübellochbohrer Z2+V2 D5 S10x30 L70 L=34 rechts	5519010		225,00
• 2x HW-Kombi Dübellochbohrer Z2+V2 D5 S10x30 L70 L=35 links			
• HW Zylinderkopfböhrer Z2+V2 D34 S10x25 L70 links			
• HW Zylinderkopfböhrer Z2+V2 D15 S10x26 L70 links			
<b>Software „Maestro cnc“</b>			
• 3-D Simulator für den Bearbeitungsprozess			
• Projektierung und Programmierung von 3D-Objekten			
• Bibliothek mit Funktionen für einfacheres Programmieren			
• Schnittstelle zur Einbindung externer Softwarelösungen	5519002		515,00
<b>Lieferumfang:</b>			
• Installations-CD			
• Hardware Schlüssel			
<b>Qwerty Tastatur</b>			
• Hardware Tastatur für bequemere Eingaben	5519003		319,00
<b>Kabelloser Barcode-Leser</b>			
• Einfaches und schnelles Abrufen des benötigten Bohrprogrammes über einen Barcode	5519004		1.719,00
• Ideal zur Einbindung in Fertigungsstraßen			
<b>Sägeblatt-Ø 120 x 20 x 3,2 mm Z59</b>	5519005		119,00

(1) Erläuterung der Verpackungszuschläge siehe Rückseite, Angaben zu TPZDF zzgl. USt. (2) Optionen nicht nachrüstbar, nur ab Werk bei Bestellung der Maschine

**minimax me 28t rc – Kantenanleimmaschine mit Fügeaggregat**  
**minimax me 28t er – mit Eckenrunden**

- ▶ Stabile Stahl-Graugusskonstruktion mit hoher Steifigkeit für dauerhafte Präzision
- ▶ **Kombi-Frässaggregat mit HM-Fräsern** und verchromten Tastschuhen für optimale Fräsergebnisse beim Bündig- und Radiusfräsen
- ▶ Komfortable Bedienung über ergonomisches Bedienpult an der Frontseite der Maschine
- ▶ Besonders kurze Rüstzeiten
- ▶ Große Auflagefläche durch ausziehbare Werkstückauflage
- ▶ Vorfräsaggregat mit DIA-Fräser, Höhe 56 mm
- ▶ Präziser Vorschub des Werkstücks über Vorschubband unten und doppelte Gummidruckrollen oben, für eine hohe Traktion und zur Vermeidung von Kratzern auf der Werkstückoberfläche
- ▶ Schnell betriebsbereit, geringer Platzbedarf, geringer Energiebedarf
- ▶ Elektronische Temperaturregulierung mit Standby-Funktion auf 150° C, wodurch ein Verkochen des Leims verhindert und ein schnelles Wiederaufheizen auf Betriebstemperatur ermöglicht wird
- ▶ 5 Heizstäbe sorgen für eine gleichmäßige Leimerhitzung
- ▶ Absolute Qualität der Kantenanleimung durch automatische Positionierung aller Arbeitsaggregate synchron zur Position der Druckbrücke und abgestimmt auf die Stärke der Platte
- ▶ Einfache Einstellung der Plattenstärke über eine numerische Anzeige
- ▶ Leimbehälter aus Aluminium mit Antihafbeschichtung
- ▶ Drei Absaugstutzen: 120 mm Fräsaggregat / 80 mm Fügeaggregat / 60 mm Leimstation

**MIT ECKENRUNDEN**



- ➡ **Fügen (80 mm)**
  - ➡ **Anleimen**
  - ➡ **Vorkappen**
  - ➡ **Sägekappaggregat**
  - ➡ **Radius-Bündigfräsen (120 mm)**
  - ➡ **Radius-Zieh Klinge**
  - ➡ **Flächen-Zieh Klinge**
- minimax me 28 t er:*
- ➡ **Kappaggregat mit Eckenrunden-Funktion**



<b>minimax me 28 t rc</b> statt € 22.300,00 zzgl. USt.	<b>minimax me 28 t er</b> statt € 23.390,00 zzgl. USt.
<b>17.499,-</b>	<b>18.399,-</b>
€ 20.823,81 inkl. USt.	€ 21.894,81 inkl. USt.
Art.-Nr.: 5507028	Art.-Nr.: 5507031

Technische Daten		minimax me 28 t rc/ t er
Rollenkanten-Drehteller-Ø	mm	730
Absaugstutzen-Ø	mm	120
<b>Werkstück</b>		
Stärke	mm	12 - 50
Länge min.	mm	190
Länge der Platte min. (wenn nur vorne gekappt)	mm	120
Breite min.	mm	110
<b>Kanten</b>		
Stärke Rollenware	mm	0,4 - 3,0 mm
Stärke Streifenware	mm	5 mm
<b>Vorschub</b>		
Aufnahmeleistung	kW	0,55
Geschwindigkeit	m/min	7
<b>Vorfräsaggregat</b>		
Aufnahmeleistung	kW	2,2
Fräserdrehzahl	min <sup>-1</sup>	9.000
Diamantfräser-Ø	mm	80 / Z2
<b>Leimbecken</b>		
Aufnahmeleistung	kW	0,18
Arbeitstemperatur	°C	20 - 190
Absaugstutzen-Ø	mm	60

Technische Daten		minimax me 28 t rc/ t er
Füllmenge	kg	0,8
<b>Kappaggregat</b>		
Aufnahmeleistung	kW	0,37
Sägeblatt-Ø	mm	90
Sägeblattdrehzahl	min <sup>-1</sup>	12.000
<b>Bündigradiusfräsaggregat</b>		
Aufnahmeleistung	kW	0,75
Fräser-Ø	mm	75
Fräser-Zahnteilung		Z4
Fräserdrehzahl	min <sup>-1</sup>	9.000
Betriebsdruck	bar	6,5
Abmessungen (L x B x H) ca.	mm	3.100 x 1.150 x 1.270
Gewicht ca.	kg	525
Transportverpackungspauschale <sup>1)</sup>		<b>TVP 4 = 79,00 €</b>
Transportzuschlag <sup>1)</sup>		<b>TPZDF1 = 295,00 €</b>
Inbetriebsetzung & Einweisung <sup>1)</sup>		<b>EINWME = 790,00 €</b>

Überzeugen Sie sich von unserer Leistungsfähigkeit und fragen Sie nach einer individuellen Beratung!  
beratung@holzkraft.de | +49 (0) 951 96555-354







### Bedientafel

- Über die an der Maschinen-frontseite angebrachte Bedientafel können viele Maschinenfunktionen schnell gesteuert werden. Insbesondere ist es möglich, am PLC das Bündigkappaggregat leicht und bequem auszuschalten, um auch bei Massivholzstreifen mit einer max. Dicke von 5 mm die Anleimung durchzuführen



### Fügeaggregat:

- Ein Dia-Fräser Ø 80 mm, Höhe 56 mm

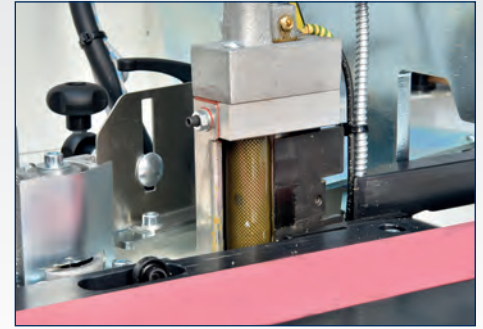

### Leimstation

- Der Leim wird durch die Heizstäbe, die sich sowohl im Leimbecken als auch in der Leimauftragwalze selbst befinden, schnell und gleichmäßig erhitzt. Durch PLC-Befehle wird die Temperatur konstant gehalten, auch wenn sich die Maschine im Stand-By befindet. Zwei Druckrollen pressen die Kante effizient und gleichmäßig auf das Werkstück. Die Position des Druckaggregats kann bequem von der vorderen Maschinenseite aus eingestellt werden

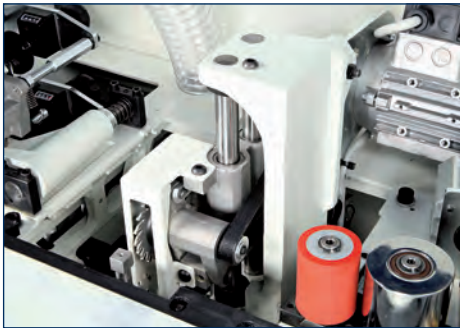

### Kappaggregat für präzise 90°-Schnitte

- Über einen unabhängigen Motor angetrieben
- Für den präzisen 90°-Schnitt der überstehenden Kanten
- Einfache Einstellung des Sägeblatts auf die Stärke der zu verarbeitenden Kante mit numerischer Anzeige (me 28 t er)
- Kappaggregat mit Eckenrundungsfunktion (me 28 t er)

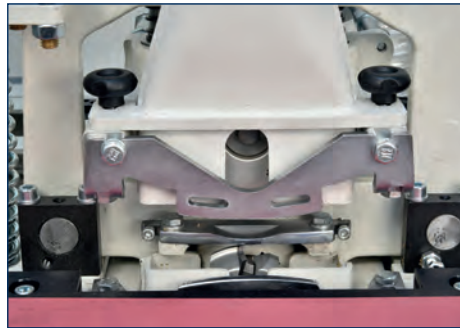

### Bündig- und Radiusfräsaggregat für optimale Bearbeitung der Kanten

- Ausgestattet mit Fräsern mit 75 mm -Ø
- Mit Tastschuhen für die perfekte Anpassung an das zu bearbeitende Werkstück
- Fräser eignen sich zum geraden Bündig- und Radiusfräsen sowohl dünner, als auch starker Kanten - ob aus PVC, ABS, Melamin oder Holz



### Ziehlingenaggregat

- Durch seine stabile Bauweise für den Dauereinsatz geeignet
- Die präzise Positionierung ist durch Kopierschlitten garantiert
- Mit Vorrichtung zum Zurücksetzen des Aggregats, wenn es nicht benötigt wird

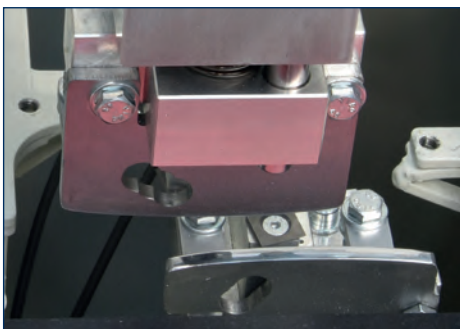

**VIELSEITIGKEIT:**  
Kleben, Fräsen und Endschnitt in einem Durchgang mit einfacher und präziser Bedienung

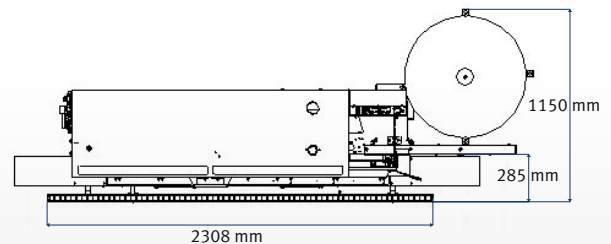
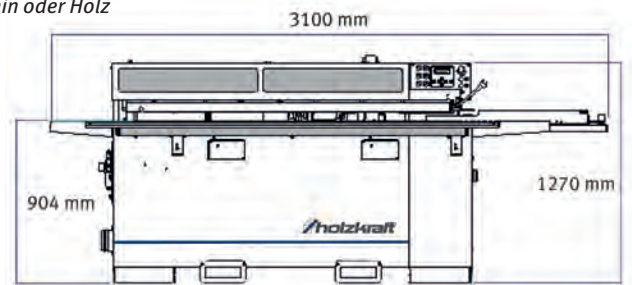

### Flächenziehlinge:

- Absolute Sauberkeit
- Für das perfekte Finish der Flächen auf der Werkstückoberfläche

Zubehör	Art.-Nr.	€ zzgl. USt.
Schmelzkleber (5 kg Sack)	5517023	85,90
Schmelzkleber (25 kg Sack)	5517024	209,00
Diamantwerkzeug für das Vorfräsaggregat	5514553	659,00
Werkzeugkit R = 3 mm	5514552	82,90
<b>Ausstattungsoptionen <sup>2)</sup></b>	<b>Art.-Nr.</b>	<b>€ zzgl. USt.</b>
Streifenkantenmagazin	5514550	539,00
Vorrichtung zur Erwärmung der Plattenkante	5514551	465,00

### Ausstattung minimax me 28 t rc

- Vorfräsaggregat
- Anleimmaggregat
- Kappmesser
- Säge-Kappaggregat
- Bündigradius-Fräsggregat
- Radiusziehlinge
- Flächenziehlinge

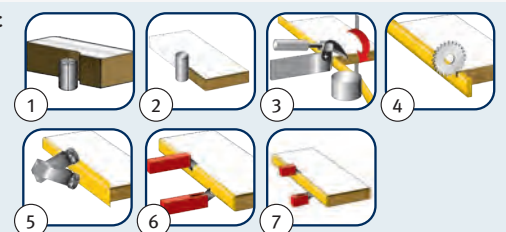

**Serie minimax me 35 - Kantenanleimmaschine für Kunststoffkanten von 0,4 – 3 mm, Massivholzkanten bis 5 mm\* und Werkstücke von 8 – 50 mm**

- ▶ Top-Ausstattung für hohe Produktivität bei geringem Platzbedarf!
- ▶ Intuitive Bedienung mit der eye-5 Steuerung und 10" großem Touchscreen
- ▶ Grafische Darstellung aller Bearbeitungsaggregate und deren Betriebszustand
- ▶ Grafische Simulation der Bearbeitungen
- ▶ Steuerung aller Bearbeitungsaggregate (optional)
- ▶ Regulierung der Temperatur des Leimbeckens
- ▶ Assistenzfunktionen zur Einrichtung der Maschine gemäß dem Bearbeitungsprogramm
- ▶ Fehlerdiagnose zur schnellen Behebung einfacher Fehler
- ▶ Statistik über Bearbeitungsparameter

- ▶ USB-Anschluss
- ▶ Vorbereitung für Netzwerkanschluss
- ▶ Vorbereitung für Industrie 4.0 mit Datenübertragungsprotokoll API REST
- ▶ Hervorragende Zugänglichkeit zu den Arbeitsaggregaten dank der großen Haube, die Schutz und Geräuschreduzierung gewährleistet
- ▶ Ausziehbare Werkstückauflage
- ▶ Verstellung des Einlauflineals über Distanzbleche



**PLATTENTRANSPORT DURCH VORSCHUBKETTE**

**me 35 tr s mit ECKENKOPIERAGGREGAT**

minimax me 35 tr s

minimax me 35t  
statt € 32.550,00 zzgl. USt.  
**23.499,-**  
€ 27.963,81 inkl. USt.  
Art.-Nr.: 5507234

minimax me 35t s  
statt € 35.750,00 zzgl. USt.  
**25.899,-**  
€ 30.819,81 inkl. USt.  
Art.-Nr.: 5507235

minimax me 35tr s  
statt € 40.650,00 zzgl. USt.  
**29.399,-**  
€ 34.984,81 inkl. USt.  
Art.-Nr.: 5507236

minimax me 35 tr s a  
statt € 41.900,00 zzgl. USt.  
**30.339,-**  
€ 36.103,41 inkl. USt.  
Art.-Nr.: 5507237

Technische Daten		minimax me 35	
<b>Werkstück</b>			
Werkstückstärke	mm	8 - 50	
Werkstücklänge min.	mm	190	
Werkstückbreite min.	mm	110	
<b>Kanten</b>			
Stärke Rollenware	mm	0,4 – 3	
Stärke Streifenware	mm	bis zu 5   nicht bei me 35 tr s	
<b>Vorschub</b>			
Aufnahmeleistung	kW	0,55	
Geschwindigkeit	m/min	7	
<b>Vorfräsaggregat</b>			
Aufnahmeleistung	kW	3	
Fräserdrehzahl	min <sup>-1</sup>	7.200	
Fräser-Ø	mm	80	
Fräserhöhe	mm	56	
Materialabtrag	mm	0,5 / 1 / 1,5 / 2	
Absaugstutzen-Ø	mm	2 x 80	
<b>Leimaggregat</b>			
Aufnahmeleistung	kW	0,25	
Arbeitstemperatur	°C	190	
Absaugstutzen-Ø	mm	60	
<b>Ziehklingenaggregate</b>			
Radius-Ziehklinge	mm	2	
<b>Eckenkopieraggregat (me 35tr s)</b>			
Aufnahmeleistung	kW	0,35	
Werkzeug-Ø	mm	58	
Drehzahl	min <sup>-1</sup>	12.000	
<b>Bündigradiusfräsaggregat</b>			
Aufnahmeleistung	kW	2 x 0,35	
Fräser-Ø	mm	55,3	
Fräser-Zahnteilung		Z3	

Technische Daten		minimax me 35			
Fräserdrehzahl	min <sup>-1</sup>	12.000			
Absaugstutzen-Ø	mm	2 x 60			
<b>Schwabbelaggregat (me 35t s / me 35tr s)</b>					
Aufnahmeleistung	kW	2 x 0,14			
Drehzahl	min <sup>-1</sup>	2.800			
Betriebsdruck	bar	6,5			
Abmessungen (LxBxH) ca.	mm	3.314 x 1.085 x 1.300			
Gewicht ca.	kg	623			
<b>Transportverpackungspauschale<sup>1)</sup></b>		<b>TVP 4 = 79,00 €</b>			
<b>Transportzuschlag<sup>1)</sup></b>		<b>TPZDF1 = 295,00 €</b>			
<b>Inbetriebsetzung &amp; Einweisung<sup>1)</sup></b>		<b>EINWME = 790,00 €</b>			
<b>Ausstattung:</b>					
		me 35t	me 35t s	me 35tr s*	me 35tr s a
Rollenkantendrehteller-Ø		730 mm			
Kantenmagazin			✓		
Antihafmittel-Sprühaggregat			✓		✓
Vorfräsaggregat		zwei Dia-Fräser			
Kantenvorwärmvorrichtung			Heizplatte	Keramik-Infrarot-Lampe	
Anleimaggregat		✓	✓	✓	✓
Kappmesser					✓
Leimbehälter Schnellwechsel-Kit		✓	✓	✓	✓
Sägekappaggregat mit Eckenrunden		✓	✓		
Eckenkopieraggregat				✓	✓
Bündig-Radiusfräsaggregat		✓	✓	✓ abschaltbar	manuell elektropneumatisch
Aggregat mit numerischer Positionsanzeige					
Radiusziehklingen-Aggregat				✓ abschaltbar	manuell elektropneumatisch
Flächenziehklingen-Aggregat		✓	✓	✓ abschaltbar	manuell elektropneumatisch
Schwabbel-Aggregat			✓	✓	✓



#### 10"-Touchscreen-Bedienfeld

- Optimales Maschinenmanagement mit Maestro Active Edge
- Einfache Bedienung
- Grafische Darstellung aller Maschinenfunktionen

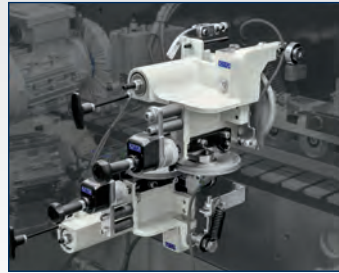

#### Radiuszieh Klinge

- Für die perfekte Finish-Bearbeitung von Kunststoffkanten
- Mit numerischer Positionsanzeige
- Große Rollen tasten das Werkstück ab

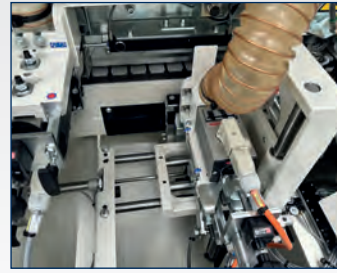

#### Eckenkopieraggregat (me 35tr s, me 35tr s a)

- Kappen und Abrunden kann in einem Bearbeitungsschritt durchgeführt werden
- Hochfrequenzmotor mit 12.000 U/min; Fräser-Ø 58 mm Z4 (Nicht geeignet zur Bearbeitung von Massivholzkanten)

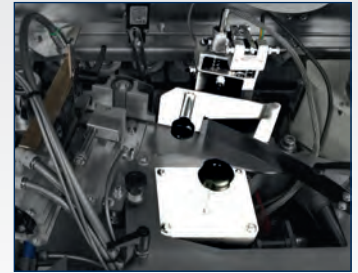

#### Leimstation

- Der Leim wird durch Heizstäbe, die sich sowohl im Leimbecken, als auch in der Leimauftragswalze befinden, schnell und gleichmäßig erhitzt
- Automatische Temperaturabsenkung bei längerem Leerlauf der Maschine
- Leimbehälter teflonbeschichtet für einfachen Leimwechsel
- Automatisches Aufbringen der Rollenkanten mit Kappmesser für Kanten bis 3 mm
- Selbstschmierung des Leimbeckens
- PU-Leimbehälter mit Schnellabfluss (optional)
- Kit zum Schnellwechsel des Leimbehälters



#### Verbesserte Anpresseinheit für optimale Qualität der Leimfuge

- Große Metallrolle, federnd gelagert für gute Wärmeabfuhr, damit der Leim schneller abbindet
- Kleine Gummirolle, die sich perfekt um das Kantenmaterial schmiegt und diese so ganzflächig andrückt



#### Bündigfräsaggregat

- Mit Tastrollen in horizontaler und vertikaler Richtung für optimale Werkzeugpositionierung
- Ausgestattet mit Kombifräs Werkzeug-Ø 55,3 mm für das Bündigfräsen von Kanten bis 5 mm und Radiuskanten bis 2 mm
- Präzise Einstellung über zwei numerische Digitalanzeigen
- Mit Späneabsaugung



#### Vorfräsaggregat

- Zwei Dia-Fräser

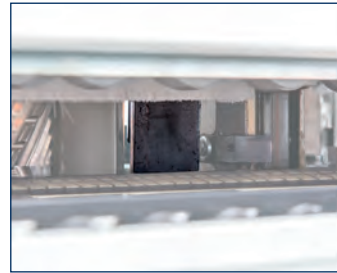

#### Kantenerwärmungsvorrichtung

- Vorrichtung zum Vorwärmen der Plattenkante (me 35t s)
- Effizientes Vorwärmen der Plattenkante mit Keramik-Infrarotlampe (me 35tr s)



#### Flächenzieh Klinge

- Absolute Sauberkeit für das perfekte Finish der Flächen auf der Werkstückoberfläche
- Mit Abtastrolle

Zubehör	Art.-Nr.	€ zzgl. USt.
Absauganlagen-Anschluss-Set	5146070	389,00
Schmelzkleber Rakoll TE 5707 (5 kg Sack)	5517023	209,00
Schmelzkleber Rakoll TE 5707 (25 kg Sack)	5517024	209,00
Diamantwerkzeuge für das Vorfräsaggregat	5514565	1.329,00
Austauschbarer Ersatzleimbehälter	5514576	1.515,00
Fräsermesser- und Ziehklingskit Radius 1 mm	5514564	82,50
Fräsermesser- und Ziehklingskit Radius 1,5 mm	5514563	82,50
Fräsermesser- und Ziehklingskit Radius 3 mm	5514562	82,50
Austauschbarer Leimbehälter für PU-Leim, antihftbeschichtet	5514585	1.965,00

Ausstattungsoptionen <sup>1)</sup>	Art.-Nr.	€ zzgl. USt.
Austauschbarer Leimbehälter für PU-Leim, antihftbeschichtet	5514586	939,00
Keramiklampe mit Infrarotstrahlen (me 35t s)	5514587	939,00
Nesting Tastrolle für das Bündigfräsaggregat	5514588	315,00
Nesting Tastrolle für das Ziehklingsaggregat	5514589	315,00
Kabelloser Strichcode-Leser	5519004	1.719,00
Innenbeleuchtung der Maschine	5514590	315,00
Nutaggregat	5514571	1.365,00
Streifenkantenmagazin	5514561	439,00
<b>Neu</b> Bündigfräsaggregat mit Mehrstrahl-Werkzeugeinrichtung	5514591	1.219,00
<b>Neu</b> Ziehklingsaggregat mit Mehrstrahl-Werkzeugeinrichtung	5514592	1.075,00
<b>Neu</b> Leimbehälter für EVA Anleimen, anstelle des Standard Leimbehälter, mit Schnellabfluss	5514573	759,00
<b>Neu</b> Ersatzleimbehälter für EVA Anleimen mit Schnellabfluss		
<b>Neu</b> Austauschbar mit dem auf der Maschine installierten Leimbehälter	5514574	1.835,00
<b>Neu</b> Diamantfräserpaar für Bündigfräsaggregat	5514566	580,00

#### Bearbeitbare Profile mit Eckenkopieraggregat

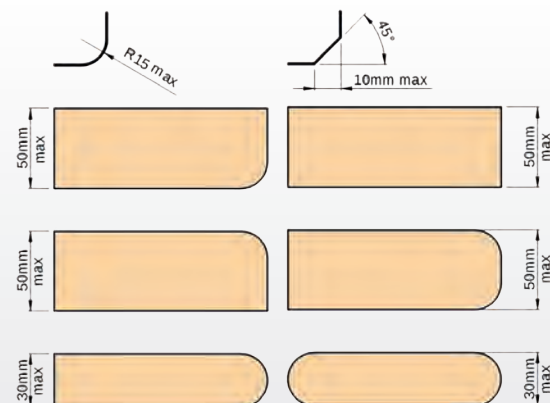

# minimax me 40 - Kantenanleimmaschine für Kunststoffkanten von 0,4 – 3 mm, Massivholzkanten bis 5 mm und Werkstücke von 8 – 50 mm

MADE IN ITALY

- ▶ Top-Ausstattung für hohe Produktivität bei geringem Platzbedarf!
- ▶ Intuitive Bedienung mit der eye-S Steuerung und 10" großem Touchscreen:
  - Grafische Darstellung aller Bearbeitungsaggregate und deren Betriebszustand
  - Grafische Simulation der Bearbeitungen
  - Steuerung aller Bearbeitungsaggregate (optional)
  - Regulierung der Temperatur des Leimbeckens
- Assistenzfunktionen zur Einrichtung der Maschine gemäß dem Bearbeitungsprogramm
- Fehlerdiagnose zur schnellen Behebung einfacher Fehler
- Statistik über Bearbeitungsparameter
- USB-Anschluss
- Vorbereitung für Netzwerkanschluss
- Vorbereitung für Industrie 4.0 mit Datenübertragungsprotokoll API REST
- ▶ Ausziehbare Werkstückauflage
- ▶ Hervorragende Zugänglichkeit zu den Arbeitsaggregaten dank der großen Haube, die Schutz und Geräuschreduzierung gewährleistet
- ▶ Stufenlos einstellbares Einlauflineal ermöglicht 0,1 mm genaue Materialabnahme



minimax me 40t s

<b>minimax me 40t s</b> statt € 40.450,00 zzgl. Ust.	<b>minimax me 40tr s</b> statt € 48.850,00 zzgl. Ust.	<b>minimax me 40 tr s a</b> statt € 50.100,00 zzgl. Ust.
<b>31.399,-</b>	<b>37.899,-</b>	<b>38.899,-</b>
€ 37.364,81 inkl. Ust.	€ 45.099,81 inkl. Ust.	€ 46.289,81 inkl. Ust.
Art.-Nr.: 5507240	Art.-Nr.: 5507241	Art.-Nr.: 5507242

**me 40tr s mit ECKENKOPIERAGGREGAT**



**PLATTENTRANSPORT DURCH VORSCHUBKETTE**

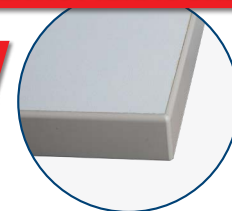

Technische Daten		minimax me 40
<b>Werkstück</b>		
Werkstückstärke	mm	8 – 50
Werkstücklänge min.	mm	120
Werkstückbreite min.	mm	110
<b>Vorschub</b>		
Geschwindigkeit	m/min	9
Aufnahmeleistung	kW	0,55
<b>Kanten</b>		
Stärke Rollenware	mm	0,4 – 3,0
Stärke Streifenware	mm	bis zu 5
<b>Leimbecken</b>		
Aufnahmeleistung	kW	0,25
Arbeitstemperatur	°C	190
Füllmenge	kg	0,8
Absaugstutzen-Ø	mm	60
<b>Bündigradiusfräsaggregate</b>		
Aufnahmeleistung	kW	2 x 0,35
Fräser-Ø HM	mm	55,3
Fräser-Zahnteilung		Z3
Absaugstutzen-Ø		2 x 60
Fräserdrehzahl	min <sup>-1</sup>	12.000
<b>Ziehklängenaggregate</b>		
Radius-Ziehklänge	mm	2
<b>Eckenkopieraggregate (nur minimax me 40tr s)</b>		
Aufnahmeleistung	kW	0,35
Werkzeug-Ø	mm	58
Drehzahl	min <sup>-1</sup>	12.000
<b>Vorfräsaggregate</b>		
Diamantfräser-Ø	mm	80
Diamantfräser Zahnteilung		Z2
Fräserhöhe	mm	56
Materialabtrag	mm	0 – 2

Ausstattung:	me 40t s	me 40tr s	me 40tr s a
Rollenkantendrehteller-Ø	730 mm		
Kantenmagazin	✓	✓	✓
Antihaftmittel-Sprühaggregat	✓		✓
Vorfräsaggregat	zwei Dia-Fräsern		
Kantenvorwärmungsvorrichtung	Heizplatte	Keramik-Infrarot-Lampe	
Anleimaggregat	✓	✓	✓
Kappmesser			✓
Leimbehälter Schnellwechsel-Kit	✓	✓	✓
Sägekappaggregat mit Eckenrunden	✓		
Eckenkopieraggregat		✓	✓
Bündig-Radiusfräsaggregat	✓	✓ abschaltbar manuell    elektropneumatisch	
Radiusziehklängen-Aggregat	Aggregat mit numerischer Positionsanzeige		
		✓ abschaltbar manuell    elektropneumatisch	
Flächenziehklängen-Aggregat	✓	✓ abschaltbar manuell    elektropneumatisch	
Reinigungs-sprühaggregat	✓	✓	✓
Schwabbel-Aggregat	✓	✓	✓

Technische Daten		minimax me 40
Abmessungen (L x B x H) ca.	mm	3.774 x 1.545 x 1.337
Gewicht ca.	kg	842
Transportverpackungspauschale*		TVP 4 = 79,00 €
Transportzuschlag		TPZDF1 = 295,00
Inbetriebsetzung & Einweisung <sup>1)</sup>		EINWME = 790,00



### 10"-Touchscreen-Bedienfeld

- Optimales Maschinenmanagement mit Maestro Active Edge
- Einfache Bedienung
- Grafische Darstellung aller Maschinenfunktionen



### Einlauflineal

- Stufenlos einstellbares Einlauflineal ermöglicht 0,1 mm genaue Materialabnahme

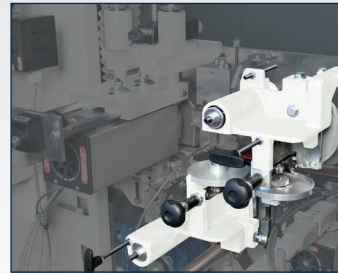

### Radiusziehklinge

- Für die perfekte Finish-Bearbeitung von Kunststoffkanten
- Mit numerischer Positionsanzeige
- Große Rollen tasten das Werkstück ab



### Flächenziehklinge

- Absolute Sauberkeit für das perfekte Finish der Flächen auf der Werkstückoberfläche
- Mit Abtastrolle



### Leimstation

- Der Leim wird durch Heizstäbe, die sich sowohl im Leimbecken, als auch in der Leimauftragswalze befinden, schnell und gleich-mäßig erhitzt.
- Automatische Temperaturabsenkung bei längerem Leerlauf der Maschine
- Leimbehälter teflonbeschichtet für einfachen Leimwechsel
- Automatisches Aufbringen der Rollenkanten mit Kappmesser für Kanten bis 3 mm
- Selbstschmierung des Leimbeckens
- PU-Leimbehälter mit Schnellabfluss (optional)
- Kit zum Schnellwechsel des Leimbehälters



### Verbesserte Presseinheit für optimale Qualität der Leimfuge

- Große Metallrolle, federnd gelagert für gute Wärmeabfuhr, damit der Leim schneller abbindet
- Kleine Gummirolle, die sich perfekt um das Kantenmaterial schmiegt und diese so ganzflächig andrückt



### Bündig-Kappaggregat mit Säge und Funktion Eckenrunden

- Sägeblatt 125 mm, 12.000 U/min
- Durch verändern der Eintauchtiefe wird gekappt und gerundet

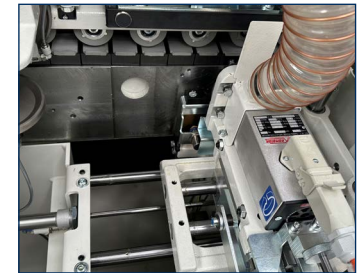

### Eckenkopieraggregat (nur me 40tr s)

- Kappen und Abrunden kann in einem Bearbeitungsschritt durchgeführt werden
- Hochfrequenzmotor mit 12.000 U/min; Fräser-Ø 58 mm Z4 (Nicht geeignet zur Bearbeitung von Massivholzkanten)

### Bearbeitbare Profile mit Eckenkopieraggregat

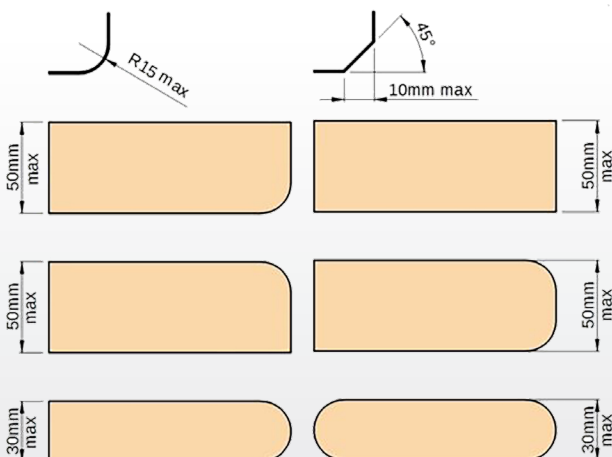

Zubehör	Art.-Nr.	€ zzgl. Ust.
Schmelzkleber Rakoll TE 5707 (5 kg Sack)	5517023	209,00
Schmelzkleber Rakoll TE 5707 (25 kg Sack)	5517024	209,00
Diamantwerkzeuge für das Vorfräsaggregat	5514565	1.329,00
Fräsermesser- und Ziehklingenkit Radius 1 mm	5514564	82,50
Fräsermesser- und Ziehklingenkit Radius 1,5 mm	5514563	82,50
Fräsermesser- und Ziehklingenkit Radius 3 mm	5514562	82,50
Austauschbarer Leimbehälter	5514576	1.515,00
Austauschbarer Leimbehälter für Polyurethanleim	5514585	1.465,00

Ausstattungsoptionen	Art.-Nr.	€ zzgl. Ust.
Option Nutaggregat	5514571	1.365,00
Leimbehälter für Polyurethanleim mit Schnellabfluss anstelle von Standard Leimbehälter	5514586	939,00
Keramikklampe mit Infrarotstrahlen (nur me 40t s)	5514587	939,00
Nesting Tastrolle für das Bündigfräsaggregat	5514588	315,00
Nesting Tastrolle für das Ziehklingenaggregat	5514589	315,00
Innenbeleuchtung der Maschine	5514590	315,00
Kabelloser Strichcode-Leser	5519004	1.719,00
Massivholzkantenmagazin	5514561	439,00
<b>Neu</b> Bündigfräsaggregat mit Mehrstrahl-Werkzeugeinrichtung	5514591	1.219,00
<b>Neu</b> Ziehklingenaggregat mit Mehrstrahl-Werkzeugeinrichtung	5514592	1.075,00
<b>Neu</b> Leimbehälter für EVA Anleimen, anstelle des Standard Leimbehälter, mit Schnellabfluss	5514573	759,00
<b>Neu</b> Ersatzleimbehälter für EVA Anleimen mit Schnellabfluss		
<b>Neu</b> Austauschbar mit dem auf der Maschine installierten Leimbehälter	5514574	1.835,00
Diamantfräserpaar für Bündigfräsaggregat	5514566	580,00

## KAG 4 – Mobiles Kantenanleimergerät mit digitaler Temperaturkontrolle und stufenloser Regelung der Vorschubgeschwindigkeit

- ▶ Ideal für den mobilen Einsatz in der Werkstatt, auf Montage, Messen, etc.
- ▶ Zum Einsatz bei Formteilen und geraden Werkstücken
- ▶ Einfaches und schnelles Rüsten
- ▶ Digitale Temperaturkontrolle und stufenloser Regelung der Vorschubgeschwindigkeit
- ▶ Minimum Innenradius des Werkstücks beträgt 25 mm
- ▶ Für Eckverbindungen können die Kanten vorgeleimt werden
- ▶ Schmelzkleberbecken
- ▶ Sehr kurze Aufwärmzeit - Sehr gute Wärmeisolierung

- ➔ **Mit Schmelzkleberbecken**  
Leimauftrag mit bis zu 200 °C
- ➔ **Mit digitaler Temperaturkontrolle**  
stufenlose Regelung der Vorschubgeschwindigkeit
- ➔ **Ideal für den mobilen Einsatz**  
in der Werkstatt, auf Montage, Messen, etc.
- ➔ **Kurze Aufwärmzeit**  
Sehr gute Wärmeisolierung



*Kunststoffkoffer  
fixierbar auf Trolley*

### KAG 4 SET

statt € 1.779,00 zzgl. USt.

**1.699,-**

€ 2.021,81 inkl. USt.

Art.-Nr.: 5400041

Technische Daten		KAG 4
Kantendicke	mm	0,4 - 3,0
Kantenhöhe	mm	10 - 65
Vorschubgeschwindigkeit	m/min	2 - 6
Leimbecken Fassungsvermögen	ml	400
Betriebstemperatur (2 Stufen)	°C	120 – 200 / 80 – 155
Leistung ~ 50 Hz	W/V	855 / 230
Abmessungen (L x B x H) ca.	mm	250 x 190 x 350
Gewicht ca.	kg	8,8

### Lieferumfang KAG 4 SET

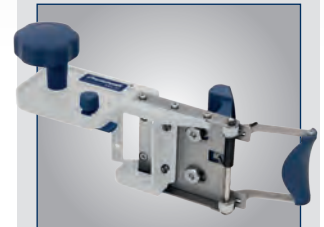

Kantenkappgerät  
KKG 30



Leimflasche



Kantenfräser KF 6



Vakuummklemsset VK 1

Zubehör	Art.-Nr.	€ zzgl. USt.
<b>Kantenfräser KF 6</b> Kantenstärke 0,5 – 3 mm Schaft-Ø Werkzeug 6 mm Leistung 450 W / 230 V ~50 Hz	5410010	<b>249,00</b>
Kantenkappgerät KKG 30 – für gerade Werkstücke und Formteile	5410011	<b>89,00</b>

## Serie FAG – Farbnebelabsaugung zum Absaugen des toxischen, gesundheitsschädlichen Nebels an Lackierarbeitsplätzen

- ▶ Ideal in holzverarbeitenden Betrieben, in Schreinereien / Tischlereien und im Handwerk allgemein
- ▶ Einfaches Handling
- ▶ Höchst effiziente Luftreinigung mit hohem Abscheidegrad
- ▶ Mobiles Gerät für den Einsatz an verschiedenen Plätzen in der Werkstatt
- ▶ Zertifiziert für ATEX Zone 2
- ▶ Lange Filterstandzeiten
- ▶ Steckerfertige Auslieferung



FAG 1

FAG 3

**Überzeugen Sie sich von unserer Leistungsfähigkeit und fragen Sie nach einer individuellen Beratung!**

beratung@holzkraft.de  
+49 (0) 951 96555-354

**FAG 1**  
statt € 3.629,00 zzgl. USt.  
**3.199,-**  
€ 3.806,81 inkl. USt.  
Art.-Nr.: 5134001

**FAG 2**  
statt € 4.645,00 zzgl. USt.  
**4.099,-**  
€ 4.877,81 inkl. USt.  
Art.-Nr.: 5134002

**FAG 3**  
statt € 5.369,00 zzgl. USt.  
**4.759,-**  
€ 5.663,21 inkl. USt.  
Art.-Nr.: 5134003

**FAG 4**  
statt € 5.749,00 zzgl. USt.  
**4.999,-**  
€ 5.948,81 inkl. USt.  
Art.-Nr.: 5134004

Technische Daten		FAG 1	FAG 2	FAG 3	FAG 4
Volumenstrom min.		-	3.000	3.000	-
Volumenstrom max.	m³/h	4.600	6.800	6.800	6.800
Unterdruck max.	Pa	500	400 / 500	400 / 500	500
Filterfläche	m²	1,0	1,0	2,0	2,0
Motordrehzahl	min <sup>-1</sup>	1.445	950 / 1.440	950 / 1.440	1.430
Nennweite außen Absaugstutzen Abgang	mm	300	300	300	300
Achse Absaugstutzen zu Boden	mm	1.405	1.405	1.405	1.405
Leistung Antriebsmotor ~50 Hz	kW/V	1,5 / 400	0,75 / 2,1 / 400	0,75 / 2,1 / 400	2,2 / 400
Abmessung Länge min./max. ca.	mm	1.012 / 1.897	1.012 / 1.897	1.912 / 2.971	1.912 / 2.971
Abmessung Breite min./max. ca.	mm	912 / 1.135	944 / 1166	944 / 1.215	943 / 1.215
Abmessung Höhe ca.	mm	1.405	1.405	1405	1.405
Gewicht ca.	kg	125	150	250	270
Transportzuschlag <sup>1)</sup>		TPZ 200 = 55,00 €	TPZ 200 = 55,00 €	TPZ 300 = 69,00 €	TPZ 300 = 69,00 €

Zubehör	Art.-Nr.	€ zzgl. USt.
<b>Einsteigerset</b>		
Lieferumfang: 3 m Schlauch, 2 Schlauchschellen, Bundkragen mit Flanschring, Verschlussklappe für Außenwand, Ø 300 mm	5140010	435,00
Feinfilter für FAG 1 / 2	5140016	21,00
Feinfilter für FAG 3 / 4	5140017	24,90
Volumenpapier für FAG 1 / 2	5140008	149,00
Volumenpapier für FAG 3 / 4	5140009	245,00
Vorfilter für FAG 1 / 2	5140014	22,90
Vorfilter für FAG 3 / 4	5140015	26,50

Zubehör	Art.-Nr.	€ zzgl. USt.
<b>Volumenpapierfilter:</b> Aufnahmerahmen mit zusätzlichem Volumenpapier, Vorfilter zum Einhängen an der Farbnebelabsaugung		
Volumenpapierfilter für FAG 1 / 2	5140012	22,90
Volumenpapierfilter für FAG 3 / 4	5140013	43,90
Einhängevorrichtung für Spritzpistole mit automatischer druckluftbetätigter Abluftsteuerung über die in die Farbnebelabsaugung integrierte Drosselklappe. Lieferumfang: Ständer, Aufnahmebügel Montageset	5140011	755,00
Sprühteflon 400 ml (zum Schutz der Blechteile vor Lacknebel, dieser lässt sich dann einfacher entfernen)	5140018	40,50

<sup>1)</sup>Erläuterung der Transportzuschläge siehe Rückseite, Preis TPZ zzgl. USt.

## Serie LFS – Umgebungsluftfiltersystem zur sehr schnellen und kontinuierlichen Reinigung der Luft

- ▶ Hocheffizienter Filterprozess entfernt Partikel >5 µm und Feinstaubpartikel >1 µm
- ▶ Konzipiert, um die Luft in Werkstätten und Ausstellungsräumen zu säubern
- ▶ Ideale Ergänzung zu einer stationären Absauganlage ohne Feinfilter
- ▶ In größeren Produktionsbereichen auch der Einsatz von mehreren Geräten direkt an der Maschine oder verteilt im Raum empfohlen
- ▶ In drei Stufen regulierbar
- ▶ Zeiterfassung für automatische Abschaltung
- ▶ Komfortable Bedienung über Fernbedienung
- ▶ Vorfilter einfach zu entnehmen und zu reinigen

<b>LFS 101-3</b> statt € 255,00 zzgl. USt.	<b>LFS 301-3</b> statt € 395,00 zzgl. USt.
<b>199,-</b>	<b>349,-</b>
€ 236,81 inkl. USt.	€ 415,31 inkl. USt.
Art.-Nr.: 5127101	Art.-Nr.: 5127301



LFS 101-3



LFS 301-3

Technische Daten		LFS 101-3	LFS 301-3
Volumenstrom Stufe Niedrig max.	m³/h	595	945
Volumenstrom Stufe Mittel max.	m³/h	680	1035
Volumenstrom Stufe Hoch max.	m³/h	765	1675
Filterkategorie Plattenfilter		G4	G4
Filterkategorie Innenfilter		F6	F6
Aufnahmeleistung ~50 Hz	W/V	100 / 230	300 / 230
Schalldruckpegel max.	dB(A)	64	69
Abmessungen (LxBxH) ca.	mm	505 x 430 x 260	770 x 610 x 310
Gewicht ca.	kg	15	25

### Lieferumfang LFS 101-3:

- Fernbedienung
- Transportgriff
- Vier Ösen für Deckenbefestigung
- Vier Deckenhaken
- Vier Ketten mit Haken
- Vier GummifüÙe

### Lieferumfang LFS 301-3:

- Fernbedienung
- Vier Ösen für Deckenbefestigung
- Vier GummifüÙe

## Serie ASA – Mobil Späne-Absauggerät um 180° drehbarer Absaugeinheit

- ▶ Für Fräs-, Hobel- und Sägespäne (nicht für Staub geeignet)
- ▶ Um 180° drehbare Absaugeinheit ermöglicht Absaugführung von unten oder oben
- ▶ Stabiles Lüfterrad aus Metall
- ▶ Serienmäßig mit hochwertigem Fahrwerk für bessere Stabilität und einfaches Rangieren
- ▶ Schnellspannverschlüsse für Filter- und Spänesack
- ▶ Fein-Filter sack doppelt gewebt



Um 180° drehbare Absaugeinheit

Beim Kauf einer Absauganlage mit Anlaufautomatik muss unbedingt der Schalterdeckel ASA mit Schalter zum Dauerbetrieb für Einschaltautomatik (ab Werk) mitgekauft werden (zur Selbstmontage).  
Art.-Nr. 0512819306D



<b>Lieferumfang ASA 1901/1903:</b>	<b>Lieferumfang ASA 2803/4303/7703:</b>	<b>ASA 1901</b> statt € 535,00 zzgl. USt.	<b>ASA 1903</b> statt € 535,00 zzgl. USt.	<b>ASA 2803</b> statt € 665,00 zzgl. USt.	<b>ASA 4303</b> statt € 825,00 zzgl. USt.	<b>ASA 7703</b> statt € 1.359,00 zzgl. USt.
• Fein-Filter sack	• 2 Fein-Filter säcke (ASA 7703 Standard-Filter sack)	<b>449,-</b>	<b>449,-</b>	<b>559,-</b>	<b>699,-</b>	<b>1.099,-</b>
• Spänesack	• 2 Spänesäcke	€ 534,31 inkl. USt.	€ 534,31 inkl. USt.	€ 665,21 inkl. USt.	€ 831,81 inkl. USt.	€ 1.307,81 inkl. USt.
		Art.-Nr.: 5128191	Art.-Nr.: 5128193	Art.-Nr.: 5128283	Art.-Nr.: 5128433	Art.-Nr.: 5128773

Technische Daten		ASA 1901	ASA 1903	ASA 2803	ASA 4303	ASA 7703
Nennvolumenstrom	m³/h	1.900	1.900	2.800	4.300	7.700
Unterdruck max.	Pa	1.700	1.700	1.900	2.000	2.800
Filterfläche	m²	1,92	1,92	2 x 1,92	2 x 2,4	2 x 5,98
Spänesammelvolumen	l	110	110	2 x 120	2 x 215	2 x 290
Nennweite außen Absaugstutzen Eingang	mm	203	203	-	-	260
Nennweite außen Absaugstutzen Abgang	mm	1 x 100, 1 x 120	1 x 100, 1 x 120	1 x 100, 2 x 120	2 x 100, 2 x 120	3 x 120, 1 x 100
Aufnahmeleistung ~50 Hz	kW/ V	1,5 / 230	1,5 / 400	2,2 / 400	3,8 / 400	4,8 / 400
Abmessungen (LxBxH) ca.	mm	1.000 x 5.000 x 2.100	1.500 x 500 x 2.100	1.500 x 500 x 2.100	1.700 x 600 x 2.400	1.900 x 670 x 2.800
Gewicht ca.	kg	39	39	53	69	88

Zubehör	Art.-Nr.	ASA 1901					€ zzgl. USt.	Zubehör	ASA 1901					€ zzgl. USt.
		ASA 1901	ASA 1903	ASA 2803	ASA 4303	ASA 7703			ASA 1901	ASA 1903	ASA 2803	ASA 4303	ASA 7703	
Fein-Filter sack 413 x 1.100 mm	5129190	x	x	x			20,10	Filterkartusche 510 x 610 mm	5129990				x	205,00
Fein-Filter sack 477 x 1.200 mm	5129433				x		23,90	Filterkartusche 510 x 1220 mm	5129991				x	285,00
Standard-Filter sack 572 x 1.400 mm	5129773					x	68,90	Filterkartusche 610 x 1.200 mm	5129992				x	349,00
Fein-Filter sack	5129775					x	25,90	Spänesack 650 x 1.100 (VE 10)	5129265	x	x	x		22,90
Halterung für Fein-Filter sack (wird benötigt für ASA 7703 mit Baujahr bis 2022)	5129776					x	8,90	Spänesack 643 x 1.300 (VE 10)	5129299				x	33,90
Filterkartusche 410 x 600 mm	5129988	x	x	x			199,00	Adapter 1 x 100 mm / 1 x 120 mm	5129996	x	x			2,25
Filterkartusche 410 x 1.000 mm	5129989	x	x	x			249,00	Schalterdeckel zur Verwendung einer Einschaltautomatik	0512819306D	x	x	x	x	89,00



## Serie ASA - Rohluftabsauggeräte mit serienmäßigem Fahrwerk

- ▶ Für Fräs-, Hobel- und Sägespäne (kein Staub)
- ▶ Höchste Saug- und Luftleistungen
- ▶ Wesentlich reduzierter Staubgehalt durch BIA geprüftes Filtermaterial mit hohem Abscheidungsgrad
- ▶ Absaugungen entsprechen der Staubklasse L
- ▶ Gehäuseteile und Flügelräder aus hochfestem Spezialkunststoff
- ▶ Schnellspannverschlüsse für Filter und Spänesäcke für eine unproblematische Wartung
- ▶ Robuste, hochwertige Ausführung
- ▶ Leicht verfahrbar durch Lenkrollen
- ▶ Geringer Stromverbrauch

### Lieferumfang:

- Anlagenkörper mit montierter Ventilatoreinheit
- Filtersack / Absaugeinheit
- Spänesack / Absaugeinheit
- Ohne Absaugschlauch



ASA 141

ASA 163

ASA 203

### ASA 141

statt € 1.125,00 zzgl. USt.

**989,-**

€ 1.176,91 inkl. USt.

Art.-Nr.: 5120141

### ASA 143

statt € 1.125,00 zzgl. USt.

**989,-**

€ 1.176,91 inkl. USt.

Art.-Nr.: 5120143

### ASA 163

statt € 1.299,00 zzgl. USt.

**1.149,-**

€ 1.367,31 inkl. USt.

Art.-Nr.: 5120163

### ASA 203

statt € 1.399,00 zzgl. USt.

**1.229,-**

€ 1.462,51 inkl. USt.

Art.-Nr.: 5120203

### Zubehör Feinstaub-Filterkartusche

- ▶ Hält feinste Partikel zurück
- ▶ Hoher Luftdurchfluss, große Filterfläche
- ▶ Höhere Reißfestigkeit und dadurch höhere Standzeit

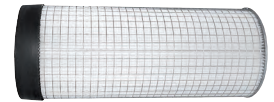

Technische Daten		ASA 141	ASA 143	ASA 163	ASA 203	Zubehör	Art.-Nr.	€ zzgl. USt.
Ansaugstutzen-Ø	mm	140	140	160	200	Filtersack 525 x 1000 mm	5126004	79,90
Nenn-Volumenstrom	m³/h	1.650	1.650	2.200	2.500	Kat. L ASA 141 & 203		
Unterdruck	Pa	1.750	1.750	2.500	2.700	Spänesack PVC		
Filterfläche	m²	2,2	2,2	2,2	2,2	Ø525 x 1.300 mm (20 St.)	5126005	85,90/VE
Max. Schalldruckpegel	dB	78	78	83	84	Filterkartusche Kat. M	5120145	409,00
Spänesammelvolumen	l	175	175	175	175	ASA 141-203		
Höhe mit Filterkartusche	mm	2.325	2.325	2.325	2.325	Reduzierstück 125/100 mm	5147612	25,59
Motor	kW	1,1	0,75	1,5	2,2	Reduzierstück 140/100 mm	5147614	27,15
Elektrischer Anschluss ~50 Hz	V	230	400	400	400	Reduzierstück 160/100 mm	5147616	27,85
Abmessungen (LxBxH) ca.	mm	1.062 x 648 x 2.300		1.096 x 648 x 2.300	1.061 x 577 x 2.300	Reduzierstück 200/100 mm	5147620	34,55
Gewicht ca.	kg	52	53	53	60			

## ZAA 2863 AF – Zyklonabsauggerät hocheffizient und leistungsstark, mit zweistufigem Abscheidsystem und automatischer Filterabreinigung

- ▶ Saubere Abluft durch Abscheidung des Staubs im Zyklonabscheider und Kartuschenfilter
- ▶ Einfaches Leeren des fahrbaren Abfüllbehälters
- ▶ Automatische Filterabreinigung für gleichbleibend hohe Absaugleistung
- ▶ Nur 78 dB
- ▶ Inklusive Fernbedienung und Timerfunktion zum Ein- und Abschalten der Absaugung

### Lieferumfang:

- Filterkartusche 370 x 1.190 mm
- Flexschlauch
- Fernbedienung

### ZAA 2863 AF

statt € 2.499,00 zzgl. USt.

**2.049,-**

€ 2.438,31 inkl. USt.

Art.-Nr. 5128928

Technische Daten		ZAA 2863 AF
Nennvolumenstrom	m³/h	1.760
Unterdruck bei Nennvolumenstrom	Pa	2.800
Filterfläche	m²	4,32
Filterabreinigung		automatisch
Nennweite außen Absaugstutzen Eingang	mm	1 x 200, 3 x 100
Behältervolumen	l	240
Schalldruckpegel max.	dB(A)	78
Abgabeleistung ~50 Hz	kW / V	2,4 / 400
Abmessungen (LxBxH) ca.	mm	1.343 x 900 x 2.170
Gewicht ca.	kg	178
<b>E-Transportzuschlag<sup>1)</sup></b>		<b>ETPZ0175 175,00 €</b>



Zubehör	Art.-Nr.	€ zzgl. USt.
① Filterkartusche 370 x 1190 mm	5129005	309,00
② Staubsack für Filterkartusche	5129006	26,50
Spänesack für Abfüllbehälter (VPE 10)	5129007	46,90/VPE

1) Eingangs-Transportzuschlag, Erläuterung siehe Rückseite, Angaben zu ETPZ zzgl. USt.

## Serie ASA – Absauggeräte mit großen Spänesammelvolumen auf geringem Raum

- ▶ Universell einsetzbar auch für Kunststoff, Styropor, Papier u.ä
- ▶ Besonders robuste Konstruktion
- ▶ Gehäuse aus verzinktem Stahlblech
- ▶ Schaufelradlüfter für erhöhte Saugleistung
- ▶ Doppelt gewebter Fein-Filtersack
- ▶ Absaugungen entsprechen der Staubklasse L
- ▶ Grundgeräte sind in Modulbauweise vormontiert, dadurch kurze Montagezeit

**ASA-AFB Modelle**  
▶ mit Abfüllbehälter



**Lieferumfang ASA 11 - 41:**

- PVC Spänesack
- ASA 11- 21 Absaugereinheit mit Kunststoff-Flügelrad
- ASA 31- 41 Absaugereinheit mit Metallflügelrad
- Ohne Absaugerschlauch

**Lieferumfang ASA 11 AFB - 41 AFB:**

- Abfüllbehälter
- Absaugereinheit mit Metallflügelrad

ASA 11	ASA 11 AFB	ASA 21	ASA 21 AFB	ASA 31	ASA 31 AFB	ASA 41	ASA 41 AFB
statt € 1.439,00 zzgl. USt.	statt € 2.089,00 zzgl. USt.	statt € 1.769,00 zzgl. USt.	statt € 2.819,00 zzgl. USt.	statt € 2.415,00 zzgl. USt.	statt € 3.699,00 zzgl. USt.	zzgl. USt.	zzgl. USt.
<b>1.369,-</b>	<b>1.969,-</b>	<b>1.699,-</b>	<b>2.669,-</b>	<b>2.299,-</b>	<b>3.469,-</b>	<b>3.989,-</b>	<b>5.725,-</b>
€ 1.629,11 inkl. USt.	€ 2.343,11 inkl. USt.	€ 2.021,81 inkl. USt.	€ 3.176,11 inkl. USt.	€ 2.735,81 inkl. USt.	€ 4.128,11 inkl. USt.	€ 4.746,91 inkl. USt.	€ 6.812,75 inkl. USt.
Art.-Nr.: 5133110	Art.-Nr.: 5133210	Art.-Nr.: 5133120	Art.-Nr.: 5133220	Art.-Nr.: 5133130	Art.-Nr.: 5133230	Art.-Nr.: 5133140	Art.-Nr.: 5133240

Technische Daten		ASA 11 <sup>2)</sup> / ASA 11 AFB	ASA 21 <sup>2)</sup> / ASA 21 AFB	ASA 31 <sup>3)</sup> / ASA 31 AFB	ASA 41 <sup>3)</sup> / ASA 41 AFB
Ansaugstutzen-Ø	mm	160	160	200	250
Maximaler Volumenstrom	m³/h	1.800	2.300	3.300	4.300
Nennvolumenstrom	m³/h	1.500	1.500	2.300	3.500
Unterdruck	Pa	2.100	2.200	2.700	2.500
Filterfläche	m²	2,2	2 x 2,2	3 x 2,2	4 x 3,5
Spänesammelvolumen	l	175 / 136	2 x 175 / 2 x 135	3 x 175 / 3 x 135	4 x 175 / 4 x 135
Motornennleistung ~50 Hz	kW/V	2,2 / 400	2,2 / 400	3,0 / 400	4,0 / 400
Abmessungen (LxBxH) ca.	mm	1.149 x 578 x 2.115	1.817 x 578 x 2.115	2.493 x 578 x 2.115	3.416 x 787 x 2.754
Gewicht ca.	kg	59 / 74	74 / 103	98 / 139	182 / 238
Transportverpackungsp. <sup>1)</sup>		-	-	-	<b>TPV 2 = 45,00 €</b>
Transportzuschlag <sup>1)</sup>		-	<b>TPZ 120 = 42,50 €</b>	<b>TPZ 120 = 42,50 €</b>	<b>TPZ 200 = 55,00 €</b>

**Zubehör**

Nachrüstkit AFB **pro Tonne** für ASA 11-31  
Art.-Nr.: 5133100  
**665,00 € zzgl. USt.**

Nachrüstkit AFB **pro Tonne** für ASA 41  
Art.-Nr.: 5133101  
**675,00 € zzgl. USt.**

Weiteres Zubehör im Hauptkatalog oder auf [www.holzkraft.de](http://www.holzkraft.de)

## Serie RLA - professionelle, geprüfte Reinluftentstauber mit 100% Luftrückführung für den gewerblichen Einsatz

- ▶ Hochleistungs-Taschenfilter mit spezieller Oberflächenbeschichtung
- ▶ Großer Abfüllbehälter ausfahrbar, dadurch reibungsloses und rasches Auswechseln der Spänesäcke möglich

**RLA 1213 M**  
▶ mit automatischer Filterabreinigung

RLA 1101	RLA 1103	RLA 1213	RLA 1213 M
statt € 3.439,00 zzgl. USt.	statt € 3.439,00 zzgl. USt.	statt € 3.665,00 zzgl. USt.	statt € 5.799,00 zzgl. USt.
<b>3.189,-</b>	<b>3.199,-</b>	<b>3.449,-</b>	<b>5.399,-</b>
€ 3.794,91 inkl. USt.	€ 3.806,81 inkl. USt.	€ 4.104,31 inkl. USt.	€ 6.424,81 inkl. USt.
Art.-Nr.: 5131101	Art.-Nr.: 5131103	Art.-Nr.: 5131201	Art.-Nr.: 5131202

Technische Daten		RLA 1101	RLA 1103	RLA 1213 / RLA 1213 M
Absaugstutzen-Ø	mm	100	100	120
Volumenstrom max.	m³/h	790	790	1.140
Nennvolumenstrom	m³/h	565	565	814
Unterdruck	Pa	2.118	2.124	2.180
Filterfläche	m²	4,1	4,1	5,1
Spänesammelvolumen	l	135	135	135
Reststaubgehalt	mg/m³	< 0,1	< 0,1	< 0,1
Motorleistung ~50 Hz	kW/V	1,1 / 230	1,5 / 400	1,5 / 400
Abmessungen (LxBxH) ca.	mm		1.178 x 650 x 1.973	
Gewicht ca.	kg	114	116	117 / 121
Transportverpackungsp. <sup>1)</sup>		-	-	<b>TPV 1 = 29,00 €</b>
Transportzuschlag <sup>1)</sup>		<b>TPZ 120 = 42,50 €</b>	<b>TPZ 120 = 42,50 €</b>	<b>TPZ 200 = 55,00 €</b>

Made in Germany



### Anlaufautomatik für Absauganlagen

- ▶ Beim Einschalten der Holzbearbeitungsmaschine läuft die Absauganlage mit einer Verzögerung von 2-3 Sek. automatisch an, das zusätzliche Einschalten der Absauganlage entfällt.
- ▶ Beim Abschalten der Arbeitsmaschine läuft die Absauganlage noch ca. 3-4 Sek. nach.
- ▶ Der Reststaub wird nach dem Abschalten der Arbeitsmaschine laut Gefahrenstoffverordnung abgesaugt.
- ▶ Schutz vor Netzüberlastung beim Einschalten



**ALA 10**

**ALA 2**  
zzgl. USt.  
**95,-**  
€ 113,05 inkl. USt.  
Art.-Nr. 5121503

**ALA 10**  
zzgl. USt.  
**149,-**  
€ 177,31 inkl. USt.  
Art.-Nr. 5121504

Technische Daten	ALA 2	ALA 10
Stromanschluss Maschine	Schuko 230V	CEE 400V 16A / Schuko 230V
Stromanschluss Absauggerät	Schuko 230V	CEE 400V 16A / Schuko 230V
Gesamte Anschlussleistung max.		400V / 16A / 11 kW
Steckdosen verzögert		AC-1: 230V / 400V / 16A
Schaltverzögerung		AC-3: 230V / 13,5A / 3 kW
		400V / 9A / 4 kW

2) Ohne optionale Filterkassette 3) Schalterdeckel ASA mit Schalter zum Dauerbetrieb für Einschaltautomatik EasySwitch (Art.-Nr.: 0512205100D) wird benötigt  
1) Erläuterung der Verpackungszuschläge siehe Rückseite, Angaben zu TPV/TPZ zzgl. USt. Diese Modellreihe enthält BAFA förderfähige Modelle. Alle förderfähigen Modelle finden Sie unter [www.stuermer-maschinen.de](http://www.stuermer-maschinen.de) oder [www.mystuermer.com](http://www.mystuermer.com). -> Geben Sie in der Suche einfach „BAFA“ ein

## RLA 125 / 140 / 160 / 210

### Reinluftentstauber für Holzspäne, konzipiert für den gewerblichen Einsatz

- ▶ Reinluftentstauber dieser Serie staubgeprüft nach H3, Reststaubgehalt kleiner als 0,1 mg/m<sup>3</sup>
- ▶ Geeignet zum Absaugen und Abscheiden von trockenen Holz- und Kunststoffspänen (nicht für Feinstaub geeignet)
- ▶ Hohe Absaugleistung bei geringem Platzbedarf
- ▶ Maximale Leistung in dieser Klasse
- ▶ Gewerblicher Einsatz
- ▶ Für alle Holzbearbeitungsmaschinen mit entsprechendem Absaugstutzen-Ø
- ▶ Nicht für Holzstaub geeignet

- ▶ Hochwertige, durchdachte Bauweise
- ▶ Robustes und kompaktes Gehäuse aus verzinktem Stahlblech
- ▶ Absaugstutzen problemlos von links nach rechts umrüstbar, dadurch flexibel einsetzbar
- ▶ Große Revisionsöffnungen
- ▶ Großdimensionierte, fahrbare Spänebehälter mit Klemmbügel und Spänefangsack
- ▶ Entstauber bei Auslieferung bereits komplett montiert, dadurch schnell einsetzbar
- ▶ Fahrbar

#### Bei Modell RLA 210:

- ▶ Optimale Späneverteilung in die Spänebehälter aufgrund großer Filterfläche
- ▶ Beschreibung des Filters
- ▶ Ultra kompakt bei maximaler Filterfläche
- ▶ Filtermaterial aus Polyesterfließ, alubedampft, dadurch mit hoher Standzeit
- ▶ Filter standardmäßig in antistatischer Ausführung nach Kategorie M-BIA geprüft und zugelassen
- ▶ Der Ventilator ist dem Filter nachgeschaltet

#### Lieferumfang Version PM:

Maschinenerkennung für bis zu 8 Maschinen und Schiebersteuerungen  
Art.-Nr.: 5131257

**BAFA**  
BUNDESAMT FÜR WIRTSCHAFT UND AUSFUHRKONTROLLE  
\* nur in Deutschland gültig

#### Modul 1 – Querschnittstechnologien Förderungshöhe bis zu 40% möglich!

Haben Sie Fragen? Wünschen Sie eine individuelle Beratung?  
Gerne beraten wir Sie zu diesen Produkten und nennen Ihnen dabei auch einen Fachhändler in Ihrer Nähe!  
Kontakt: (09 51) 96 555-505 beratung@holzkraft.de



RLA 125



RLA 140



RLA 160



RLA 210

#### Grundausrüstung

- ▶ Metalllüfterrad
- ▶ Revisionsöffnung zum Reinigen des Bypassfilters
- ▶ Manuelle Abreinigung

#### Mehrausrüstung Version M

- ▶ Vorgerüstet für Anschluss von optional erhältlicher Erkennung für bis zu 8 Maschinen und 8 Schiebersteuerungen

#### Mehrausrüstung Version PM

- ▶ Vorgerüstet für Anschluss von optional erhältlicher Erkennung für bis zu 8 Maschinen und 8 Schiebersteuerungen
- ▶ Pneumatische Abreinigung

**RLA 125**  
statt € 4.350,00 zzgl. USt.  
**4.079,-**  
€ 4.854,01 inkl. USt.  
Art.-Nr.: 5131255

**RLA 140**  
statt € 4.525,00 zzgl. USt.  
**4.299,-**  
€ 5.115,81 inkl. USt.  
Art.-Nr.: 5131400

**RLA 160**  
statt € 5.390,00 zzgl. USt.  
**5.099,-**  
€ 6.067,81 inkl. USt.  
Art.-Nr.: 5131620

**RLA 210**  
statt € 6.725,00 zzgl. USt.  
**6.249,-**  
€ 7.436,31 inkl. USt.  
Art.-Nr.: 5132100

**RLA 125 M**  
statt € 4.650,00 zzgl. USt.  
**4.389,-**  
€ 5.222,91 inkl. USt.  
Art.-Nr.: 5131256

**RLA 140 M**  
statt € 4.850,00 zzgl. USt.  
**4.699,-**  
€ 5.591,81 inkl. USt.  
Art.-Nr.: 5131401

**RLA 160 M**  
statt € 5.650,00 zzgl. USt.  
**5.249,-**  
€ 6.246,31 inkl. USt.  
Art.-Nr.: 5131621

**RLA 210 M**  
statt € 7.050,00 zzgl. USt.  
**6.599,-**  
€ 7.852,81 inkl. USt.  
Art.-Nr.: 5132105

**RLA 125 PM**  
statt € 4.975,00 zzgl. USt.  
**4.699,-**  
€ 5.591,81 inkl. USt.  
Art.-Nr.: 5131257

**RLA 140 PM**  
statt € 5.150,00 zzgl. USt.  
**5.059,-**  
€ 6.020,21 inkl. USt.  
Art.-Nr.: 5131402

**RLA 160 PM**  
statt € 5.975,00 zzgl. USt.  
**5.599,-**  
€ 6.662,81 inkl. USt.  
Art.-Nr.: 5131622

**RLA 210 PM**  
statt € 7.450,00 zzgl. USt.  
**6.899,-**  
€ 8.209,81 inkl. USt.  
Art.-Nr.: 5132110

Technische Daten		RLA 125	RLA 140	RLA 160	RLA 210
Nennweite außen Absaugstutzen	mm	125	140	160	200
Nennvolumenstrom	m <sup>3</sup> /h	884	1.108	1.448	2.262
Volumenstrom max.	m <sup>3</sup> /h	1.400	1.750	2.400	3.700
Unterdruck bei V <sub>nenn</sub>	Pa	2.210	2.615	2.247	2.482
Filterfläche	m <sup>2</sup>	5,31	8,5	9,21	22
Filtermaterial		Staubklasse M	Staubklasse M	Staubklasse M	Staubklasse M
Reststaubgehalt	mg/m <sup>3</sup>	H3 (< 0,1)	H3 (< 0,1)	H3 (< 0,1)	H3 (< 0,1)
Spänesammelvolumen	l	1 x 165 (239)	1 x 165 (239)	2 x 165 (193)	2 x 165 (193)
Schalldruckpegel max.	dB(A)	71	71	73	72
Achse Absaugstutzen zu Boden	mm	810	850	827	826
Motorleistung IE3 ~50 Hz	kW/ V	2,2 / 400	2,2 / 400	2,2 / 400	3,0 / 400
Abmessungen (LxBxH) ca.	mm	1.100 x 830 x 1.600	1.100 x 830 x 1.750	1.616 x 830 x 1.653	1.717 x 830 x 1.800
Gewicht ca. – / M / PM	kg	205 / 206 / 210	210 / 219 / 221	280 / 287 / 268	259 / 238 / 290
Transportzuschlag <sup>1)</sup>		TPZ 200 = 55,00 €	TPZ 300 = 69,00 €	TPZ 300 = 69,00 €	TPZ 300 = 69,00 €

<sup>1)</sup> Erläuterung der Verpackungszuschläge siehe Rückseite, Angaben zu TPZ zzgl. USt.

## Serie RLA – Reinluftentstauber geprüft für wirtschaftliche und komfortable Luftreinigung

- ▶ Zum Einsatz in Werkstätten mit einem Gleichzeitigkeitsfaktor von 1-2 Maschinen, ab RLA 2501 2-3 Maschinen (abhängig vom benötigten Volumenstrom) oder als dezentrale Absaugung zur Ergänzung einer bereits vorhandenen stationären Anlage
- ▶ BG-geprüft
- ▶ 100%ige Luftrückführung ohne zusätzliche Kosten und baulichen Aufwand
- ▶ Anschlußfertige Auslieferung
- ▶ Hohe Saugleistung
- ▶ Steuerung erweiterbar durch "Plug-in" Technik
- ▶ Geringe Kosten für Rohrbauteile und Montage, vor allem beim Austausch von alten und nicht mehr zugelassenen Anlagen
- ▶ Integrierte Vorabscheidekammer zur Verringerung der Belastung und Schutz der Filter
- ▶ Kompakte Abmessungen, dadurch Aufstellung der Geräte an bisher ungenutzten Flächen möglich
- ▶ Ansaugseite kann mit Ausrichtung nach links oder rechts bestellt werden, dadurch auch Nutzung von Werkstattischen möglich
- ▶ Für die Aufstellung in Arbeitsräumen sind die Vorschriften der Holz Berufsgenossenschaft GS-HM-03 berücksichtigt
- ▶ **RLA 1601 P / RLA 2001 P:** Optimale Filterabreinigung (während des Betriebs) sowie im Stillstand nach aufaddierter Mindestlaufzeit
- ▶ **Ab Modell RLA 2501 P:** Optimale Filterabreinigung nach addierter Zeit nach dem Abschalten
- ▶ Mit integrierter, wartungsfreier Löschautomatik geprüft nach GS-HM-03 mit Druckmembran, für die kein zusätzlicher G1/4" Druckluft- und kein direkter Wasseranschluss benötigt werden



Alle Geräte dieser Serie staubgeprüft nach H3, Reststaubgehalt unter 0,1 mg/m<sup>3</sup>

- ▶ Unterstützung durch Holzkraft bei der Planung und Auslegung ihrer Absauganlage, fragen sie Ihren Fachhändler vor Ort
- ▶ Absauganlagen in Sonderkonfiguration wie Luftrückführung, Zusatzfilter für Rückluft möglich
- ▶ **Model RLA 3501P** mit Absauganschluss 350 mm auf Anfrage möglich

**Auch für trockene Aluspäne geeignet!**



RLA 3001 P



RLA 1601 P



RLA 2001 P

Überzeugen Sie sich von unserer Leistungsfähigkeit und fragen Sie nach einer individuellen Beratung!

beratung@holzkraft.de  
+49 (0) 951 96555-354

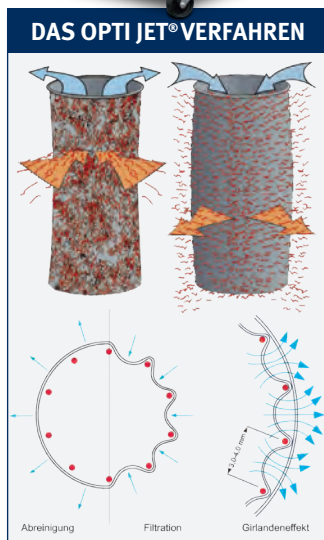

Abreinigung erfolgt durch Druckluftimpulsstöße, die den Filter von innen nach außen abreinigen. Die dadurch hervorgerufene mechanische Verformung der Filter optimiert den Regenerationsgrad bei starker Verschmutzung.



RLA 1601 P	RLA 2001 P	RLA 2501 P	RLA 3001 P
statt € 8.389,00 zzgl. USt.	statt € 10.859,00 zzgl. USt.	statt € 18.959,00 zzgl. USt.	statt € 21.949,00 zzgl. USt.
<b>7.799,-</b>	<b>10.199,-</b>	<b>15.899,-</b>	<b>18.599,-</b>
€ 9.280,81 inkl. USt.	€ 12.136,81 inkl. USt.	€ 18.919,81 inkl. USt.	€ 22.132,81 inkl. USt.
Art.-Nr.: 5131612	Art.-Nr.: 5132011	Art.-Nr.: 5132501	Art.-Nr.: 5133001

Technische Daten		RLA 1601 P	RLA 2001 P	RLA 2501 P	RLA 3001 P
Ansaugstutzen	mm	160	200	250	300
Volumenstrom max.	m <sup>3</sup> /h	2.000	3.010	4.900	6.000
Nennvolumenstrom	m <sup>3</sup> /h	1.448	2.262	3.534	5.089
Unterdruck	Pa	2.503	2.563	3.184	2.587
Filterfläche	m <sup>2</sup>	9,1	13,8	22,4	30
Reststaubgehalt	mg/m <sup>3</sup>	< 0,1	< 0,1	< 0,1	< 0,1
Filterabreinigung		Druckluft	Druckluft	Druckluft	Druckluft
Filterkategorie		M	M	M	M
Spänesammelvolumen	l	1 x 165 (241)	2 x 165 (241)	2 x 165 (250)	3 x 165 (250)
Schalldruckpegel	dB (A)	70	72	71	71
Motorleistung ~50 Hz	kW/ V	2,2 / 400	3,0 / 400	7,5 / 400	7,5 / 400
Abmessungen (LxBxH) ca.	mm	1.716 x 830 x 2.050	2.296 x 830 x 2.050	2.351 x 1.058 x 2.351	3.050 x 1.058 x 2.361
Gewicht ca.	kg	340	460	758	838
Transportzuschlag <sup>1)</sup>		TPZ 400 = 85,00 €	TPZ 500 = 110,00 €	TPZDF1 = 295,00 €	TPZDF1 = 295,00 €

Zubehör	Art.-Nr.	€ zzgl. USt.
Maschinen-erkennung	5132403	1.779,00
Maschinenerkennung für bis zu 8 Maschinen über Wandlerspulen und automatische Schiebsteuerung für bis zu 8 elektropneumatische oder elektr. Absperrschieber in 230V inkl. externem Anschlusskasten für unabhängige Wandmontage		



**Rohrschellen für gebördelte**  
Rohre mit Schrauben M8 x 25

Durchmesser	Art.-Nr.	€ zzgl. USt.
Ø 58 mm	5143006	2,75
Ø 80 mm	5143008	2,79
Ø 100 mm	5143010	2,79
Ø 120 mm	5143012	2,89
Ø 140 mm	5143014	3,09
Ø 160 mm	5143016	3,25
Ø 200 mm	5143020	3,49
Ø 250 mm	5143025	3,80
Ø 300 mm	5143030	4,39



**Rohrschellen mit Schnellverschluss**

Ø	Art.-Nr.	€ zzgl. USt.
Ø 80 mm	5144008	6,69
Ø 100 mm	5144010	6,69
Ø 120 mm	5144012	5,69
Ø 140 mm	5144014	5,89
Ø 160 mm	5144016	6,09
Ø 180 mm	5144018	6,25
Ø 200 mm	5144020	6,35
Ø 250 mm	5144025	7,00
Ø 300 mm	5144030	7,40



**Rohrschellen zur Wandmontage**  
für gebördelte Rohre  
mit Schrauben M8 x 25

Durchmesser	Art.-Nr.	€ zzgl. USt.
Ø 80 mm	5143280	6,89
Ø 100 mm	5143210	6,89
Ø 120 mm	5143212	7,05
Ø 140 mm	5143214	7,45
Ø 160 mm	5143216	8,09
Ø 180 mm	5143218	8,19
Ø 200 mm	5143220	8,19
Ø 250 mm	5143225	8,39
Ø 300 mm	5143230	8,90

**Dichtband für Rohrschellen**

Bezeichnung	Art.-Nr.	€ zzgl. USt.
Dichtband Terostat VII	5143501	5,70
5,0 mm / 96 m Länge		91,20
5,0 mm / pro Meter*		5,70

\*Mindestmenge 6 m (6 Streifen auf Band!  
1 m Band = 6 m Dichtband  
16 m Band = 96 m Dichtband = 1 Rolle)



**Bogen 45° verzinkt,**  
beidseitig gebördelt

Durchmesser	Art.-Nr.	€ zzgl. USt.
Ø 80 mm	5143480	17,69
Ø 100 mm	5143410	17,69
Ø 120 mm	5143412	19,39
Ø 140 mm	5143414	22,90
Ø 160 mm	5143416	26,45
Ø 180 mm	5143418	27,35
Ø 200 mm	5143420	30,85
Ø 250 mm	5143425	35,25
Ø 300 mm	5143430	41,45



**Bogen 90° verzinkt,**  
beidseitig gebördelt

Durchmesser	Art.-Nr.	€ zzgl. USt.
Ø 80 mm	5143980	25,59
Ø 100 mm	5143910	25,59
Ø 120 mm	5143912	26,45
Ø 140 mm	5143914	28,19
Ø 160 mm	5143916	31,75
Ø 180 mm	5143918	36,99
Ø 200 mm	5143920	47,59
Ø 250 mm	5143925	61,65
Ø 300 mm	5143930	80,99



**Stahlrohre verzinkt,**  
beidseitig gebördelt,  
Länge: 500 mm

Durchmesser	Art.-Nr.	€ zzgl. USt.
Ø 80 mm	5143380	15,25
Ø 100 mm	5143310	15,25
Ø 120 mm	5143312	17,45
Ø 140 mm	5143314	20,35
Ø 160 mm	5143316	22,55
Ø 180 mm	5143318	25,45
Ø 200 mm	5143320	29,79
Ø 250 mm	5143325	37,75
Ø 300 mm	5143330	44,99

**Hosenstück**  
allseitig gebördelt

Durchmesser	Art.-Nr.	€ zzgl. USt.
Ø 120/80/80 mm	5147735	77,50
Ø 250/140/140 mm	5147736	112,90



**Stahlrohre verzinkt, beidseitig**  
gebördelt, Länge: 1500 mm

Durchmesser	Art.-Nr.	€ zzgl. USt.
Ø 80 mm	5143180	19,59
Ø 100 mm	5143110	19,59
Ø 120 mm	5143112	22,35
Ø 140 mm	5143114	26,09
Ø 160 mm	5143116	28,89
Ø 180 mm	5143118	32,59
Ø 200 mm	5143120	38,19
Ø 250 mm	5143125	48,39
Ø 300 mm	5143130	57,69



**Reduzierkupplung**

Ø AD / ID	Art.-Nr.	€ zzgl. USt.
50 / 80 mm	5148010	5,90
100 / 120 mm	5148015	9,25
120 / 140 mm	5148020	10,50

Länge	Art.-Nr.	€ zzgl. USt.
50 m	5143500	75,90 (1,50/m)



**Gerade Schnellkupplung**

Durchmesser AD / ID	Art.-Nr.	€ zzgl. USt.
80 / 80 mm	5148040	6,50
100 / 100 mm	5148045	7,90
120 / 120 mm	5148050	9,75
140 / 140 mm	5148055	10,75



**Abzweigstücke Two Way**

Durchmesser	Art.-Nr.	€ zzgl. USt.
Ø 120/120/60 mm	5143700	77,50
Ø 120/120/80 mm	5143701	77,49
Ø 140/120/58 mm	5143702	77,49
Ø 140/120/60 mm	5143710	82,79
Ø 160/120/60 mm	5143707	89,90
Ø 160/120/80 mm	5143703	89,85
Ø 160/120/58 mm	5143704	89,85
Ø 160/120/120 mm	5143705	89,85
Ø 160/160/80 mm	5143708	89,85
Ø 180/120/120 mm	5143717	79,90
Ø 200/200/120 mm	5143709	102,90
Ø 200/200/160 mm	5143706	102,90
Ø 200/200/140 mm		Auf Anfrage
Ø 200/200/180 mm		Auf Anfrage
Ø 160/160/120 mm		Auf Anfrage



**Abzweigstücke**  
allseitig gebördelt

Durchmesser	Art.-Nr.	€ zzgl. USt.
Ø 80 mm	5143680	68,19
Ø 100 mm	5143610	68,19
Ø 120 mm	5143612	70,79
Ø 140 mm	5143614	72,25
Ø 160 mm	5143616	77,15
Ø 200 mm	5143620	83,69
Ø 250 mm	5143625	91,39
Ø 300 mm	5143630	98,99



**Abzweigstücke**  
allseitig gebördelt 45°

Durchmesser	Art.-Nr.	€ zzgl. USt.
Ø 300/300/200 mm	5143631	90,50
Ø 250/250/200 mm	5143632	82,50
Ø 300/300/160 mm	5143633	90,50
Ø 250/250/160 mm	5143634	82,50



**Schlauchanschlussstücke**

Durchmesser	Art.-Nr.	€ zzgl. USt.
Ø 248 mm	5142417	4,50



**Schlauchanschlussstücke**  
einseitig gebördelt

Durchmesser	Art.-Nr.	€ zzgl. USt.
Ø 58 mm	5145058	6,19
Ø 80 mm	5145080	6,19
Ø 100 mm	5145010	6,19
Ø 120 mm	5145012	6,39
Ø 140 mm	5145014	6,55
Ø 160 mm	5145016	7,09
Ø 180 mm	5145018	7,25
Ø 200 mm	5145020	7,45
Ø 248 mm	5145021	8,90
Ø 298 mm	5145022	9,75



**Reduzierstücke**  
beidseitig gebördelt

Durchmesser	Art.-Nr.	€ zzgl. USt.
Ø 80 / 58 mm	5147380	24,19
Ø 100 / 80 mm	5147310	24,19
Ø 120 / 80 mm	5147312	25,59
Ø 120 / 100 mm	5147410	24,15
Ø 140 / 120 mm	5147412	27,15
Ø 160 / 140 mm	5147414	27,85
Ø 160 / 120 mm	5147416	27,85
Ø 180 / 160 mm	5147418	31,55
Ø 200 / 160 mm	5147420	34,55
Ø 200 / 180 mm	5147421	34,55
Ø 250 / 200 mm	5147425	40,89
Ø 300 / 250 mm	5147530	48,29

**Blinddeckel**

Durchmesser	Art.-Nr.	€ zzgl. USt.
Ø 120 mm	5147741	7,50
Ø 140 mm	5147742	7,50
Ø 160 mm	5147743	8,50
Ø 200 mm	5147744	8,50
Ø 250 mm	5147745	8,50
Ø 300 mm	5147746	8,90



**Reduziermuffe Maschinen-**  
**Anschlussstücke** gerade,  
nicht gebördelt, Innen-Ø

Durchmesser Weit/Eng	Art.-Nr.	€ zzgl. USt.
Ø 80 W/60 E mm	5142426	24,19
Ø 100 W/60 E mm	5142427	24,19
Ø 100 W/80 E mm	5142421	21,00
Ø 120 W/100 E mm	5142424	22,00
Ø 140 W/120 E mm	5142425	23,00
Ø 150 W/100 E mm	5142422	23,00
<b>Reduziermuffe gerade, E gebördelt, Innen-Ø</b>		
Ø 125 W/120 E mm	5145212	25,59
Ø 160 W/150 E mm	5145215	27,85
Ø 200 W/180 E mm	5145218	34,55
Ø 22 OW/200 E mm	5145220	38,45
Ø 60/35 mm	5147379	24,15
Ø 80/60 mm	5147381	24,15
Ø 100/60 mm	5147382	24,15

**Verbindungsstücke**

Durchmesser	Art.-Nr.	€ zzgl. USt.
Ø 100/100 E mm	5142430	7,45
Ø 120/120 E mm	5142431	7,45



**Polyurethan Flexschlauch,**  
transparent mit Spirale, erhältlich in  
den Längen 2,5 / 5,0 und 10,0 Meter

Nennweite	Länge	Art.-Nr.	€ zzgl. USt.
Ø 40 mm	2,5 m	5142500-2,5	18,25
Ø 40 mm	5 m	5142500-5	33,25
Ø 40 mm	10 m	5142500	66,25
Ø 60 mm	2,5 m	5142501-2,5	22,25
Ø 60 mm	5 m	5142501-5	40,25
Ø 60 mm	10 m	5142501	80,50
Ø 80 mm	2,5 m	5142502-2,5	25,90
Ø 80 mm	5 m	5142502-5	46,75
Ø 80 mm	10 m	5142502	93,50
Ø 100 mm	2,5 m	5142503-2,5	30,50
Ø 100 mm	5 m	5142503-5	55,50
Ø 100 mm	10 m	5142503	110,75
Ø 120 mm	2,5 m	5142504-2,5	33,00
Ø 120 mm	5 m	5142504-5	60,00
Ø 120 mm	10 m	5142504	120,25
Ø 125 mm	2,5 m	5142509-2,5	36,25
Ø 125 mm	5 m	5142509-5	65,75
Ø 125 mm	10 m	5142509	131,50
Ø 140 mm	2,5 m	5142505-2,5	41,75
Ø 140 mm	5 m	5142505-5	76,00
Ø 140 mm	10 m	5142505	152,00
Ø 150 mm	2,5 m	5142506-2,5	43,75
Ø 150 mm	5 m	5142506-5	79,25
Ø 150 mm	10 m	5142506	158,50
Ø 160 mm	2,5 m	5142507-2,5	47,00
Ø 160 mm	5 m	5142507-5	85,50
Ø 160 mm	10 m	5142507	170,75
Ø 180 mm	2,5 m	5142511-2,5	54,75
Ø 180 mm	5 m	5142511-5	99,50
Ø 180 mm	10 m	5142511	199,00
Ø 200 mm	1 m	5142508-1,0	25,00
Ø 200 mm	2,5 m	5142508-2,5	53,90
Ø 200 mm	5 m	5142508-5	119,00
Ø 200 mm	10 m	5142508	236,25



**Schlauchadapterset**  
4 Größen

Bezeichnung	Art.-Nr.	€ zzgl. USt.
Adapter Ø 100->70 mm		
Adapter Ø 63->45 mm	5930905	10,90
Adapter Ø 41->39 mm		
Adapter Ø 36->34,5 mm		



**Schlauchsellen**  
zum Schrauben

Durchmesser	Art.-Nr.	€ zzgl. USt.
Ø 32 – 50 mm	5142450	1,05
Ø 40 – 60 mm	5142560	1,10
Ø 50 – 70 mm	5142461	1,50
Ø 70 – 90 mm	5142490	1,50
Ø 90 – 110 mm	5142462	1,50
Ø 100 – 120 mm	5142410	2,15
Ø 110 – 130 mm	5142453	2,35
Ø 130 – 150 mm	5142463	2,79
Ø 140 – 160 mm	5142416	2,79
Ø 150 – 170 mm	5142456	4,65
Ø 170 – 190 mm	5142457	4,95
Ø		

**easyswitch** – Einschaltautomatik für Absauganlagen

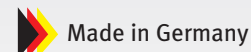

- ▶ Sobald eine Maschine eingeschaltet wird, schaltet EasySwitch Ihr Absauggerät ein.  
Nach dem Ausschalten der letzten Maschine läuft die Absaugung ca. 10 Sekunden nach, um die restlichen Späne aus dem Rohrsystem zu entfernen
- ▶ Einfachste Installation, kein Eingriff in die Gebäudeinstallation nötig
- ▶ Die Absaugung läuft nur bei Bedarf (Energieeinsparung)

- ▶ Maschinen- und Werkraum bleiben staubfrei
- ▶ Präventiver Gesundheitsschutz
- ▶ Einfach zu demontieren, bei Umzug einfach mitnehmen
- ▶ In Deutschland entwickelt und hergestellt
- ▶ Mit integriertem Handschalter (Auto/O/Hand) zum manuellen Einschalten der Absauganlage z.B. zum Saugen der Werkstatt
- ▶ Inkl. Schiebersteuerung für bis zu 30 Funk-Elektroschieber

**Einstecken - fertig!**

**Haupteinheiten**

- ▶ Für Absauganlagen über 4 kW / bei automatischer Abreinigung:
- ▶ Nur für Absaugungen mit max. 4 kW und ohne Abreinigung:

ODER

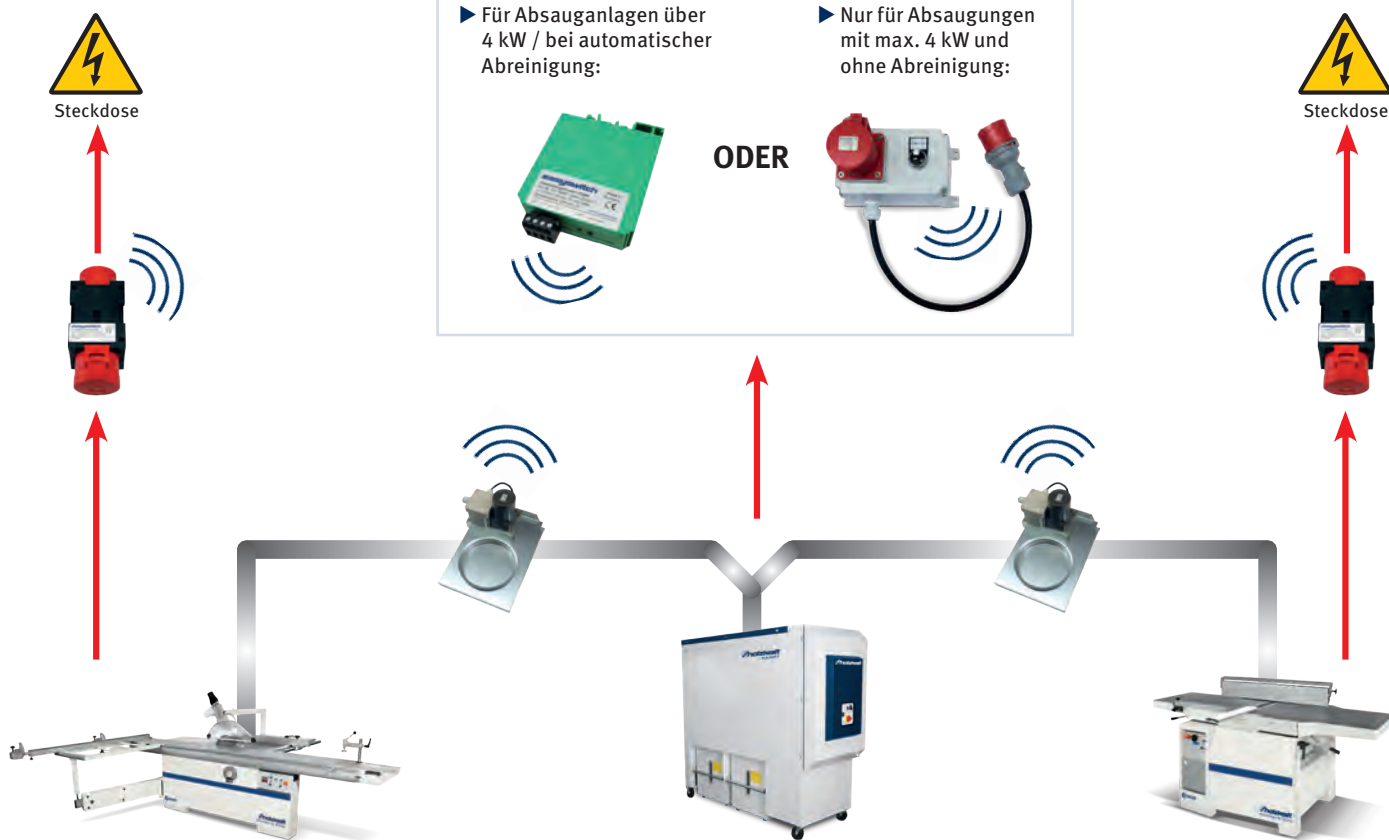

**Verbindung per Funk**

- Funk-Handsender
- Funk-Maschinensensor für fest angeschlossene Maschinen
- Funk-Maschinensensor mit 16A- oder 32A-Stecker
- Funk-Absperrschieber Ø 100 - 300 mm

## Haupteinheiten

### Haupteinheit als Zwischenstecker

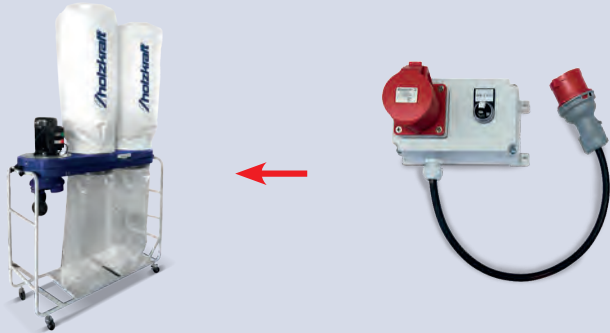

- ▶ Bis zu 30 Funksensoren anlernbar
- ▶ Bis zu 30 Funkschieber anlernbar
- ▶ Für alle Modelle der Serie ASA und RLA ohne automatische Abreinigung, bis 4 kW

**EASYSWITCH FUNK**  
zzgl. USt.  
**449,-**  
€ 534,31 inkl. USt.  
Art.-Nr.: 5319100

### Haupteinheit zum Einbau



- ▶ Im DIN-Schienen-Gehäuse, welches direkt in die Steuerung eines Reinluftgeräts eingebaut werden kann
- ▶ Anschluss über nur drei Drähte!
- ▶ Für bis zu 30 Funk-Sensoren und 30 Funk-Schieber
- ▶ Auch für Absauggeräte über 4 kW mit Stern-Dreieck-Anlauf oder mit automatischer Abreinigung geeignet

**ERWEITERUNG FUNK**  
zzgl. USt.  
**295,-**  
€ 351,05 inkl. USt.  
Art.-Nr.: 5319101

## Maschinensensoren

Für jede Maschine benötigen Sie einen Maschinensensor. Wählen Sie den Sensor nach dem Steckertyp, mit dem Ihre Maschine angeschlossen ist. Für fest angeschlossene Maschinen können Sie den Funk-Sensor im DIN-Schienen-Gehäuse nutzen.

## Sensoren und Zubehör

	Bezeichnung	Art.-Nr.	€ zzgl. USt.
	<b>Funk-Handsender</b> zum manuellen Einschalten der Haupteinheit EasySwitch FUNK. Lieferung inkl. Batterie.	5319051	65,90
	<b>Funk-Maschinensensor 400 V, 16A</b> Zur Einschalt-Erkennung einer Drehstrom-Maschine. Für Zuleitungen mit 16A-Stecker.	5319013	199,00
	<b>Funk-Maschinensensor 400 V, 32A</b> Zur Einschalt-Erkennung einer Drehstrom-Maschine. Für Zuleitungen mit 32A-Stecker.	5319014	225,00
	<b>Funk-Maschinensensor 230 V</b> Zur Einschalt-Erkennung von 230V-Verbrauchern.	5319019	189,00
	<b>Maschinensensor für fest angeschlossene Maschinen</b> Im DIN-Schienen-Gehäuse, welches direkt in die Steuerung einer Maschine eingebaut werden kann. Einschalterkennung über Wandlerpule oder potentialfreien Kontakt. Lieferung inkl. Wandlerspule.	5319102	189,00
	<b>Funk-Elektroschieber Ø 100 - 300 mm</b> Ein Maschinensensor schaltet die Haupteinheit per Funk ein und aus. Daraufhin steuert die Haupteinheit die gewünschten Funk-Elektroschieber. Auch eine Bypassklappenöffnung ist sehr einfach möglich. Für bis zu 30 Funk-Sensoren und 30 Funk-Schieber.		
	Funk-Elektroschieber Ø 100 mm	5319031	625,00
	Funk-Elektroschieber Ø 120 mm	5319032	625,00
	Funk-Elektroschieber Ø 140 mm	5319033	635,00
	Funk-Elektroschieber Ø 160 mm	5319034	635,00
	Funk-Elektroschieber Ø 200 mm	5319035	645,00
	Funk-Elektroschieber Ø 250 mm	5319036	665,00
	Funk-Elektroschieber Ø 300 mm	5319037	899,00

## Bürstenschleif- und Strukturmaschine str – Zwei motorisch höhenverstellbare Aggregate

MADE IN ITALY

- ▶ Konstruiert für professionelle Strukturier- und Schleifarbeiten
- ▶ Motorische Höhenverstellung der Arbeitsaggregate mit digitaler Anzeige
- ▶ Einlaufhöhe konstant
- ▶ Aggregate können einzeln zugeschaltet werden

- ▶ Hochbeständiges gummiertes Förderband
- ▶ Stufenloser Vorschub
- ▶ Einheit für Sägeschnittoptik optional erhältlich

### Modelle str I:

- ▶ Mit stufenlos regelbarer, Invertergesteuerter Bürstendrehzahl. Ermöglicht genaue Anpassung der Drehzahl auf den Werkstoff und ist dadurch besonders für empfindliche Werkstoffe geeignet
- ▶ Bürstendrehzahl stufenlos regelbar



str 62r mit eingebauter Option „Einheit für Sägeschnittoptik“ (Art.-Nr. 5516160)

### Lieferumfang str 32r / str 62r:

- Stahlbürste 0,2 mm
- Tynexbürste K60

### Lieferumfang str 32l / str 62l:

- Schleifbürste K120
- Schleifbürste K180

str 32r	str 62r	str 32l	str 62l
statt € 16.290,00 zzgl. USt.	statt € 20.350,00 zzgl. USt.	statt € 18.790,00 zzgl. USt.	statt € 22.650,00 zzgl. USt.
<b>12.899,-</b>	<b>15.859,-</b>	<b>15.099,-</b>	<b>18.199,-</b>
€ 15.349,81 inkl. USt.	€ 18.872,21 inkl. USt.	€ 17.967,81 inkl. USt.	€ 21.656,81 inkl. USt.
Art.-Nr.: 5506132	Art.-Nr.: 5506162	Art.-Nr.: 5506133	Art.-Nr.: 5506163

Technische Daten		str 32r	str 62r	str 32l	str 62l
Bürstenlänge	mm	300	600	300	600
Bürstenumdrehungen	mm		1500		100 – 1500
Bürstendurchmesser	mm		190		240
Vorschubgeschwindigkeit	m/min			1 – 13	
Absaugstutzendurchmesser	mm			2 x 140	
Aufnahmeleistung	kW	6,25	8,37	6,25	8,37
Leistung Antriebsmotor	kW	2 x 3,0	2 x 4,0	2 x 3,0	2 x 4,0
Elektrischer Anschluss ~50 Hz	V			400	
Abmessungen (L x B x H)	mm	1.300 x 1.000 x 1.300	1.300 x 1.300 x 1.550	1.300 x 1.000 x 1.300	1300 x 1.300 x 1.550
Gewicht ca.	kg	440	710	450	730
Transportzuschlag <sup>1)</sup>		TPZ 500 = 110,00 €	TPZ 750 = 145,00 €	TPZ 500 = 110,00 €	TPZ 750 = 145,00 €

### Ausstattungsoptionen

#### Einheit für Sägeschnittoptik <sup>1)</sup>

Hinweis: Durch diese Option entfällt ein Bürstenaggregat	Art.-Nr.	str 32r	str 32l	str 62r	str 62l	€ zzgl. USt.
für str 32r (inkl. stufenlos regelbarer Bürstendrehzahl)	5516130	X				3.815,00
für str 32l	5516131		X			2.489,00
für str 62l	5516161				X	3.299,00
für str 62r (inkl. stufenlos regelbarer Bürstendrehzahl)	5516160			X		4.355,00

#### Nylonbürste (Zum Polieren und Reinigen) <sup>1)</sup>

	Art.-Nr.		€ zzgl. USt.
Aufpreis für Nylonbürste anstelle von Schleifbürste	5516135	X	16,50
Aufpreis für Nylonbürste anstelle von Schleifbürste	5516165	X	29,90

#### Ersatzbürsten

	Art.-Nr.		€ zzgl. USt.
Stahldrahtbürste Draht-Ø 0,3 mm Breite 300 mm	5516180	X X	315,00
Stahldrahtbürste Draht-Ø 0,2 mm Breite 300 mm	5516181	X	315,00
Stahldrahtbürste Draht-Ø 0,3 mm Breite 600 mm	5516185		535,00
Stahldrahtbürste Draht-Ø 0,2 mm Breite 600 mm	5516186		535,00
Tynex-Bürste zum Bürsten K80 Breite 300 mm	5516190	X X	389,00
Tynex-Bürste zum Bürsten K60 Breite 300 mm	5516191	X	389,00
Tynex-Bürste zum Bürsten K80 Breite 600 mm	5516195		769,00
Tynex-Bürste zum Bürsten K60 Breite 600 mm	5516196		769,00



- Arbeitsaggregate können einzeln zugeschaltet werden

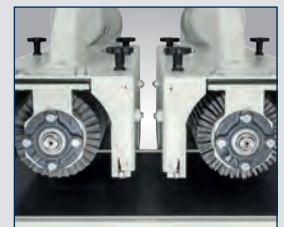

- Leicht auswechselbare Bürsten



- Stufenlose Vorschubverstellung

### Option



- Einheit für Sägeschnittoptik



- Anwendungsbeispiel gebürstet



- Anwendungsbeispiel gebürstet und Sägeschnittoptik

<sup>1)</sup> nicht nachrüstbar, erhältlich nur bei Bestellung einer Neumaschine ab Werk



## Tellerschleifmaschine TS 301 / Band- und Tellerschleifmaschine BTS 201 – Kompakte Schleifer zum Bearbeiten von Flächen, Kanten und Rundungen

- ▶ Großdimensionierte und schwenkbare Arbeitstische
- ▶ Serienmäßiger, von -30° bis +30° verstellbarer Gehrungsanschlag auf den Arbeitstischen verwendbar
- ▶ Leistungsstarker Motor

### TS 301

- ▶ Arbeitstisch von -10 bis +45° schwenkbar

### BTS 201

- ▶ Bandschleifaggregat um 0 – 90° schwenkbar
- ▶ Schnelles Wechseln der Schleifbänder über Schnellspannsystem
- ▶ Einfache BandlaufEinstellung
- ▶ Gummierte Antriebswalze gegen durchrutschen des Schleifbandes
- ▶ Stabile Unterkonstruktion für eine hohe Standfestigkeit und Sicherheit während des Betriebs



TS 301



BTS 201



- 90° schwenkbarer Schleifarm mit Werkstückauflage



- Tisch von -15° bis 45° schwenkbar und integriertem Gehrungsanschlag



### Trennblech zum Schleifscheibenwechsel

- Für die einfache Montage und Demontage von Schleifblättern mit Klettverschluss an Band- und Tellerschleifern

### Lieferumfang TS 301:

- Gehrungsanschlag
- Schleifblatt K 80

### TS 301

statt € 349,00 zzgl. USt.

**279,-**

€ 332,01 inkl. USt.

Art.-Nr.: 5904300

**Neu**

### BTS 201

statt € 765,00 zzgl. USt.

**629,-**

€ 748,51 inkl. USt.

Art.-Nr. 5903201

Technische Daten		TS 301	BTS 201
Schleifteller-Ø	mm	300	305
Abmessungen Schleifband (LxB)	mm	-	1.220 x 150
Schwenkung Schleifaggregat		-	0 – 90
Bandumlaufgeschwindigkeit	m/s	-	830
Schwenkung Schleifaggregat	°	-	0 – 90
Tellerschleifaggregat (LxB)	mm	390 x 230	380 x 260
Bandschleifaggregat (LxB)	mm	-	260 x 150
Tischschwenkung	°	-10 – 0 – +45	-15 – 45
Absaugstutzen-Ø	mm	60	2 x 40
Motorleistung ~50 Hz	W / V	750 / 230	1,5 / 230
Abmessungen (LxBxH) ca.	mm	550 x 420 x 420	760 x 740 x 1.105
Gewicht ca.	kg	28	63

Zubehör	Art.-Nr.	VE	€ zzgl. USt./VE
Trennblech	5900301		20,90

### Schleifband mit Papierunterlage BTS 201

1.219 x 150	K 60	5911206	5	33,90
1.219 x 150	K 80	5911208	5	30,90
1.219 x 150	K 100	5911210	5	30,90
1.219 x 150	K 120	5911212	5	30,90
1.219 x 150	K 150	5911215	5	30,90
1.219 x 150	K 180	5911218	5	30,90

### Schleifbandset BTS 201

Je 10 St K80/100/120	5911230	1	185,40
----------------------	---------	---	--------

### Schleifblätter

Ø 300	K 60 Klett	5913106	5	15,90
Ø 300	K 80 Klett	5913108	5	14,50
Ø 300	K 100 Klett	5913110	5	14,50
Ø 300	K 120 Klett	5913112	5	14,50
Ø 300	K 150 Klett	5913115	5	14,50
Klettauflage Ø 300 mm	3357801	1	29,50	

## KSO 1505 - Mit schwenkbarem Schleifaggregat, oszillierendem Schleifband und Schleifhülseleinrichtung

- ▶ Stufenlos schrägverstellbares Schleifaggregat (0 - 90°) für vertikales und horizontales Schleifen
- ▶ Oszillierendes Schleifband für bessere Schleifergebnisse und eine höhere Standzeit des Schleifbandes
- ▶ Schneller und leichter Schleifbandwechsel über Schnellspannsystem
- ▶ Schleifsohle serienmäßig mit Graphitbelag für eine höhere Standzeit des Schleifbandes
- ▶ Über Handrad verstellbarer Arbeitstisch aus Grauguss mit T-Nut
- ▶ Inklusive seitlicher Schleifhülsen-Einrichtung zum Schleifen von Rundungen und Radien
- ▶ Zwei Absaugstutzen Ø 100 mm

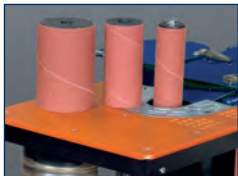

### Lieferumfang:

- Schleifband 2750x 150mm Korn 80
- Schleifhülse Ø38mm Korn 80
- Schleifhülse Ø50mm Korn 80
- Schleifhülse Ø75mm Korn 80

**Neu**

KSO 1505  
statt € 1.999,00 zzgl. USt.  
**1.899,-**  
€ 2.259,81 inkl. USt.  
Art.-Nr. 5368155



**Neu**

Schleifhülsen-  
Starter-Set 18-tlg.  
zzgl. USt.  
**45,90**  
€ 54,62 inkl. USt.  
Art.-Nr. 5378155

Technische Daten		KSO 1505
Schleifband (L x B)	mm	2.750 x 150
Bandumlaufgeschwindigkeit	m/s	16
Oszillationshub	mm	15
Schleiffläche (L x B x H max.)	mm	1.010 x 190 x 170
Schleifwalze Durchmesser	mm	38/50/75
Schwenkung Schleifaggregat	°	0 - 90
Werkstück (B max. x H max.)	mm	1.010 x 150
Arbeitstisch (L x B)	mm	900 x 305
Arbeitstischhöhenverstellung	mm	120
Absaugstutzendurchmesser	mm	100
Abgabeleistung	kW	2,2
Anschlussspannung ~50 Hz	V	400
Abmessungen (L x B x H) ca.	mm	1.515 x 550 x 1.150
Gewicht ca.	kg	207
<b>E-Transportzuschlag<sup>9)</sup></b>		<b>ETPZ0125 = 125,00 €</b>

Zubehör	Art.-Nr.	€ zzgl. USt.
Ø38x110mm K80	5378381	16,90
Ø38x110mm K100	5378382	16,90
Ø38x110mm K120	5378383	16,90
Ø50x110mm K80	5378501	23,90
Ø50x110mm K120	5378503	23,90
Ø50x110mm K100	5378502	23,90
Ø75x110mm K80	5378751	32,90
Ø75x110mm K100	5378752	32,90
Ø75x110mm K120	5378753	32,90

Schleifhülsen-Starter Set 18-tlg. (je 2 Schleifhülsen):	
• Ø 38 K80	
• Ø 38 K100	
• Ø 38 K120	
• Ø 50 K80	
• Ø 50 K100	
• Ø 50 K120	
• Ø 75 K80	
• Ø 75 K100	
• Ø 75 K120	

## KSO 150 F BASIC – Kantenschleifmaschine mit schwenkbarem Schleifaggregat, Schleifband-Oszillation und Furnierkantenschleifeinrichtung

- ▶ Schwerer Maschinenständer garantiert hohe Verwindungssteifigkeit und vibrationsfreies Arbeiten
- ▶ Bessere Schleifergebnisse durch Schleifband-Oszillation über separaten Triebemotor
- ▶ Oszillation wahlweise zuschaltbar
- ▶ Furnierkantenschleifeinrichtung mit Feineinstellung serienmäßig
- ▶ Genutetes Einlauflineal zum Anschleifen von Furnierüberständen
- ▶ Schnelles Umrüsten von Furnier- auf Massivholzschliff
- ▶ Höhenverstellbarer Schleiftisch zur Ausnutzung der gesamten Schleifbandbreite
- ▶ Höhenverstellung des Schleiftisches und Schleifaggregatschwenkung über Handräder
- ▶ Höhenverstellbarer Zusatzstisch mit Absaugung zum Schleifen von Radien
- ▶ Optimale Späneabfuhr durch Absaugung am Aggregat und am Quertisch
- ▶ Automatischer Ausgleich von Bandlängendifferenzen durch gefederte Bandspannung

**KSO 150 F BASIC**  
statt € 2.949,00 zzgl. USt.  
**2.799,-**  
€ 3.330,81 inkl. USt.  
Art.-Nr.: 5363150

Technische Daten		KSO 150 F BASIC
Schleifband (LxB)	mm	3.000 x 150
Bandumlaufgeschwindigkeit	m/s	20
Schleiffläche (LxB)	mm	1.050 x 220
Schwenkung Schleifaggregat	°	0 - 45
Arbeitstisch (LxB)	mm	960 x 352
Arbeitstischhöhenverstellung	mm	210
Tischhöhe min. / max.	mm	770 / 980
Quertisch (LxB)	mm	330 x 330
Quertischhöhe min. / max.	mm	730 / 930
Aufnahmeleistung ~50 Hz	kW/ V	3,0 / 400
Absaugstutzen-Ø	mm	120
Abmessungen (LxBxH) ca.	mm	1.900 x 810 x 1.230
Gewicht ca.	kg	290
<b>Transportzuschlag<sup>1)</sup></b>		<b>TPZ 300 = 69,00 €</b>
<b>E-Transportzuschlag<sup>9)</sup></b>		<b>ETPZ095 = 95,00 €</b>

### Lieferumfang:

- Schleifband 3.000 x 150 K100
- Graphitbelag
- Gehrungsanschlag



## KSO 150 M - Standard Kantenschleifmaschine mit schwenkbarem Schleifaggregat und oszillierendem Schleifband

- ▶ Schleifaggregat über Hebel bis 45° schwenkbar
- ▶ Der Maschinenständer aus geschweißtem Stahl garantiert eine hohe Verwindungssteifigkeit und vibrationsfreies Arbeiten
- ▶ Oszillierendes Schleifband mit separatem Getriebemotor für bessere Schleifergebnisse
- ▶ Oszillation wahlweise zuschaltbar
- ▶ Schleifsohle mit Graphitbelag für eine höhere Standzeit des Schleifbandes
- ▶ Höhenverstellbarer Schleiftisch zur Ausnutzung der gesamten Schleifbandbreite
- ▶ Höhenverstellbarer Zusatztisch mit Absaugung zum Schleifen von Radien

- ▶ Die gefederte Bandspannung gleicht Bandlängendifferenzen selbstständig aus
- ▶ Doppelte Absaugung
- ▶ Ausziehbare Rollen-Tischverbreiterung
- ▶ Gummierter Schleifwalze

### Lieferumfang:

- Tischverbreiterung
- Gummiwalzen

### KSO 150 M

statt € 3.339,00 zzgl. USt.

**2.849,-**

€ 3.390,31 inkl. USt.

Art.-Nr.: 5362600

### Technische Daten

		KSO 150 M
Abmessungen Tische (LxB)	mm	750 x 300
Arbeitstischhöhenverstellung	mm	200
Schleiffläche	mm	850 x 200
Bandgeschwindigkeit	m/sek.	20
Oszillationshub	mm	20
Schleifbandabmessungen	mm	2.600 x 150
Absaugstutzen-Ø	mm	140
Motorleistung ~50 Hz	kW/V	3,0 / 400
Abmessungen (LxBxH) ca.	mm	1.600 x 850 x 1.350
Gewicht ca.	kg	215



Schleifaggregat über Hebel bis 45° schwenkbar



Zubehör	Art.-Nr.	€ zzgl. USt.
Gehrungsanschlag	5379050	145,00
Fahreinrichtung	5379053	129,00

## KSO 150 F - Standard Kantenschleifmaschine mit schwenkbarem Schleifaggregat, oszillierendem Schleifband und Furnierkantenschleifeinrichtung

- ▶ Schleifaggregat über Hebel bis 45° schwenkbar
- ▶ Der Maschinenständer aus geschweißtem Stahl garantiert eine hohe Verwindungssteifigkeit und vibrationsfreies Arbeiten
- ▶ Oszillierendes Schleifband mit separatem Getriebemotor für bessere Schleifergebnisse
- ▶ Oszillation wahlweise zuschaltbar
- ▶ Schleifsohle mit Graphitbelag für eine höhere Standzeit des Schleifbandes
- ▶ Höhenverstellbarer Schleiftisch zur Ausnutzung der gesamten Schleifbandbreite
- ▶ Höhenverstellbarer Zusatztisch mit Absaugung zum Schleifen von Radien

- ▶ Die gefederte Bandspannung gleicht Bandlängendifferenzen selbstständig aus
- ▶ Doppelte Absaugung
- ▶ Ausziehbare Rollen-Tischverbreiterung
- ▶ Gummierter Schleifwalze

### zusätzlich mit:

- ▶ Furnierkantenschleifeinrichtung mit Kontaktschuh mit Feineinstellung und Anschlaglinealen
- ▶ Mit genutetem Einlauflineal für Furnierüberstände
- ▶ Schnelles Umstellen von Furnierkanten- auf Massivholzschliff möglich

- Abb. mit geschwenktem Schleifaggregat, Aggregat-Schwenkung über Handrad von 90-45°
- serienmäßig mit stabiler Konsole ausgestattet als Vorbereitung zur Montage eines Vorschubapparats
- Vorschubapparat nicht im Lieferumfang

### Lieferumfang:

- Tischverbreiterung
- Gummiwalzen
- Konsole für VSA Tischverbreiterung

### KSO 150 F

statt € 4.459,00 zzgl. USt.

**3.799,-**

€ 4.520,81 inkl. USt.

Art.-Nr.: 5363000

### Technische Daten

		KSO 150 F
Abmessungen Tische (LxB)	mm	960 x 350
Arbeitstischhöhenverstellung	mm	230
Schleiffläche	mm	1.050 x 150
Bandgeschwindigkeit	m/sek.	20
Oszillationshub	mm	20
Schleifbandabmessungen	mm	3.000 x 150
Absaugstutzen-Ø	mm	140
Motorleistung ~50 Hz	kW/V	3,0 / 400
Abmessungen (LxBxH) ca.	mm	1.900 x 900 x 1.350
Gewicht ca.	kg	295
Transportzuschlag <sup>1)</sup>		TPZ 300 = 69,00 €



Zubehör	Art.-Nr.	€ zzgl. USt.
Gehrungsanschlag	5379050	145,00
Drehstern	5379051	1.399,00
Erhöhung zu Konsole für VSA zum Bearbeiten von Werkstücken höher 100 mm	5379055	69,00
Fahreinrichtung	5379054	145,00

<sup>1)</sup>Erläuterung der Transportzuschläge siehe Rückseite, Preis TPZ zzgl. USt.

## KSO 150 FD - Standard Kantenschleifmaschine mit schwenkbarem Schleifaggregat, oszillierendem Schleifband und Furnierkantenschleifeinrichtung



- ▶ Schleifaggregat über Hebel bis 45° schwenkbar
- ▶ Der Maschinenständer aus geschweißtem Stahl garantiert eine hohe Verwindungssteifigkeit und vibrationsfreies Arbeiten
- ▶ Oszillierendes Schleifband mit separatem Getriebemotor für bessere Schleifergebnisse
- ▶ Oszillation wahlweise zuschaltbar
- ▶ Schleifsohle mit Graphitbelag für eine höhere Standzeit des Schleifbandes
- ▶ Höhenverstellbarer Schleiftisch zur Ausnutzung der gesamten Schleifbandbreite
- ▶ Höhenverstellbarer Zusatztisch mit Absaugung zum Schleifen von Radien
- ▶ Die gefederte Bandspannung gleicht Bandlängendifferenzen selbstständig aus
- ▶ Doppelte Absaugung
- ▶ Ausziehbare Rollen-Tischverbreiterung
- ▶ Gummierter Schleifwalze



### Lieferumfang:

- Tischverbreiterung
- Gummiwalzen
- Konsole für VSA Tischverbreiterung
- Drehstern

**KSO 150 FD**  
statt € 5.749,00 zzgl. USt.  
**4.999,-**  
€ 5.948,81 inkl. USt.  
Art.-Nr.: 5363002

- Serienmäßig mit stabiler Konsole ausgestattet als Vorbereitung zur Montage eines Vorschubapparates

### Technische Daten

		KSO 150 FD
Abmessungen Tische (LxB)	mm	960 x 350
Arbeitstischhöhenverstellung	mm	230
Schleiffläche	mm	1.050 x 150
Bandgeschwindigkeit	m/sek.	20
Oszillationshub	mm	20
Schleifbandabmessungen	mm	3.100 x 150
Absaugstutzen-Ø	mm	140
Motorleistung ~50 Hz	kW/V	3,0 / 400
Abmessungen (LxBxH) ca.	mm	1.900 x 900 x 1.350
Gewicht ca.	kg	310
Transportzuschlag <sup>1)</sup>		TPZ 300 = 69,00 €

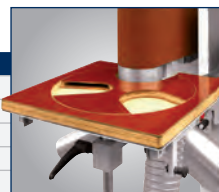

- Drehstern und drehbarer Absaugplatte zum schnellen Umrüsten von 3 verschiedenen Schleifradien: Ø 60 mm, Ø 100 mm, Ø 120 mm

### Info & Video



Zubehör	Art.-Nr.	€ zzgl. USt.
Gehrungsanschlag	5379050	145,00
Erhöhung zu Konsole für VSA zum Bearbeiten von Werkstücken höher 100 mm	5379055	69,00

## KSO 200 F - Standard Kantenschleifmaschine mit schwenkbarem Schleifaggregat, oszillierendem Schleifband und Furnierkantenschleifeinrichtung



- ▶ Schleifaggregat über Hebel bis 45° schwenkbar
- ▶ Der Maschinenständer aus geschweißtem Stahl garantiert eine hohe Verwindungssteifigkeit und vibrationsfreies Arbeiten
- ▶ Oszillierendes Schleifband mit separatem Getriebemotor für bessere Schleifergebnisse
- ▶ Oszillation wahlweise zuschaltbar
- ▶ Schleifsohle mit Graphitbelag für eine höhere Standzeit des Schleifbandes
- ▶ Höhenverstellbarer Schleiftisch zur Ausnutzung der gesamten Schleifbandbreite
- ▶ Höhenverstellbarer Zusatztisch mit Absaugung zum Schleifen von Radien
- ▶ Die gefederte Bandspannung gleicht Bandlängendifferenzen selbstständig aus
- ▶ Doppelte Absaugung
- ▶ Ausziehbare Rollen-Tischverbreiterung
- ▶ Gummierter Schleifwalze

### zusätzlich mit:

- ▶ Furnierkantenschleifeinrichtung mit Kontaktschuh mit Feineinstellung und Anschlaglinealen
- ▶ Mit genutetem Einlauflineal für Furnierüberstände
- ▶ Schnelles Umstellen von Furnierkanten- auf Massivholzschliff möglich

### Lieferumfang:

- Tischverbreiterung
- Gummiwalzen

**KSO 200 F**  
statt € 4.549,00 zzgl. USt.  
**3.899,-**  
€ 4.639,81 inkl. USt.  
Art.-Nr.: 5363001

### Technische Daten

		KSO 200 F
Schleifband (LxB)	mm	3.000 x 200
Bandumlaufgeschwindigkeit	m/s	20
Oszillationshub	mm	20
Abmessungen Tische (LxB)	mm	960 x 350
Arbeitstischhöhenverstellung	mm	230
Schleiffläche	mm	1.050 x 200
Absaugstutzen-Ø	mm	140
Motorleistung ~50 Hz	kW/V	3,0 / 400
Abmessungen (LxBxH) ca.	mm	1.900 x 900 x 1.350
Gewicht ca.	kg	290
Transportzuschlag <sup>1)</sup>		TPZ 300 = 69,00 €



Zubehör	Art.-Nr.	€ zzgl. USt.
Gehrungsanschlag	5379050	145,00
Konsole für VSA	5379052	139,00
Erhöhung zu Konsole für VSA zum Bearbeiten von Werkstücken höher 100 mm	5379055	69,00
Fahreinrichtung	5379054	145,00

## KSO 150 M PRO – Kantenschleifmaschine mit oszillierendem Schleifband für beste Schleifergebnisse

- ▶ Schleifaggregat per Handkurbel schwenkbar
- ▶ Der Maschinenständer aus geschweißtem Stahl garantiert eine hohe Verwindungssteifigkeit und vibrationsfreies Arbeiten
- ▶ Oszillierendes Schleifband mit separatem Getriebemotor für bessere Schleifergebnisse
- ▶ Oszillation wahlweise zuschaltbar
- ▶ Schleifsohle mit Graphitbelag für eine höhere Standzeit des Schleifbandes
- ▶ Höhenverstellbarer Schleiftisch zur Ausnutzung der gesamten Schleifbandbreite
- ▶ Zusatztisch zum Schleifen von Radien mit integrierten Absaugöffnungen
- ▶ Schleifhülse einrichtung mit aufsetzbarem Arbeitstisch
- ▶ Die gefederte Bandspannung gleicht Bandlängendifferenzen selbstständig aus

Massivholzschleifen

### Lieferumfang:

- Schleifband K100
- Je eine Gummiwalze: Ø 25, Ø 30, Ø 40, Ø 45, Ø 50 mm
- Je eine Schleifhülse K80: Ø 25, Ø 30, Ø 35, Ø 40, Ø 45, Ø 50 mm
- Bordwerkzeug
- Gehrungsanschlag

KSO 150 M PRO  
statt € 7.800,00 zzgl. USt.  
**6.499,-**  
€ 7.733,81 inkl. USt.  
Art.-Nr.: 5390015



### Lieferumfang

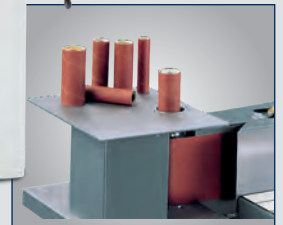

- Verschiedene Schleifhülsen optimal zum Schleifen von verschiedenen Radien

### Technische Daten

		KSO 150 M PRO
Schleifbandabmessungen	mm	2.580 x 150
Bandumlaufgeschwindigkeit	m/s	14
Oszillationshub	mm	15
Abmessungen Schleiffläche (L x B)	mm	800 x 150
Schleifhöhe max.	mm	150
Schwenkung Schleifaggregat	°	0 – 90
Abmessungen Arbeitstisch (L x B)	mm	900 x 360
Arbeitstischhöhenverstellung	mm	110
Absaugstutzen-Ø	mm	2 x 100
Leistung Antriebsmotor ~50 Hz	kW/ V	2,2 / 400
Abmessungen (LxBxH) ca.	mm	1.700 x 1.000 x 1.150
Gewicht ca.	kg	250
Transportzuschlag <sup>1)</sup>		TPZ 300 = 69,00 €

## KSO 150 F PRO – Kantenschleifmaschine mit oszillierendem Schleifband für beste Schleifergebnisse

- ▶ Schleifaggregat per Handkurbel schwenkbar
- ▶ Der Maschinenständer aus geschweißtem Stahl garantiert eine hohe Verwindungssteifigkeit und vibrationsfreies Arbeiten
- ▶ Oszillierendes Schleifband mit separatem Getriebemotor für bessere Schleifergebnisse
- ▶ Oszillation wahlweise zuschaltbar
- ▶ Schleifsohle mit Graphitbelag für eine höhere Standzeit des Schleifbandes
- ▶ Höhenverstellbarer Schleiftisch zur Ausnutzung der gesamten Schleifbandbreite
- ▶ Zusatztisch zum Schleifen von Radien mit integrierten Absaugöffnungen
- ▶ Schleifhülse einrichtung mit aufsetzbarem Arbeitstisch
- ▶ Die gefederte Bandspannung gleicht Bandlängendifferenzen selbstständig aus
- ▶ Mit einstellbaren Anschlägen, hervorragend zum Furnierschleifen geeignet
- ▶ Furnierüberstand kann mühelos abgeschliffen werden

### Lieferumfang:

- Schleifband K100
- Je eine Gummiwalze: Ø 25, Ø 30, Ø 40, Ø 45, Ø 50 mm
- Je eine Schleifhülse K80: Ø 25, Ø 30, Ø 35, Ø 40, Ø 45, Ø 50 mm
- Bordwerkzeug
- Gehrungsanschlag

KSO 150 F PRO  
statt € 11.050,00 zzgl. USt.  
**9.299,-**  
€ 11.065,81 inkl. USt.  
Art.-Nr.: 5390020

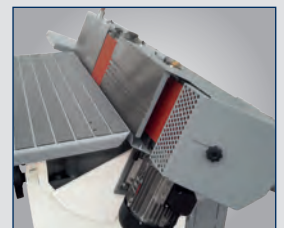

- Schleifaggregat per Handkurbel um 45° schwenkbar

### Technische Daten

		KSO 150 F PRO
Schleifband (LxB)	mm	2.640 x 150
Bandumlaufgeschwindigkeit	m/s	14
Oszillationshub	mm	15
Abmessungen Schleiffläche (LxB)	mm	800 x 150
Schwenkung Schleifaggregat	°	0 – 45
Abmessungen Arbeitstisch (LxB)	mm	950 x 450
Arbeitstischhöhenverstellung	mm	110
Absaugstutzen-Ø	mm	2 x 100
Leistung Antriebsmotor ~50 Hz	kW/ V	2,2 / 400
Abmessungen (LxBxH) ca.	mm	1.700 x 1.000 x 1.150
Gewicht ca.	mm	300
Transportzuschlag <sup>1)</sup>		TPZ 300 = 69,00 €

Furnierschleifen

<sup>1)</sup>Erläuterung der Transportzuschläge siehe Rückseite, Preis TPZ zzgl. USt.

## KSO 150 M F 3 PRO – Kantenschleifmaschine mit motorisch höhenverstellbarem Schleifaggregat für beste Schleifergebnisse



- ▶ Jeweils separater Arbeitstisch zum Massivholz- und Furnierschleifen, manuell schwenkbar um 45° bzw. 35°
- ▶ Der Anschlag zum Furnierschleifen kann zehntel millimetergenau eingestellt werden
- ▶ Mit motorisch höhenverstellbarem Schleifaggregat
- ▶ Schleifhülseineinrichtung mit aufsetzbarem Arbeitstisch
- ▶ Der Maschinenständer aus geschweißtem Stahl garantiert eine hohe Verwindungssteifigkeit und vibrationsfreies Arbeiten
- ▶ Oszillierendes Schleifband mit separatem Getriebemotor für bessere Schleifergebnisse

Lieferumfang:	
·	Schleifband K100
·	Je eine Gummwalze: Ø 25, Ø 30, Ø 40, Ø 45, Ø 50 mm
·	Je eine Schleifhülse K80: Ø 25, Ø 30, Ø 35, Ø 40, Ø 45, Ø 50 mm
·	Bordwerkzeug
·	Gehrungsanschlag

**KSO 150 M F 3 PRO**  
statt € 15.690,00 zzgl. USt.  
**12.499,-**  
€ 14.873,81 inkl. USt.  
Art.-Nr.: 5390150

Technische Daten		KSO 150 M F 3 PRO
Schleifband (LxB)	mm	2.640 x 150
Bandumlaufgeschwindigkeit	m/s	14
Oszillationshub	mm	20
Schleiffläche (LxB)	mm	890 x 150
Schleifhöhe max.	mm	150
Schwenkung Schleifaggregat	°	45 / 35
Arbeitstisch (LxB)	mm	1.000 x 280
Absaugstutzen-Ø	mm	150
Leistung Antriebsmotor ~50 Hz	kW / V	3,0 / 400
Leistung Oszillationsmotor	kW	0,38
Abmessungen (LxBxH) ca.	mm	1.820 x 1.050 x 1.470
Gewicht ca.	mm	400
Transportzuschlag <sup>1)</sup>		TPZ 400 = 85,00 €



## KSO 150 M F 4 PRO – Kantenschleifmaschine mit motorisch höhenverstellbarem Schleifaggregat für beste Schleifergebnisse



- ▶ Jeweils separater Arbeitstisch zum Massivholz- und Furnierschleifen, manuell schwenkbar um 45° bzw. 35°
- ▶ Der Anschlag zum Furnierschleifen kann zehntel millimetergenau eingestellt werden
- ▶ Mit motorisch höhenverstellbarem Schleifaggregat
- ▶ Zusatztisch zum Schleifen von Radien mit integrierten Absaugöffnungen
- ▶ Schleifhülseineinrichtung mit aufsetzbarem Arbeitstisch
- ▶ Der Maschinenständer aus geschweißtem Stahl garantiert eine hohe Verwindungssteifigkeit und vibrationsfreies Arbeiten
- ▶ Oszillierendes Schleifband mit separatem Getriebemotor für bessere Schleifergebnisse

Lieferumfang:	
·	Schleifband K100
·	Je eine Gummwalze: Ø 25, Ø 30, Ø 40, Ø 45, Ø 50 mm
·	Je eine Schleifhülse K80: Ø 25, Ø 30, Ø 35, Ø 40, Ø 45, Ø 50 mm
·	Bordwerkzeug
·	Gehrungsanschlag

**KSO 150 M F 4 PRO**  
statt € 17.900,00 zzgl. USt.  
**14.299,-**  
€ 17.015,81 inkl. USt.  
Art.-Nr.: 5390155

Technische Daten		KSO 150 M F 4 PRO
Schleifband (LxB)	mm	2.640 x 150
Bandumlaufgeschwindigkeit	m/s	14
Oszillationshub	mm	20
Schleiffläche (LxB)	mm	890 x 150
Schleifhöhe max.	mm	150
Schwenkung Schleifaggregat	°	45 / 35
Arbeitstisch (LxB)	mm	1.000 x 280
Absaugstutzen-Ø	mm	150
Leistung Antriebsmotor ~50 Hz	kW / V	3,0 / 400
Leistung Oszillationsmotor	kW	0,38
Abmessungen (LxBxH) ca.	mm	1.820 x 1.050 x 1.470
Gewicht ca.	mm	400
Transportzuschlag <sup>1)</sup>		TPZ 400 = 85,00 €



- ▶ Oszillation wahlweise zuschaltbar
- ▶ Abriebfeste und hochgleitende Kunststoffbahnen auf Arbeitstischfläche
- ▶ Schleifsohle mit Graphitbelag für eine höhere Standzeit des Schleifbandes
- ▶ Mit gummierter gerillter Schleifwalze zum Rundungsschleifen
- ▶ Bequeme Bedienung von zwei Seiten an drehbarem Bedienpult über der Maschine
- ▶ Höhen- und winkelverstellbarer Arbeitstisch zur Bearbeitung an der gummierten Bandantriebswalze sowie für den Einsatz von Schleifbürsten / Polierscheiben

<sup>1)</sup>Erläuterung der Transportzuschläge siehe Rückseite, Preis TPZ zzgl. USt.

## Serie LBSM - Universal-Schleifmaschinen in 2.500 und 3.000 mm Länge mit elektrischer Tischhöhenverstellung

- ▶ Robuste Ausführung erlaubt auch die Bearbeitung von längeren Werkstücken
- ▶ Schleifaggregat schwenkbar, dadurch auch als Kantenschleifmaschine verwendbar
- ▶ Große, gewuchtete Bandlaufrollen (225 mm) sorgen für vibrationsarmen Antrieb
- ▶ Einfache Justierung des Schleifbandes
- ▶ Hohe Bandgeschwindigkeit
- ▶ Rechts-Linkslauf
- ▶ Obere Schleifsohle mit Graphitbelag
- ▶ Schleifschuh 4-fach gefedert
- ▶ Beweglicher Schleifschuh für schrägkantige Flächen
- ▶ Leichtgängiger Schleiftisch auch bei hoher Belastung durch schwere Werkstücke
- ▶ Optimales Preis-Leistungs-Verhältnis
- ▶ Elektrische Tischhöhenverstellung
- ▶ Geteilter Tisch zum Aufklappen für spezielles Kantenschleifen
- ▶ Schubkasten-Schleifeinrichtung
- ▶ Integrierte Arbeitstischbeleuchtung



- Elektrische Tischhöhenverstellung
- Bedienelemente ergonomisch günstig auf separatem Bedienpult angeordnet



- Serienmäßig mit Schubkastenschleifeinrichtung
- Geteilter Tisch zum Aufklappen für spezielle Kantenschleifanwendungen



- Große, gewuchtete Bandlaufrollen (225 mm) sorgen für optimalen und vibrationsarmen Antrieb
- Bandgeschwindigkeit 17 m/s



Schwenkbares Schleifaggregat  
Profi-Schleifschuh

Integrierte Arbeitstischbeleuchtung

LBSM 2505 ESE

### LBSM 2505 ESE

statt € 8.999,00 zzgl. USt.

**7.599,-**

€ 9.042,81 inkl. USt.

Art.-Nr.: 5342552

### LBSM 3005 ESE

statt € 9.399,00 zzgl. USt.

**7.899,-**

€ 9.399,81 inkl. USt.

Art.-Nr.: 5343052

Hinweis: Maschine wird demontiert geliefert!

Technische Daten		LBSM 2505 ESE	LBSM 3005 ESE
Abmessungen Arbeitstisch (LxB)	mm	2.530 x 810	3.025 x 810
Arbeitstisch-Höhenverstellung	mm	550	550
Arbeitstischquerhub	mm	690	690
Schleifschuhabmessung	mm	150 x 270	150 x 270
Bandgeschwindigkeit	m/sek	17	17
Antriebsrolle-Ø	mm	225	225
Abmessungen Schleifband	mm	7.000 x 150	8.000 x 150
Absaugstutzen-Ø	mm	2 x 160	2 x 160
Motor Tischhöhenverstellung	kW	0,37	0,37
Motorleistung ~50 Hz	kW	3,0 / 400	3,0 / 400
Abmessungen (LxBxH) ca.	mm	3.750 x 1.250 x 1.730	4.250 x 1.250 x 1.730
Gewicht ca.	kg	556	630
Transportverpackungspauschale <sup>1)</sup>		TVP 4 = 79,00 €	
Transportzuschlag <sup>1)</sup>		TPZ 600 = 125,00 €	TPZDF3 = 425,00 €



Schleifbänder	Art.-Nr.	VE	€ zzgl. USt.
<b>Schleifbänder LBSM 2505 ESE (7.000 x 150 mm)</b>			
K100	5357010	5	109,90
K120	5357012	5	109,90
K150	5357015	5	109,90
K180	5357018	5	109,90
K220	5357022	5	109,90

Schleifbänder	Art.-Nr.	VE	€ zzgl. USt.
<b>Schleifbänder LBSM 3005 ESE (8.000 x 150 mm)</b>			
K100	5358010	5	119,90
K120	5358012	5	119,90
K150	5358015	5	119,90
K180	5358018	5	119,90
K220	5358022	5	119,90

1) Erläuterung der Verpackungszuschläge siehe Rückseite, Angaben zu TVP / TPZ zzgl. USt.  
2) Optionen nicht nachrüstbar, nur bei Bestellung ab Werk

**minimax ls – Langbandschleifmaschine mit elektrischer Höhenverstellung  
in 2.500 oder 3.000 mm Länge. Besonders schwere Profi-Ausführung.**

MADE IN ITALY

- ▶ Bandschnellspannung über Hebel
- ▶ Obere Bandauflage mit Graphitbelag
- ▶ Große, gewuchtete Bandlaufrollen (250 mm) sorgen für optimalen Antrieb
- ▶ Elektrische Höhenverstellung
- ▶ Absaugung und Lärmschutzeinrichtungen
- ▶ Lärmschutzzertifikat
- ▶ Zwei Geschwindigkeiten
- ▶ Passt sich durch schwenkbaren Schleifschuh an Flächen an
- ▶ Schrägkantige Flächen
- ▶ Serienmäßig mit Rechts- und Linkslauf

**Messung der Geräusch-Emission nach DIN 45635**

	Durchschnittswert L <sub>m</sub> [db (A)]	Geräuschstärke L <sub>w</sub> [db (A)]	Geräuschstärke Bedienplatz L <sub>op</sub> [db (A)]
Leerlauf o. Absaugung	69,6	87,5	74,2
Leerlauf m. Absaugung	73,9	91,8	80,0
Bei der Bearbeitung	74,8	92,7	82,0

Staubemissionswert: 0,53 mg/m<sup>3</sup>



· Große, gewuchtete Bandlaufrollen (250 mm) sorgen für optimalen Antrieb



· Die Bandschnellspannung ermöglicht schnelles und problemloses Wechseln der Schleifbänder

**! Maschine teilmontiert**



minimax ls 2500

minimax ls 2500  
statt € 7.950,00 zzgl. USt.  
**6.349,-**  
€ 7.555,31 inkl. USt.  
Art.-Nr.: 5506025

minimax ls 3000  
statt € 8.150,00 zzgl. USt.  
**6.479,-**  
€ 7.710,01 inkl. USt.  
Art.-Nr.: 5506030



Technische Daten		minimax ls 2500	minimax ls 3000
Abmessungen Arbeitstisch (LxB)	mm	2.500 x 910	3.000 x 910
Senkrechter Hub Arbeitstisch	mm	620	620
Arbeitshöhe max.	mm	590	590
Arbeitsbreite auf Tisch max.	mm	900	900
Schleifschuhabmessung	mm	150 x 360	150 x 360
Höhe des Schwanenhalses	mm	180	180
Bandgeschwindigkeiten	m/sec	9 / 18	9 / 18
Antriebsrolle-Ø	mm	250	250
Abmessungen des Schleifbandes	mm	7.100 x 150	8.100 x 150
Absaugstutzen-Ø	mm	2 x 140	2 x 140
Aufzugmotor / P 2	kW	0,37	0,37
Absaugungsmotor	kW	0,75	0,75
Motorleistung ~50 Hz	kW/V	3,3 / 4,5 / 400	3,3 / 4,5 / 400
Abmessungen (LxBxH) ca.	mm	4.040 x 1.510 x 1.510	4.540 x 1.510 x 1.510
Gewicht ca.	kg	431	450
Transportverpackungspauschale <sup>1)</sup>		TVP 2 = 45,00 €	
Transportzuschlag <sup>1)</sup>		TPZDF3 = 425,00 €	

Schleifbänder	Art.-Nr.	VE	€ zzgl. USt.
<b>Schleifbänder LBSM 2500 (7.100 x 150 mm)</b>			
K100	5357110	5	109,90
K120	5357112	5	109,90
K150	5357115	5	109,90
K180	5357118	5	109,90
K220	5357122	5	109,90
<b>Schleifbänder LBSM 3000 (8.100 x 150 mm)</b>			
K100	5358110	5	129,90
K120	5358112	5	129,90
K150	5358115	5	129,90
K180	5358118	5	129,90
K220	5358122	5	129,90

1) Erläuterung der Verpackungszuschläge siehe Rückseite, Angaben zu TVP / TPZ zzgl. USt.



## NTS 201 / NTS 256 – Nass- und Trockenschleifer zum Schärfen von Messern und vielen Werkzeugen

- ▶ Schleifscheibe in Rechts- und Linkslauf umschaltbar
- ▶ Umfangreiches Zubehör erleichtert die Anwendung der richtigen Schleiftechnik - auch für Anfänger
- ▶ Dauerhafter Schliff ohne Verlust der Werkzeughärte wegen Hitzebildung während des Schleifvorgangs durch geringe Drehzahl und kühlendes Wasserbad
- ▶ Viele Haltevorrichtungen für verschiedene Werkzeuge erhältlich
- ▶ Spezieller Edelmetall-Schleifstein für perfekte Schleifergebnisse auch bei hartem Stahl über 60 HRC (Werkzeugstahl)

- ▶ Abnehmbare Lederabziehscheibe zum Abziehen von Schleifgraten nach dem Schärfen
- ▶ Abziehpaste zur Politur des Werkstückes nach dem Schleifen
- ▶ Winkellehre zur Einstellung des korrekten Schleifwinkels
- ▶ Spritzwassergeschützter Motor und Schalter

### NTS 256

- ▶ Leistungsstarker Induktions-Motor mit variabler Drehzahlverstellung für ruhiges und vibrationsarmes Arbeiten



NTS 256

NTS 201

### Lieferumfang:

- Lederabziehscheibe
- Schleifstein
- Universalschleifvorrichtung
- Wassertank
- Abziehpaste
- Winkellehre
- Universalschleifvorrichtung

### NTS 201

statt € 145,00 zzgl. USt.

**109,90**

€ 130,78 inkl. USt.  
Art.-Nr. 5750201

### NTS 256

statt € 269,00 zzgl. USt.

**209,-**

€ 248,71 inkl. USt.  
Art.-Nr. 5750256

Technische Daten		NTS 201	NTS 256
Schleifsteindurchmesser	mm	200	250
Schleifsteinbreite	mm	40	50
Abziehscheibendurchmesser	mm	200	200
Abziehscheibenbreite	mm	30	30
Drehzahl	min <sup>-1</sup>	115	90 – 160
Aufnahmeleistung	W	150	150
Anschlussspannung ~50 Hz	V	230	230
Abmessungen (LxBxH) ca.	mm	480 x 340 x 375	460 x 340 x 410
Gewicht ca.	kg	9,2	14,2

Zubehör	Art.-Nr.	€ zzgl. USt.
Lederabziehscheibe Ø 200 x 30 x 12 mm	5760100	35,50
Lederabziehscheibe Ø 200 x 30 x 12 mm	5760150	43,90
Vorrichtung für Äxte	5760152	8,50
Winkellehre für Schleifstein Ø 250 mm	5760156	2,90
Lederabziehscheibe LAS-P	5760158	45,90
Ersatzschneide für Abdrehvorrichtung	5760160	6,90

### Zubehör



Vorrichtung für Äxte  
Art.-Nr. 5760152

### Zubehör



Abdrehvorrichtung  
Art.-Nr. 5760060

### Zubehör



Universalschleifvorrichtung  
Art.-Nr. 5760157

### Zubehör



Vorrichtung für kleine Messer  
Art.-Nr. 5760056

### Zubehör



Vorrichtung für Rohren und Hohleisen  
Art.-Nr. 5760166

### Zubehör



Vorrichtung für große Messer  
Art.-Nr. 5760057

### Zubehör



Universal-Schleifstütze  
Art.-Nr. 5760165

### Zubehör



Vorrichtung für Scheren  
Art.-Nr. 5760058

Zubehör	Art.-Nr.	€ zzgl. USt.
Vorrichtung für große Messer	5760162	29,90
VR100-200-NTS		
Universal-Schleifstütze USS-NTS	5760165	12,90
Haushalts-Set HS-NTS	5760167	99,90
Schleifstein Ø 200 x 40 x 12 mm	5760101	29,90
Schleifstein Ø 250 x 50 x 12 mm	5760151	54,90
Abziehpaste AP-NTS	5760155	9,90
Universalschleifvorrichtung USV-NTS	5760157	10,90
Abdrehvorrichtung AV-NTS	5760159	29,90
Vorrichtung für kleine Messer	5760161	27,90
VR40-100-NTS		
Vorrichtung für Scheren VR-S-NTS	5760163	39,90
Vorrichtung für Röhren und Hohleisen VR-RH-NTS	5760166	29,00
Steinpräparierer SP-NTS	5760164	13,90

## HDT 1500 – Schleiftisch für ergonomisches und sauberes Arbeiten

- ▶ Optimales, praxiserprobtes Modell zum günstigen Preis für viele Anwendungen
- ▶ Ideal für Werkräume wie z.B. in Schulen
- ▶ Stabile, einfache Tischkonstruktion
- ▶ Werkzeuglose, mechanische Höhenverstellung des Tisches lässt sich einfach über Handschrauben einstellen
- ▶ Praktische Absaugung nach unten verhindert das Zirkulieren von Spänen und Staub am Arbeitsplatz und in der Werkstatt
- ▶ Tischauflage aus einem werkstückschonenden Holzauflegerost oder Metallauflegerost mit Gummiauflagen
- ▶ Saubere Luft beim Arbeiten mit Handschleifgeräten

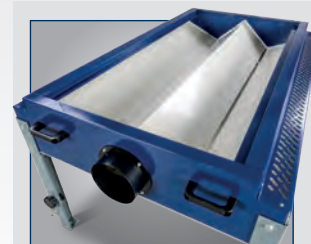

Trichterförmige Luftführung zum Absaugstutzen für eine gleichmäßige Absaugleistung

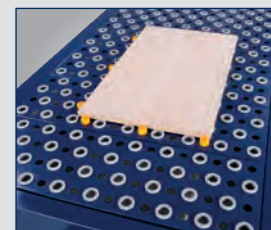

Steckbare Anschlüsse zur Fixierung des Werkstücks

### Wählen Sie Ihren Auflagerost:



**Werkstückschonender Holzauflegerost**  
L x B: 1.440 x 800 mm

Holzauflegerost  
statt € 239,00 zzgl. USt.

**219,-**

€ 260,61 inkl. USt.  
Art.-Nr.: 5180050

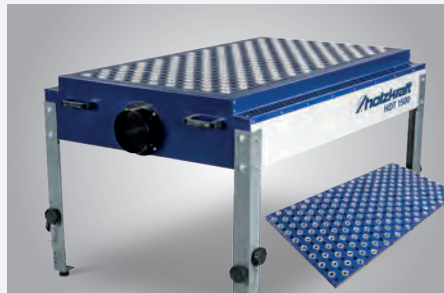

**Metallauflegerost mit Gummiauflagen**  
L x B: 1.350 x 693 mm

Metallauflegerost mit Gummiauflagen  
statt € 229,00 zzgl. USt.

**209,-**

€ 248,71 inkl. USt.  
Art.-Nr.: 5180055

Technische Daten		HDT 1500
Tragkraft	kg	300
empfohlene Absaugleistung	m³/h	1.500
Anschlussstutzen-Ø	mm	140
Arbeitshöhe min.	mm	735
Arbeitshöhe max.	mm	995
Abmessung (L x B) ca.	mm	1.570 x 1.020
Gewicht ca.	kg	73

HDT 1500  
statt € 669,00 zzgl. USt.  
**599,-**  
€ 712,81 inkl. USt.  
Art.-Nr.: 5180015



## HOLZKRAFT HB 2080 - Hobelbank in Profi-Ausführung

- ▶ Besonders schwere Ausführung des Tisches und Untergestells für festen Stand
- ▶ Präzise und sorgfältige Verarbeitung
- ▶ Komplett aus gedämpfter, massiver Rotbuche
- ▶ Schwalbenschwanzverzinkung in Hinterzange und Beiladerücken
- ▶ Alle wichtigen Kanten sind gerundet
- ▶ Oberflächen umweltfreundlich geölt
- ▶ Serienmäßig mit Werkzeuglade
- ▶ Französische Vorderzange mit Doppelspindel mit verdeckter Übersetzung mittels Zahnradern und Kette
- ▶ Mit deutscher Hinterzange und doppelter Linearführung
- ▶ Schwalbenschwanz-Verzinkung in Hinterzange und Beiladerücken



Qualität  
Made in  
Europe



HB 2080  
statt € 2.075,00 zzgl. USt.  
**1.799,-**  
€ 2.140,81 inkl. USt.  
Art.-Nr.: 5102180

Technische Daten		HB 2080
Tragkraft max.	kg	750
Arbeitsfläche ohne Zangen	mm	1.910 x 615
Länge Vorder-/Hinterzange	mm	700 / 460
Breite Vorder-/Hinterzange	mm	100 / 140
Spannweite Vorderzange	mm	250
Spannweite Hinterzange	mm	215
Plattenstärke	mm	80
Arbeitshöhe	mm	870
Abmessungen (LxB) ca.	mm	2.165 x 855
Gewicht ca.	kg	141
Transportzuschlag <sup>1)</sup>		TPZ 200 = 55,00 €

### Lieferumfang:

- Zwei Rundbankhaken kurz
- Zwei Rundbankhaken lang
- Schublade
- Beilade

<sup>1)</sup>Erläuterung der Transportzuschläge siehe Rückseite, Preis TPZ zzgl. USt.

## HB 1601 / HB 2007 / HB 2010 - Schreiner-Hobelbänke

- ▶ Hobelbänke in Profi-Ausführung
- ▶ Präzise und sorgfältige Verarbeitung
- ▶ Komplett aus gedämpfter, massiver Rotbuche
- ▶ Alle wichtigen Kanten sind gerundet
- ▶ Oberflächen umweltfreundlich geölt
- ▶ Serienmäßig mit Werkzeuglade
- ▶ Die zwei Zylinderstäbe der Spannzangen sind präzise und stabil in einem Gussteil geführt
- ▶ Mit leichtgängiger Trapezgewindespindel

**HB 1601** mit französischer Vorder- und Hinterzange, 2 Rundbankhaken lang, Schublade und Beilade

### HB 2007 Zusatzausstattung:

- ▶ Mit französischer Vorderzange und deutscher Hinterzange mit Linearführung, 2 Rundbankhaken kurz, 2 Rundbankhaken lang, Schublade und Beilade
- ▶ Fingerverzinkung in Hinterzange und Beiladerücken
- ▶ Erweiterbar durch Unterbauschrank und Kipplade

### HB 2010 Zusatzausstattung:

- ▶ wie HB 2007 mit folgenden Unterschieden:
- ▶ Schwalbenschwanzverzinkung in Hinterzange und Beiladerücken
- ▶ Massivere Linearführung an der Hinterzange
- ▶ Besonders schwere Ausführung des Tisches und Untergestells für festen Stand
- ▶ Schwere und stabile Zangenführungen

### HB 2010

statt € 1.229,00 zzgl. USt.

**1.099,-**

€ 1.307,81 inkl. USt.

Art.-Nr.: 5102102

### HB 2010

- Besonders schwere Ausführung
- Schwalbenschwanzverzinkung in Hinterzange & Beiladerücken
- Mit Rundbankhaken
- Alle wichtigen Kanten gerundet
- Erweiterbar



Schwalbenschwanzverzinkung in Hinterzange und Beiladerücken



Besonders massive Linearführung an der Hinterzange

### Lieferumfang HB 2010

- 4 Bankhaken
- Schublade

### HB 2007

- Schwere Ausführung
- Fingerverzinkung in Hinterzange und Beiladerücken
- Mit Rundbankhaken
- Alle wichtigen Kanten gerundet
- Erweiterbar

### HB 2007

statt € 979,00 zzgl. USt.

**899,-**

€ 1.069,81 inkl. USt.

Art.-Nr.: 5102070A



### Lieferumfang HB 2007

- 2 Rundbankhaken kurz
- 2 Rundbankhaken lang
- Schublade
- 1 Paar Schraubzwingen

### HB 1601

statt € 689,00 zzgl. USt.

**639,-**

€ 760,41 inkl. USt.

Art.-Nr.: 5101163

### HB 1601

- Mit Rundbankhaken
- Alle wichtigen Kanten gerundet
- Umweltfreundlich geölt



HB 1601 serienmäßig mit Ablageboden

### Lieferumfang HB 1601

- 2 Bankhaken
- Schublade
- Ablageboden



Fingerverzinkung in Hinterzange und Beiladerücken



Massive Linearführung an der Hinterzange

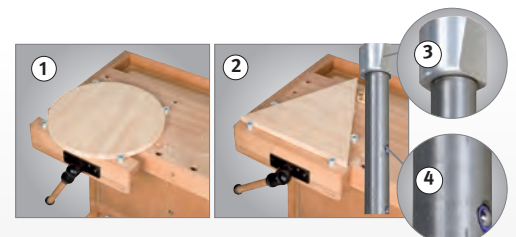

- Die serienmäßigen, drehbaren **Rundbankhaken** erleichtern das Einspannen von Werkstücken verschiedenster Art (Bild 1 + 2)
- Die Spannköpfe sind aus Aluminium gefertigt. Dies verhindert die Beschädigungen Ihrer Werkzeuge bei einer versehentlichen Berührung
- Die seitliche, schräge Spannfläche der runden Köpfe drückt das Werkstück beim Spannen gleichmäßig nach unten gegen die Arbeitsplatte (Bild 3)
- Über einstellbare Druckelemente (4) können die Rundbankhaken auf verschiedene Höhen positioniert werden.

Technische Daten		HB 1601	HB 2007	HB 2010
Tragkraft max.	kg	500	600	600
Arbeitsfläche ohne Zangen	mm	1.600 x 600	1.915 x 615	1.910 x 615
Länge Vorder-/Hinterzange	mm	360 / 360	520 / 450	520 / 460
Breite Vorder-/Hinterzange	mm	70 / 70	70 / 140	70 / 140
Spannweite Vorderzange	mm	130	190	190
Spannweite Hinterzange	mm	130	180	190
Plattenstärke	mm	30	50	50
Arbeitshöhe	mm	850	870	870
Abmessungen (LxB) ca.	mm	1.760 x 770	2.120 x 790	2.100 x 700
Gewicht ca.	kg	61	91	97

## Serie HB - Hobelbänke für den Hobby-Bastler bis zum Schreiner

- ▶ Präzise Fertigung und sorgfältige Verarbeitung
- ▶ Komplett aus gedämpfter, massiver Rotbuche

### HOLZKRAFT HB 1401 und 1901

- ▶ Kompakte Hobelbank für Handwerk und Ausbildung
- ▶ Keilgezinktes Buchenleimholz
- ▶ **Serienmäßig mit Ablageboden und vier Rundbankhaken**
- ▶ Mit zwei Bankhakenlochreihen
- ▶ Oberfläche unbearbeitet
- ▶ Lieferung erfolgt zerlegt zur Selbstmontage



### HOLZKRAFT HB 1701

- ▶ Kompakte Hobelbank für Handwerk und Ausbildung
- ▶ Oberteil aus durchgehenden Buchenleimholzplatten
- ▶ Untergestell aus keilgezinktem Buchenleimholz
- ▶ Serienmäßig mit Ablageboden und vier Rundbankhaken
- ▶ Sorgfältig verarbeitete Werkzeuglade

- ▶ Mit französischer Vorder- und Hinterzange
- ▶ Mit zwei Bankhakenlochreihen
- ▶ Oberflächen umweltfreundlich geölt
- ▶ Durch vorgebohrte Löcher für die Spannangen sowohl für Links- als auch für Rechtshänder geeignet
- ▶ Lieferung erfolgt zerlegt zur Selbstmontage

### 2 Bankhakenreihen

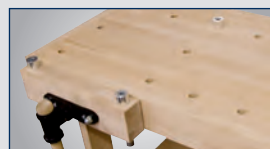

HB 1401 und HB 1901 mit zwei Bankhakenlochreihen



HB 1701

**HB 1401**  
statt € 439,00 zzgl. USt.  
**425,-**  
€ 505,75 inkl. USt.  
Art.-Nr. 5101411

**HB 1901**  
statt € 489,00 zzgl. USt.  
**459,-**  
€ 546,21 inkl. USt.  
Art.-Nr. 5101911

**HB 1701**  
statt € 615,00 zzgl. USt.  
**569,-**  
€ 677,11 inkl. USt.  
Art.-Nr. 5101711



**Einbauschränk H2 für HB 1701**  
zzgl. USt.  
**269,-**  
€ 320,11 inkl. USt.  
Art.-Nr. 5102156

Technische Daten		HB 1401	HB 1901	HB 1701
Tragkraft max.	kg	350	350	350
Arbeitsfläche ohne Zangen	mm	1.340 x 500	1.840 x 500	1.650 x 610
Länge Vorder-/Hinterzange	mm	350 / 360	360 / 360	360 / 360
Breite Vorder-/Hinterzange	mm	55 / 55	55 / 55	55 / 55
Spannweite Vorder-/Hinterzange	mm	160 / 160	160 / 160	130 / 130
Plattenstärke	mm	30	30	30
Arbeitshöhe	mm	850	850	850
Abmessungen (LxB) ca.	mm	1.500 x 650	2.000 x 650	1.800 x 760
Gewicht ca.	kg	47	62	62

Technische Daten		Einbauschränk H2
Abmessungen (LxBxH) ca.		1.000 x 410 x 460 mm
Gewicht ca.		30 kg



**Lieferumfang H2 für HB 1701:**  
4 Schubladen,  
2 Türen

### Zubehör

**Einbauschränk für HB 2007 und HB 2010:** 4 Schubladen, 2 Türen, abschließbar, Abmessungen (LxBxH) ca.: 1.195 x 460 x 480 mm (Hobelbank nicht im Lieferumfang enthalten!)



**Optionaler Bankknecht zum Anbau**  
HB 2007 und HB 2010 mit zusätzlichen Bankhakenlöchern an der Bankhakenleisten-Vorderseite für noch mehr Einspannmöglichkeiten

**Kipplade mit Werkzeughalterungen** passend für HB 2007 und HB 2010, abschließbar, serienmäßig mit Werkzeughaltern, Abmessungen: 1.195 x 450 x 480 mm (Hobelbank nicht im Lieferumfang enthalten!)



**Einbauschränk für HB 2007 und HB 2010**  
zzgl. USt.  
**419,-**  
€ 498,61 inkl. USt.  
Art.-Nr. 5102140



**Optionaler Bankknecht zum Anbau**  
zzgl. USt.  
**69,90**  
€ 83,18 inkl. USt.  
Art.-Nr. 5102150

**Kipplade für HB 2007 und HB 2010**  
zzgl. USt.  
**549,-**  
€ 653,31 inkl. USt.  
Art.-Nr. 5102142



**Rundbankhakenset Kurz**  
zzgl. USt.  
**45,-**  
€ 53,55 inkl. USt.  
Art.-Nr. 5102152

**Bestückungsvorschlag Kipplade:** Stemmeisen 6 - 30 mm (Kirsch), Schraubendreher-Satz, Halbrundfeile groß, Halbrundraspel groß, Spitzbohrer, Reibale, Ziehklinge, Simshobel mit Doppel, Doppel-Simshobel, Abziehstein, Metallhammer 300g, Flachfeile Metall, Bohrer-Kassette, Rundfeile Ø 10 mm, Dreikantfeile, Splintentreiber 3 und 5 mm, Puk Bogensäge klein, Putzhobel, Raubank 480 mm lang, Schmiege in Buche, Gehrungsmaß in Buche, Winkel mit Schenkelmaß 25 cm, Japansäge, Winkelmesser, Streichmaß, Kneifzange



**Rundbankhakenset Lang**  
zzgl. USt.  
**55,-**  
€ 65,45 inkl. USt.  
Art.-Nr. 5102151

## HT 300 S/HT 300 M – fahrbare Arbeitsplatztische mit schneller und individueller Höhenverstellung

- ▶ Anpassung der Tischhöhe durch Hydraulikaggregat per Fußhebel
- ▶ Einfach zu rangieren durch vier Lenkrollen
- ▶ Zwei Rollen mit Feststellern
- ▶ Unterschiedliche Arbeitsplatten auf den Grundrahmen montierbar

### HT 300 M PSR

- ▶ fahrbarer Arbeitsplatztisch, höhenverstellbar, mit Plattenschwenkrahmen
- ▶ Müheloses Laden und Schwenken von Platten durch eine Person
- ▶ Schwenkrahmen mit Arretierung in vertikaler und horizontaler Position



HT 300 M PSR



HT 300 M

### HT 300 S

statt € 1.435,00 zzgl. USt.

**1.339,-**

€ 1.593,41 inkl. USt.

Art.-Nr. 5192300

### HT 300 M

statt € 1.939,00 zzgl. USt.

**1.799,-**

€ 2.140,81 inkl. USt.

Art.-Nr. 5192310

### HT 300 M PSR

statt € 3.579,00 zzgl. USt.

**3.299,-**

€ 3.925,81 inkl. USt.

Art.-Nr. 5192315

### Zubehör HT 300 S

#### Arbeitsplatte Buche-Multiplex

1250 x 800 mm; 30 mm dick,  
mit 4 Steckbolzen

Arbeitsplatte  
Buche-Multiplex  
statt € 215,00 zzgl. USt.

**199,-**

€ 236,81 inkl. USt.

Art.-Nr.: 5193301

#### Tischoberteil HPL Lochrasterplatte

800 x 1200 mm;  
Lochraster mit  
Ø 20 mm

Tischoberteil HPL  
Lochrasterplatte  
zzgl. USt.

**269,-**

€ 320,11 inkl. USt.

Art.-Nr. 5194200

#### Lochrasterarbeitsplatte Buche-Multiplex

1250 x 800 mm; 30 mm dick,  
Lochraster 100 mm,  
Bohrungs-Ø 22 mm

Lochrasterarbeits-  
platte Buche-Multiplex  
statt € 259,00 zzgl. USt.

**235,-**

€ 279,65 inkl. USt.

Art.-Nr.: 5193302

#### Arbeitsplatte Metall, glatt 1000 x 600 mm

Plattendicke 3 mm

Arbeitsplatte Metall,  
glatt 1000 x 600 mm  
statt € 139,90 zzgl. USt.

**128,90**

€ 153,39 inkl. USt.

Art.-Nr. 5193300

### Zubehör HT 300 M

#### Lochrasterarbeitsplatte Buche-Multiplex

1000 x 600 mm;  
3 mm dick

Lochrasterarbeitsplat-  
te Buche-Multiplex  
statt € 279,00 zzgl. USt.

**265,-**

€ 315,35 inkl. USt.

Art.-Nr.: 5193310

Technische Daten		HT 300 S	HT 300 M	HT 300 M PSR
Tragkraft	t	0,3	0,3	0,3
Tragkraft max. Schwenkrahmen	t	-	-	0,12
Tischhöhe min. / max.	mm	400 / 1.010	400 / 1.010	400 / 1.010
Abmessungen (L x B x H) ca.	mm	970 x 590 x 400	1.200 x 740 x 400	1.200 x 740 x 400
Plattform (L x B)	mm	970 x 590	1.200 x 740	-
Schwenkrahmen (L x B)	mm	-	-	1.500 x 1800
Schwenkrahmen Gewicht ca.	kg	-	-	10
Transportzuschlag <sup>1)</sup>		TPZ 120 = 42,50 €	TPZ 120 = 42,50 €	TPZ 120 = 42,50 €

## HT 300 L/HT 300 L LAP – fahrbare Scherenhubtische, mit Doppel-Horizontalscheren und großzügigen Dimensionen. HT 300 L LAP mit Lochrasterplatte aus Buche-Multiplex

- ▶ Anpassung der Tischhöhe durch Fußhydraulik
- ▶ Einfach zu rangieren durch vier Lenkrollen
- ▶ Zwei Rollen mit Feststellbremse
- ▶ Unterschiedliche Arbeitsplatten auf den Grundrahmen montierbar

### HT 300 L LAP

- ▶ Stabile Konstruktion aus hochwertigen Stahlprofilen
- ▶ Inklusive hochwertiger Lochrasterplatte



HT 300 L



HT 300 L LAP

### Zubehör passend für Lochrasterplatte

Klemmzwinge	
Art.-Nr.	€ zzgl. USt.
6111000	75,00



### Schnellspanner mit Winkelgetriebe

Art.-Nr.	€ zzgl. USt.
6111001	435,00



## HT 600/HT 600 LAP – fahrbare, höhenverstellbare Arbeitstische mit Einzelscherenmechanik. HT 600 LAP mit Lochrasterplatte aus Buche-Multiplex

- ▶ Stabile Konstruktion aus hochwertigen Stahlprofilen
- ▶ Anpassung der Tischhöhe durch Fußhydraulik
- ▶ Einfach zu rangieren durch vier Lenkrollen
- ▶ Zwei Rollen mit Feststellbremse

### HT 600

- ▶ unterschiedliche Arbeitsplatten auf den Grundrahmen montierbar

### HT 600 LAP

- ▶ Inklusive hochwertiger Lochrasterplatte



HT 600



HT 600 LAP

### Einzelwiderlager

Art.-Nr.	€ zzgl. USt.
6111002	72,50



### 1 Auflegeschiene mit Antirutsch-Auflage

Art.-Nr.	€ zzgl. USt.
6111003	119,90

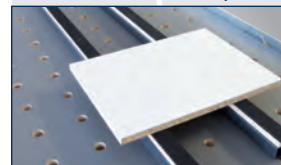

› Abbildung zeigt 2 Auflegeschielen

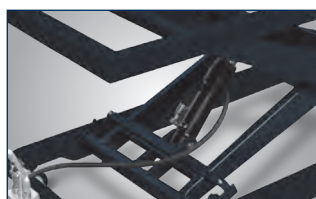

› Sorgfältige Höhenverstellung auch im Umgang mit empfindlichen Objekten



› Konstruktion aus hochwertigen Stahlprofilen sorgt für hohe Stabilität



› Der Feststellhebel sichert mechanisch auf Normalhöhe



› Breite Lagerung der Gelenkbolzen für besonders hohe Stabilität

### Lieferumfang HT 300 L LAP/ Lieferumfang HT 600 LAP:

Lochrasterplatte Buche-Multiplex 2000 x 1000 x 30 mm, Lochraster 100 mm, Bohrungs-Ø 22 mm

HT 300 L  
statt € 2.299,00 zzgl. USt.  
**2.139,-**  
€ 2.545,41 inkl. USt.  
Art.-Nr. 6100320

HT 300 L LAP  
statt € 2.739,00 zzgl. USt.  
**2.529,-**  
€ 3.009,51 inkl. USt.  
Art.-Nr. 6100325

HT 600  
statt € 3.199,00 zzgl. USt.  
**2.969,-**  
€ 3.533,11 inkl. USt.  
Art.-Nr. 6100600

HT 600 LAP  
statt € 3.615,00 zzgl. USt.  
**3.329,-**  
€ 3.961,51 inkl. USt.  
Art.-Nr. 6100605

Technische Daten		HT 300 L	HT 300 L LAP	HT 600	HT 600 LAP
Tragkraft	t	0,3	0,3	0,6	0,6
Tischhöhe min./max.	mm	400 / 1.010	430 / 1.040	400 / 1.010	430 / 1.040
Abmessungen (L x B x H) ca.	mm	1.900 x 740 x 400	2.000 x 1.000 x 430	1.900 x 740 x 400	2.000 x 1.000 x 430
Plattform (L x B)	mm	1.900 x 740	2.000 x 1.000	1.900 x 740	2.000 x 1.000
Rollendurchmesser	mm	125	125	125	125
Gewicht ca.	kg	140	188	190	238

## AMT 500 – Arbeits- und Montagetisch

- ▶ Stufenlos höhenverstellbarer Montagetisch
- ▶ Höhenverstellung mithilfe der Fußhydraulik
- ▶ Robuster Helfer in jeder Werkstatt und Arbeitsumgebung
- ▶ Das **patentierte System** der Höhenverstellung sorgt für eine gleichmäßige und stufenlose Höhenverstellung. Auch bei einer ungleichen Lastenverteilung oder exzentrischen Beladung
- ▶ Kein Verklemmen, kein Ruckeln
- ▶ Reagiert schnell und in wohl dosierter Geschwindigkeit
- ▶ Lichte Weite von 1105 mm zwischen den Hubsäulen
- ▶ Vier Lenkrollen, davon zwei mit Bremse



Stufenlos und unter Last höhenverstellbar Mithilfe der Fußhydraulik

1.105 mm

AMT 500



Patentiert

AMT 500 (ohne Arbeitsplatte)

statt € 2.399,00 zzgl. USt.

**2.199,-**

€ 2.616,81 inkl. USt.

Art.-Nr. 6101500

Optionaler Stahlblech-Einlegeboden bietet Platz für Werkzeuge, Zubehör, Unterschrank, etc. (Art.-Nr. 6110500)



AMT 500 B

statt € 2.649,00 zzgl. USt.

**2.449,-**

€ 2.914,31 inkl. USt.

Art.-Nr. 6101501



AMT 500 BL

statt € 2.699,00 zzgl. USt.

**2.499,-**

€ 2.973,81 inkl. USt.

Art.-Nr. 6101502



AMT 500 SL

statt € 5.759,00 zzgl. USt.

**5.299,-**

€ 6.305,81 inkl. USt.

Art.-Nr. 6101505



› Hebeaggregate sind vor Schmutz und Beschädigung geschützt



› Untere Synchronwelle kann optional unter einem Einlegeboden verschwinden



› Vier Lenkrollen mit zwei Bremsen sorgen für Flexibilität und Standsicherheit

Stahl-Lochrasterplatte	
Materialdicke	ca. 11,5 – 13 mm
Bohrungen	mit Radius 2 mm
Ecken und Kanten	mit Radius 3/6 mm
Raster	50 x 50 mm
Seitenwange	50 mm hoch
Bohrungsabstand	
Seitenwange	50 mm

Technische Daten		AMT 500	AMT 500 B	AMT 500 BL	AMT 500 SL
Tragkraft	kg	500	500	500	500
Auflageplatte		–	Arbeitsplatte Buche-Multiplex	Lochrasterplatte Buche-Multiplex	Stahl-Lochrasterplatte
Plattformgröße	mm	1.460 x 740	–	–	–
Plattengröße	mm	–	1.600 x 790 x 30	1.600 x 790 x 30	1.600 x 790 x 50
Gesamthöhe max.	mm	970	1.000	1.000	1.000
Nutzhub	mm	300	300	300	300
Hebeaggregat		1 x links	1 x links	1 x links	1 x links
Lenkrollen-ø	mm	125	125	125	125
Abmessungen (L x B x H) ca.	mm	1.460 x 740 x 670	1.460 x 740 x 700	1.460 x 740 x 700	1.460 x 740 x 720
Gewicht ca.	kg	120	140	140	290
Transportverpackungszuschlag <sup>1)</sup>		TVP 4 = 79,00	TVP 4 = 79,00	TVP 4 = 79,00	TVP 4 = 79,00
Transportzuschlag <sup>1)</sup>		TPZ 120 = 42,50 €	TPZ 200 = 55,00 €	TPZ 200 = 55,00 €	TPZ 300 = 69,00 €

## VP – Verleimpresse für den punkgenauen Druck an der richtigen Stelle

### VP 3000x4

- ▶ Unterstützt bei der Herstellung von Tischplatten und die Verleimung von massiven Kanten
- ▶ Gleichmäßige vertikale Druckausübung durch zweifach federgelagerte Führung der handhydraulischen Pressaggregate
- ▶ Horizontal und vertikal verstellbar
- ▶ Integrierter Niederhalter für die vollflächige Auflage des Werkstücks

### VP 3000x6 RP

- ▶ Ideal für die Herstellung für Rahmen, Fenster und Türen geeignet dank horizontaler und vertikaler Pressaggregate
- ▶ Zentrale Erzeugung des Hydraulikdrucks über Handpumpe mit Druckanzeige
- ▶ Jedes Pressaggregat einzeln abschaltbar mit Absperrhahn
- ▶ Integrierter Niederhalter für die vollflächige Auflage des Werkstücks

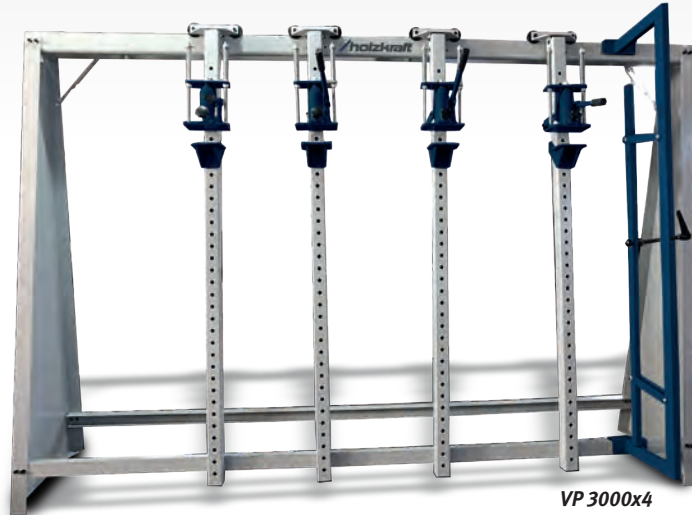

VP 3000x4

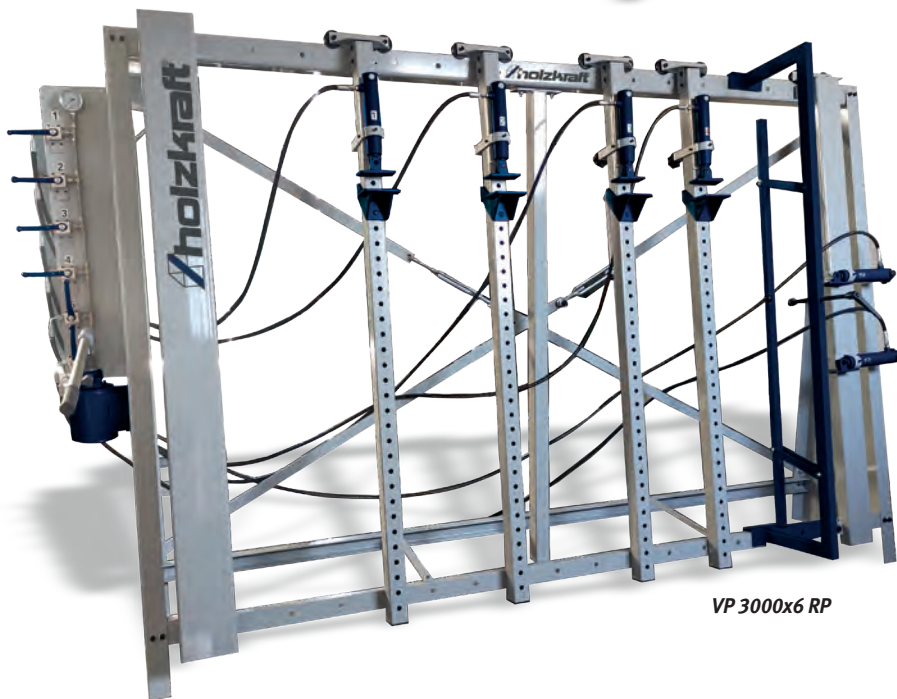

VP 3000x6 RP



- Integrierter Niederhalter presst das Werkstück an die vertikalen Profile und verhindert ein Durchbiegen des Werkstücks

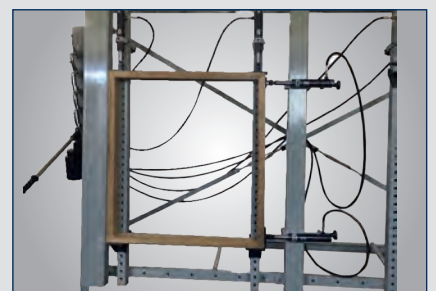

- VP 3000x6 RP: ideal für die Herstellung von Rahmen und Verleimungen von Gehrungsschnitten

#### VP 3000x4

statt € 1.669,00 zzgl. USt.

**1.579,-**

€ 1.879,01 inkl. USt.

Art.-Nr. 5800030

#### VP 3000x6 RP

statt € 3.249,00 zzgl. USt.

**3.089,-**

€ 3.675,91 inkl. USt.

Art.-Nr. 5800300

Technische Daten		VP 3000 x 4	VP 3000 x 6 RP
Arbeitsbereich (HxB)	mm	1.460 x 2.900	1.550 x 2.500
Anzahl Presseinheiten Vertikal		4	4
Anzahl Presseinheiten Horizontal		-	2
Kolbenhub max.	mm	70	95
Presskraft max.	kg	2.000	2.500
Hydraulikölmenge	mm	0,12	1,6
Hydrauliköl		L-HM-32	L-HM-32
Lochraster vertikal	mm	50	50
Lochraster horizontal	mm	-	240
Anzahl Kolben		4	6
Abmessungen (LxBxH) ca.	mm	2.900 x 900 x 2.000	3.300 x 900 x 2.000
Gewicht ca.	kg	220	325



## HBBS – Blockbandsäge – präzise Sägeschnitte beim Auftrennen von Rundhölzern

- ▶ Massive Gusslaufräder angetrieben durch einen 2,2 kW, 5,5 kW oder 7,5 kW Elektromotor (11 kW Benzinmotor - HBBS 660 G und 810 G)
- ▶ Manuelle Einstellung der Schnitthöhe über Handkurbel
- ▶ Robuste und verwindungssteife Stahlkonstruktion
- ▶ Einfache Bedienung mit Hilfe eines manuellen Sägevorschubs
- ▶ Im Griff integrierter Sicherheitsschalter für einen sicheren Betrieb
- ▶ Stabile Spannung des Holzstamms dank justierbarer Spitzen
- ▶ Präzise Schnitte dank einstellbarer Sägebandführung
- ▶ Geringe Reibung zwischen Sägeband und Holz dank integrierter Bandschmierung
- ▶ Die seitlich verbaute Späneabführung sorgt für einen sauberen Arbeitsbereich
- ▶ Beliebige Schnittlänge dank im Zubehör erhältliche Bettverlängerungen
- ▶ Für Weich- und Hartholz geeignet

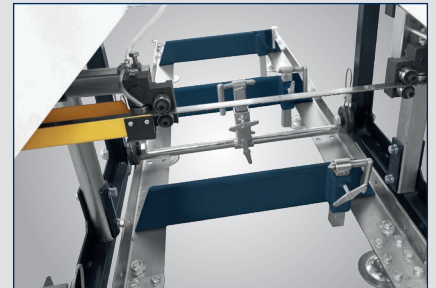
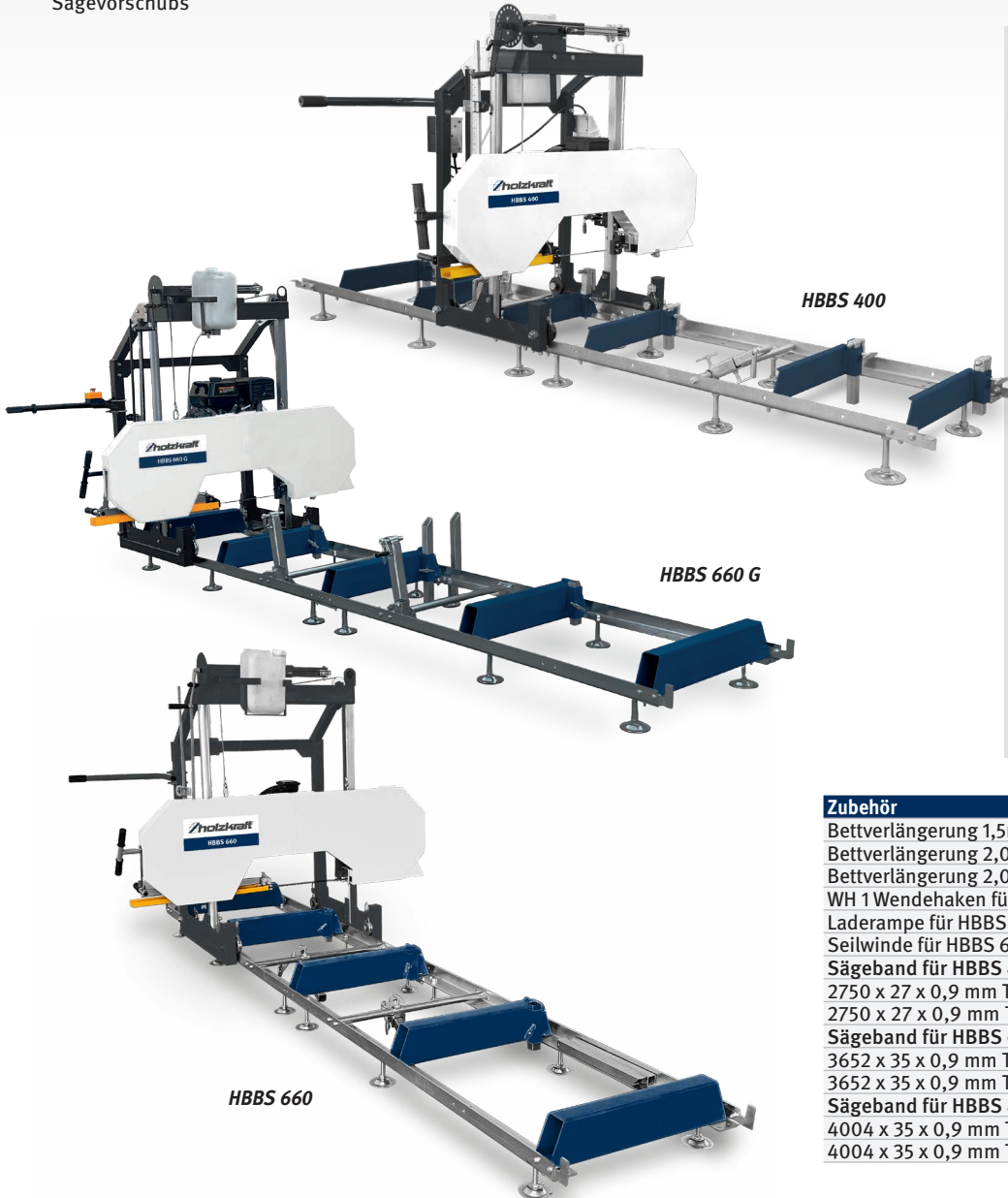

• Verstellbare Sägebandführung für einen präzisen Sägeschnitt



• Beidseitig Feststellhebel für die Arretierung der Schnitthöhe

Zubehör	Art.-Nr.	€ zzgl. Ust.
Bettverlängerung 1,5m für HBBS 400	5671400	299,00
Bettverlängerung 2,0m für HBBS 660	5671660	319,00
Bettverlängerung 2,0m für HBBS 810	5671810	369,00
WH 1 Wendehaken für HBBS 400/660/810	5671000	38,90
Laderampe für HBBS 400/660/810	5671005	129,00
Seilwinde für HBBS 660/810	5671010	99,00
<b>Sägeband für HBBS 400:</b>		
2750 x 27 x 0,9 mm T 22 mm X-Cut	5671930	49,50
2750 x 27 x 0,9 mm T 22 mm Flex-Back	5671900	31,50
<b>Sägeband für HBBS 660:</b>		
3652 x 35 x 0,9 mm T 22 mm X-Cut	5671935	61,90
3652 x 35 x 0,9 mm T 22 mm Flex-Back	5671905	35,90
<b>Sägeband für HBBS 810:</b>		
4004 x 35 x 0,9 mm T 22 mm X-Cut	5671940	65,90
4004 x 35 x 0,9 mm T 22 mm Flex- Back	5671910	37,90

HBBS 400 / 230V	HBBS 400 / 400V	HBBS 660	HBBS 660 G	HBBS 810	HBBS 810 G
statt € 1.999,00 zzgl. USt.	statt € 1.999,00 zzgl. USt.	statt € 3.159,00 zzgl. USt.	statt € 3.329,00 zzgl. USt.	statt € 3.399,00 zzgl. USt.	statt € 3.459,00 zzgl. USt.
<b>1.899,-</b>	<b>1.899,-</b>	<b>2.999,-</b>	<b>3.159,-</b>	<b>3.199,-</b>	<b>3.299,-</b>
€ 2.259,81 inkl. USt.	€ 2.259,81 inkl. USt.	€ 3.568,81 inkl. USt.	€ 3.759,21 inkl. USt.	€ 3.806,81 inkl. USt.	€ 3.925,81 inkl. USt.
Art.-Nr. 5670401	Art.-Nr. 5670403	Art.-Nr. 5670663	Art.-Nr. 5670664	Art.-Nr. 5670813	Art.-Nr. 5670814

Technische Daten		HBBS 400/230V	HBBS 400/400V	HBBS 660	HBBS 660 G	HBBS 810	HBBS 810 G
Stammdurchmesser max.	mm	400	400	660	660	810	810
Sägebandgeschwindigkeit	m/s	14	14	18	20	18	20
Schnittbreite max.	mm	350	350	530	530	700	700
Schnittlänge max.	mm	2500	2500	3200	3200	3200	3200
Durchlass über Sägeband	mm	150	150	190	190	190	190
Sägeband (LxB)	mm	2.750 x 19	2.750 x 19	3.650 x 34	3.650 x 34	4.015 x 34	4.015 x 34
Sägebandstärke	mm	0,9	0,9	1	1	1	1
Anschlussspannung ~50Hz	V	230	400	400	-	400	-
Aufnahmeleistung	kW	2,2	2,2	5,5	11	7,5	11
Abmessungen (LxBxH) ca.	mm	3.000 x 1.500 x 1.300	3.000 x 1.500 x 1.300	4.000 x 2.150 x 2.000	4.000 x 2.150 x 2.000	4.000 x 2.350 x 2.080	4.000 x 2.350 x 2.080
Gewicht ca.	kg	150	150	330	340	380	390

## Serie HWS – Wippkreissägen mit Direktantrieb

- ▶ Geschlossener und sicherer Sägebereich für mehr Sicherheit durch gesetzlich vorgeschriebene Säge-Schutzvorrichtung
- ▶ Verdrehsicherung des Holzes durch eingestanzte Widerhaken in der Wippe
- ▶ Stabiles, verwindungssteifes Stahlgestell
- ▶ Robuster und starker Kreissägen-Motor
- ▶ Kräftesparendes Arbeiten durch idealen Wippendrehpunkt
- ▶ Fahrvorrichtung für einfachen Transport
- ▶ Stoß-, kratz- und wetterfest durch hochwertige Pulverbeschichtung
- ▶ Elektromotor mit Direktantrieb
- ▶ Phasenwender bei allen 400 V Modellen

### HWS 701 S / HWS 702 S

- ▶ Sicheres Arbeiten durch beweglichen Handgriff zum Fixieren des Schnittgutes in der Wippe, dadurch leichteres Bewegen der Wippe auch bei vollster Beladung

- ▶ Wippenverlängerung mit Schnittlängenanzeige zum einfachen Schneiden von gleichen Holzlängen

### Lieferumfang

- ▶ HWS 505 K: HM-Sägeblatt-Ø 505 mm Z40
  - ▶ Ab HWS 720K: HM-Sägeblatt-Ø 700 mm Z42
- Made in Germany

Inklusive



**SCHUTZVORRICHTUNG**  
EN-Norm 1870-6  
seit 1.7.2018

### HWS 505 K

- ▶ 230 V oder 400 V erhältlich
- ▶ Auslieferung teilmontiert

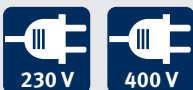

### HWS 720 K

- ▶ Große Schnittleistung
- ▶ Auslieferung teilmontiert



### HWS 701 K (5,2 kW) / HWS 702 K (7,5 kW)

- ▶ Große Schnittleistung
- ▶ Wippenverlängerung mit Schnittlängenanzeige zum einfachen Schneiden von gleichen Holzlängen
- ▶ Auslieferung fertig montiert



### HWS 701 S (5,2 kW) / HWS 702 S (7,5 kW)

- ▶ Große Schnittleistung
- ▶ Sicheres und leichtgängiges Arbeiten auch bei voller Beladung durch beweglichen Handgriff, mit dem das Schnittgut in der Wippe fixiert wird
- ▶ Wippenverlängerung
- ▶ Auslieferung fertig montiert



#### HWS 505 K 230 V

statt € 819,00 zzgl. USt.

**689,-**

€ 819,91 inkl. USt.

Art.-Nr. 5965505

#### HWS 505 K 400 V

statt € 839,00 zzgl. USt.

**709,-**

€ 843,71 inkl. USt.

Art.-Nr. 5965506

#### HWS 720 K

statt € 949,00 zzgl. USt.

**799,-**

€ 950,81 inkl. USt.

Art.-Nr. 5965721

#### HWS 701 K

statt € 1.259,00 zzgl. USt.

**1.099,-**

€ 1.307,81 inkl. USt.

Art.-Nr. 5966701

#### HWS 702 K

statt € 1.309,00 zzgl. USt.

**1.139,-**

€ 1.355,41 inkl. USt.

Art.-Nr. 5966702

#### HWS 701 S

statt € 1.369,00 zzgl. USt.

**1.179,-**

€ 1.403,01 inkl. USt.

Art.-Nr. 5963703

#### HWS 702 S

statt € 1.389,00 zzgl. USt.

**1.199,-**

€ 1.426,81 inkl. USt.

Art.-Nr. 5963710

Technische Daten		HWS 505 K	HWS 720 K	HWS 701 K	HWS 702 K	HWS 701 S	HWS 702 S
Sägeblatt-Ø	mm	500 / 505	700	700	700	700	700
Schnittleistung Rundholz max.	mm	170	240	240	240	240	240
Schnittleistung Scheitholz max.	mm	240 x 190	370 x 240	370 x 240	370 x 240	370 x 240	370 x 240
Motordrehzahl	min <sup>-1</sup>	2.800	1.400	1.380	1.400	1.380	1.400
Wippenauflage	mm	735	735	735	735	735	735
Aufnahmeleistung	kW	2,6	4,5	5,2	7,5	5,2	7,5
Elektrischer Anschluss ~50 Hz	V	230 oder 400	400	400	400	400	400
Abmessungen (L x B x H) ca.	mm	860 x 775 x 990	1.270 x 730 x 1.130	1.270 x 730 x 1.130	1.270 x 730 x 1.130	1.270 x 730 x 1.130	1.270 x 730 x 1.130
Gewicht ca.	kg	75	100	117	121,5	123,5	128
Transportzuschlag <sup>1)</sup>		TPZ 120 = 42,50 €	TPZ 120 = 42,50 €	TPZ 120 = 42,50 €	TPZ 200 = 55,00 €	TPZ 200 = 55,00 €	TPZ 200 = 55,00 €

<sup>1)</sup>Erläuterung der Transportzuschläge siehe Rückseite, Preis TPZ zzgl. USt.

## Serie HWSR – Wippkreissägen mit Keilriemenantrieb

- ▶ Geschlossener und sicherer Sägebereich für mehr Sicherheit durch gesetzlich vorgeschriebene Säge-Schutzvorrichtung
- ▶ Robuste Konstruktion mit Riemenantrieb ermöglicht größere Schnitttiefe und besonders hohes Schnittvolumen
- ▶ Verdrehsicherung des Holzes durch eingestanzte Widerhaken in der Wippe
- ▶ Stabiles, verwindungssteifes Stahlgestell
- ▶ Kräftesparendes Arbeiten durch idealen Wippendrehpunkt
- ▶ Wippenverlängerung mit Schnittlängenanzeige zum einfachen Schneiden von gleichen Holzlängen
- ▶ Stoß-, kratz- und wetterfest durch hochwertige Pulverbeschichtung
- ▶ Phasenwender bei allen 400 V Modellen
- ▶ Auslieferung fertig montiert

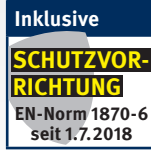

### HWSR 701 K

- ▶ Robuster und starker Kreissägen-Motor
- ▶ Fahrvorrichtung für einfachen Transport



**Inklusive**  
Wippenverlängerung



Abb. ohne Wippenverlängerung

### HWSR 702 K

- ▶ Robuster und starker Kreissägen-Motor
- ▶ Fahrvorrichtung für einfachen Transport



**Inklusive**  
Wippenverlängerung



Abb. ohne Wippenverlängerung

### HWS 701 Z K

- ▶ Zapfwellenantrieb
- ▶ Dreipunkthalterung Kat. I und II



**Inklusive**  
Wippenverlängerung



Abb. ohne Wippenverlängerung

### HWS 701 ZE K

- ▶ Kombierter Zapfwellen-/Elektroantrieb
- ▶ Robuster und starker Kreissägen-Motor
- ▶ Dreipunkthalterung Kat. I und II



**Inklusive**  
Wippenverlängerung



Abb. ohne Wippenverlängerung

**Lieferumfang**

HM-Sägeblatt-Ø 700 mm Z42

**HWSR 701 K**  
statt € 1.999,00 zzgl. USt.  
**1.679,-**  
€ 1.998,01 inkl. USt.  
Art.-Nr. 5966770

**HWSR 702 K**  
statt € 2.029,00 zzgl. USt.  
**1.699,-**  
€ 2.021,81 inkl. USt.  
Art.-Nr. 5966772

**HWSR 701 Z K**  
statt € 2.399,00 zzgl. USt.  
**1.999,-**  
€ 2.378,81 inkl. USt.  
Art.-Nr. 5966773

**HWSR 701 ZE K**  
statt € 2.999,00 zzgl. USt.  
**2.559,-**  
€ 3.045,21 inkl. USt.  
Art.-Nr. 5966774

Technische Daten		HWSR 701 K	HWSR 702 K	HWSR 701 Z K	HWSR 701 ZE K
Sägeblatt-Ø	mm	700	700	700	700
Schnittleistung Rundholz max.	mm	250	250	250	250
Schnittleistung Scheitholz max.	mm	370 x 250	370 x 250	370 x 250	370 x 250
Sägeblattdrehzahl		1.380	1.400	-	1.380
Antrieb		<b>Elektromotor mit Keilriemenantrieb</b>	<b>Elektromotor mit Keilriemenantrieb</b>	<b>Zapfwelle<sup>1)</sup> mit Keilriemenantrieb</b>	<b>Zapfwelle<sup>1)</sup> / Elektromotor mit Keilriemenantrieb</b>
Wippenauflage	mm	735	735	735	735
Aufnahmeleistung ~50 Hz	kW/V	5,2 / 400	7,5 / 400	-	5,2 / 400
Abmessungen (L x B x H) ca.	mm	1.060 x 820 x 1.150	1.060 x 820 x 1.150	1.410 x 900 x 1.150	1.500 x 900 x 1.150
Gewicht ca.	kg	152	156	171	217
Transportzuschlag <sup>1)</sup>		TPZ 200 = 55,00 €	TPZ 200 = 55,00 €	TPZ 200 = 55,00 €	TPZ 300 = 69,00 €

## HWSE 700 K – Wippkreissäge mit Direktantrieb

- ▶ Geschlossener und sicherer Sägebereich für mehr Sicherheit durch gesetzlich vorgeschriebene Säge-Schutzvorrichtung
- ▶ Verdrehsicherung des Holzes durch eingestanzte Widerhaken in der Wippe
- ▶ Stabiles, verwindungssteifes Stahlgestell
- ▶ Fahrvorrichtung für einfachen Transport
- ▶ Stoß-, kratz- und wetterfeste Pulverbeschichtung
- ▶ Phasenwender



### Lieferumfang

- HM Sägeblatt-Ø 700 mm

HWSE 700 K  
statt € 689,00 zzgl. USt.  
**649,-**  
€ 772,31 inkl. USt.  
Art.-Nr. 5960702



Inklusive  
**SCHUTZVOR-  
RICHTUNG**  
EN-Norm 1870-6  
seit 1.7.2018



Technische Daten	HWSE 700 K
Rundholz im Ganzschnitt	250 mm
Sägeblatt-Ø	700 mm
Antrieb	<b>Elektromotor mit Direktantrieb</b>
Arbeitshöhe	700 mm
Motordrehzahl	1.400 min <sup>-1</sup>
Aufnahmeleistung ~50 Hz	5 kW / 400 V
Abmessungen (LxBxH) ca.	1.030 x 770 x 1.095 mm
Gewicht ca.	92,7 kg
E-Transportzuschlag <sup>o</sup>	ETPZ085 = 85,00 €

## Serie HRTS – Rolltischkreisägen mit Direkt- oder Keilriemenantrieb

- ▶ Geschlossener und sicherer Sägebereich für mehr Sicherheit durch gesetzlich vorgeschriebene Säge-Schutzvorrichtung
- ▶ Sicheres Arbeiten durch beweglichen Handgriff zum Fixieren des Schnittgutes
- ▶ Kugelgelagerter, dauerhaft leichtgängiger Stahlblech-Schiebetisch
- ▶ Robuster und starker Kreissägen-Motor
- ▶ Stabiles, verwindungssteifes Stahlgestell
- ▶ Stoß-, kratz- und wetterfest durch hochwertige Pulverbeschichtung
- ▶ Phasenwender bei allen 400 V Modellen
- ▶ Auslieferung fertig montiert

Inklusive  
**SCHUTZVOR-  
RICHTUNG**  
EN-Norm 1870-6  
seit 1.7.2018

### HRTS 701 K

- ▶ Direktantrieb
- ▶ Fahrvorrichtung für einfachen Transport

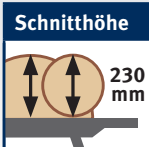

HRTS 701 K  
statt € 1.685,00 zzgl. USt.  
**1.399,-**  
€ 1.664,81 inkl. USt.  
Art.-Nr. 5966705

### HRTSR 701 K

- ▶ Robuste Konstruktion mit Riemenantrieb ermöglicht größere Schnitttiefe und besonders hohes Schnittvolumen

Keilriemen  
**+ 30%**  
größere  
Schnitttiefe

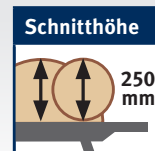

HRTSR 701 K  
statt € 2.129,00 zzgl. USt.  
**1.799,-**  
€ 2.140,81 inkl. USt.  
Art.-Nr. 5966706

Lieferumfang  
• HM-Sägeblatt-Ø 700 mm Z42

Technische Daten		HRTS 701 K	HRTSR 701 K
Sägeblatt-Ø	mm	700	700
Schnittleistung Tisch max.	mm	230	250
Drehzahl	min <sup>-1</sup>	1.380	1.380
Antrieb		<b>Elektromotor mit Direktantrieb</b>	<b>Elektromotor mit Keilriemenantrieb</b>
Tisch (LxBxH)	mm	1.400 x 850 x 850	1.400 x 850 x 850
Aufnahmeleistung ~50 Hz	kW	5,2 / 400	5,2 / 400
Abmessungen (LxBxH) ca.	mm	1.420 x 860 x 1.250	1.460 x 855 x 1.210
Gewicht ca.	kg	149	172
Transportzuschlag <sup>1)</sup>		TPZ 200 = 55,00 €	TPZ 200 = 55,00 €



Aktionsangebote Sägeblätter						
Ø	Zähne ZT	Blatt- stärke	Bohrung mm	Art-Nr.	statt €	zzgl. USt.
<b>(1) Holz-Kreissägeblätter, Chromstahl (Wolfszahn), grobe Schnittgüte</b>						
Ø 700 mm	Z56	3,2	30	5970070	179,00	152,90
<b>(2) Holz-Kreissägeblätter, Hartmetall (Langschnitt-Flachzahn mit Spanabweiser und Dehnungsschlitz), grobe Schnittgüte</b>						
Ø 700 mm	Z46	4,2	30	5970170	179,00	159,-

## FB 4500 – Förderband für das zeitsparende Weiterbefördern von Brennholz sofort nach dem Schnitt

- ▶ Variable Höhenanpassung an Ladehöhe unterschiedlicher Transportmittel
- ▶ Neigungsverstellung von 5° bis 45° über Seilwinde mit großem Handrad
- ▶ Einfaches und sicheres Ein- und Ausklappen über Seilwinde und Radunterstützung
- ▶ Auf- und Abbau schnell und problemlos für eine Person machbar

### Ausstattung

- ▶ Luftbereifte Transporträder (Ø 400 mm)
- ▶ Vollverzinkte Förderwanne
- ▶ Mitnehmer aus Stahl



Abbildung zeigt Förderband in der Transport- und Lagerstellung



Abbildung zeigt Förderband mit Wippkreissäge HWS 701

### FB 4500

statt € 3.159,00 zzgl. USt.

**2.699,-**

€ 3.211,81 inkl. USt.

Art.-Nr. 5964500

▶ Nur eine Person für Bedienung, Auf- und Abbau notwendig

Modell		FB 4500
Förderbandbreite	mm	250
Förderlänge	m	4,5
Förderhöhe bei 5°	mm	700
Förderhöhe bei 45°	mm	3400
Förderhöhe bei 45° max. ca.	mm	3,5
Bandgeschwindigkeit	m/s	0,8
Förderbandantrieb		Elektromotor
Aufnahmeleistung ~50 Hz	kW/V	1,1 / 400
Abmessung bei 5° Stellung des Förderbandes ca.	mm	1.100 x 4.800 x 2.130
Abmessung bei 45° Stellung des Förderbandes ca.	mm	1.100 x 3.700 x 3.500
Abmessung Transport-/Lagerstellung ca.	mm	1.100 x 2.770 x 2.130
Gewicht ca.	kg	245
Transportzuschlag <sup>1)</sup>		<b>TPZ 300 = 69,00 €</b>



Zubehör	Art.-Nr.	€ zzgl. USt.
Fahrvorrichtung für Kugelkopf-Kupplung, Deichsel mit Stützrad	5971010	375,00
Fahrvorrichtung für Schlepper-Zugöse, Deichsel mit Stützrad	5971011	349,00

## HSE 5-520 KH – Horizontaler Brennholzspalter

- ▶ Geschlossener und sicherer Spaltbereich für mehr Sicherheit durch gesetzlich vorgeschriebene Spalt-Schutzvorrichtung
- ▶ Durch liegende Arbeitsweise auch auf einer Werkbank verwendbar und kein Aufstellen des Materials nötig – ideal für längeres, ermüdungsarmes Arbeiten
- ▶ Leicht bedienbare Zwei-Hand-Sicherheitsschaltung für maximale Sicherheit des Anwenders
- ▶ Stabile, verwindungssteife Stahlkonstruktion
- ▶ Leicht transportierbar durch Transportgriffe und Fahrwerk
- ▶ Geringer Platzbedarf

### HSE 5-520 KH

statt € 299,00 zzgl. USt.

**249,-**

€ 296,31 inkl. USt.

Art.-Nr. 5981005

Inklusive  
**SCHUTZVOR-  
RICHTUNG**  
EN-Norm 1870-6  
seit 1.7.2018



Technische Daten		HSE 5-520 KH
Spaltkraft max.	t	5 t
Zylinderhub max.	mm	375
Spalllänge max.	mm	520
Spaltgut-Ø	mm	max. 250
Hub Vorlauf	cm/s	3,7
Hub Rücklauf	cm/s	6,2
Motorleistung ~50 Hz	kW	2,2 / 230
Abmessungen (LxBxH) ca.	mm	1.160 x 425 x 610
Gewicht ca.	kg	50



Zubehör	Art.-Nr.	€ zzgl. USt.
5l Hydraulik-Öl HYS 46	5999000	32,90

1) Erläuterung der Transportzuschläge siehe Rückseite, Preis TPZ zzgl. USt.  
2) Eingang-Transportzuschlag, Erläuterung siehe Rückseite, Angaben zu ETPZ zzgl. USt.

## Serie HSE – Holzspalter für anspruchsvolle Anwender mit bis zu 30 t Spaltkraft. Mit Elektromotor-, Zapfwellen- oder kombiniertem Zapfwellen- / Elektroantrieb

- ▶ Vertikale Ausführung zum Spalten von Kurz- und Meterholz
- ▶ Robuste und solide Bauweise
- ▶ Stoß- und kratzfest durch hochwertige Pulverbeschichtung
- ▶ Schnelle, werkzeuglose Spalthöheneinstellung
- ▶ Niedrige Bodenplatte für einfaches, ermüdungsarmes Beladen großer Stämme (gilt nicht für HSE 8-550)

- ▶ Phasenwender bei allen 400 V Modellen
- ▶ Bequemer Transport durch serienmäßiges Fahrwerk mit großen Gummi-Rädern
- ▶ Platzsparende Lagerung durch einfach abenkbaren Zylinder
- ▶ Leistungsstarke Industrie-Hydraulikanlage
- ▶ Zwei-Hand-Sicherheitschaltung
- ▶ Mit Spaltguthalterung

### HSE 8-550 bis HSE 14-1100:

- ▶ Bequemer Transport mit Hand-Zugdeichsel durch serienmäßiges Fahrwerk mit Hartgummi-Rädern und zusätzlichem Stützrad
  - ▶ Mit mechanischem Stammheber
- ### Modelle HSE 16-1100 bis HSE 30-1100 ZE
- ▶ Bequemer Transport mit Hand-Zugdeichsel durch serienmäßiges Fahrwerk mit großen Lufträdern und zusätzlichem Stützrad
  - ▶ Mit mechanischem Stammheber

HSE 8-550



HSE 8-550

HSE 11-1100



HSE 11-1100

HSE 14-1100



HSE 14-1100

<b>HSE 8-550 (230 V)</b> statt € 589,00 zzgl. USt.	<b>HSE 8-550 (400 V)</b> statt € 589,00 zzgl. USt.	<b>HSE 11-1100</b> statt € 949,00 zzgl. USt.	<b>HSE 14-1100</b> statt € 1.049,00 zzgl. USt.	<b>HSE 16-1100</b> statt € 1.629,00 zzgl. USt.	<b>HSE 16-1100 Z</b> statt € 1.899,00 zzgl. USt.
<b>499,-</b> € 593,81 inkl. USt.	<b>499,-</b> € 593,81 inkl. USt.	<b>829,-</b> € 986,51 inkl. USt.	<b>899,-</b> € 1.069,81 inkl. USt.	<b>1.399,-</b> € 1.664,81 inkl. USt.	<b>1.639,-</b> € 1.950,41 inkl. USt.
Art.-Nr. 5981008	Art.-Nr. 5981009	Art.-Nr. 5981011	Art.-Nr. 5981014	Art.-Nr. 5981016	Art.-Nr. 5981017

Technische Daten		HSE 8-550	HSE 8-550	HSE 11-1100	HSE 14-1100	HSE 16-1100	HSE 16-1100 Z
Spaltkraft max.	t	8	8	9,9	14	15,3	15,3
Zylinderhub	mm	485	485	850	850	880	880
Spaltlänge max.	mm	550	550	1.040	1.040	1.100	1.100
Spaltgut-Ø	mm	300	300	300	300	300	300
Vorlaufgeschwindigkeit	cm/s	3,1	6,1	3,7 - 17,6	4,2 - 21,8	4,6 - 14,2	4,6 - 14,2 <sup>1)</sup>
Rücklaufgeschwindigkeit	cm/s	17,1	19,4	6,1	5,2	6,4	6,4 <sup>1)</sup>
Antrieb		Elektromotor	Elektromotor	Elektromotor	Elektromotor	Elektromotor	Zapfwelle
Zapfwellendrehzahl	min <sup>-1</sup>	-	-	-	-	-	540
Schlepperleistung min.	PS	-	-	-	-	-	> 7,7
Dreipunkthalterung		-	-	-	-	-	Kat. I
Höhe Lagerstellung	mm	-	-	-	-	2.000	2.000
Antriebsleistung ~50 Hz	kW	3 / 230	3,5 / 400	3,3 / 400	3,5 / 400	4,5 / 400	-
Abmessungen (LxBxH) ca.	mm	845 x 935 x 1.500	845 x 935 x 1.500	1.440 x 1.330 x 2.280	1440 x 1350 x 2280	1050 x 1550 x 2.500	1050 x 1700 x 2.500
Gewicht ca.	kg	110	109	172,5	185	258	244
E-Transportzuschlag <sup>2)</sup>		-	-	ETPZ065 = 65,00 €	ETPZ065 = 65,00 €	ETPZ085 = 85,00 €	ETPZ0125 = 125,00 €

Modell	HSE 5-520 KH Art.-Nr. 5981005	HSE 8-550 (230 V) Art.-Nr. 5981008	HSE 8-550 (400 V) Art.-Nr. 5981009	HSE 11-1100 Art.-Nr. 5981011	HSE 14-1100 Art.-Nr. 5981014	HSE 16-1100 Art.-Nr. 5981016	HSE 16-1100 Z Art.-Nr. 5981017	HSE 16-1100 ZE Art.-Nr. 5981018	HSE 22-1100 Art.-Nr. 5981022	HSE 22-1100 Z Art.-Nr. 5981023	HSE 22-1100 ZE Art.-Nr. 5981024	HSE 30-1100 Z Art.-Nr. 5981030	HSE 30-1100 ZE Art.-Nr. 5981031
① Gelenkwelle ohne Rutschkupplung 860 mm, Kat. II Art.-Nr. 5990014 125,00 € zzgl. USt.							●	●				●	●
② 5l Hydraulik-Öl HYS 46 Art.-Nr. 5999000 32,90 € zzgl. USt.	●	●	●	●	●	●	●	●	●	●	●	●	●
③ Sägebock SB 1; 150 kg Art.-Nr. 5900008 36,90 € zzgl. USt.	●	●	●	●	●	●	●	●	●	●	●	●	●
④ Hydraulische Seilwinde Art.-Nr. 5990500 669,00 € zzgl. USt.							●	●	●	●	●	●	●



HSE 16-1100



Inklusive  
**SCHUTZVOR-  
RICHTUNG**  
EN-Norm 609-1  
seit 1.7.2018

HSE 22-1100



HSE 30-1100



Inklusive  
**SCHUTZVOR-  
RICHTUNG**  
EN-Norm 609-1  
seit 1.7.2018



HSE 16-1100



HSE 22-1100 ZE

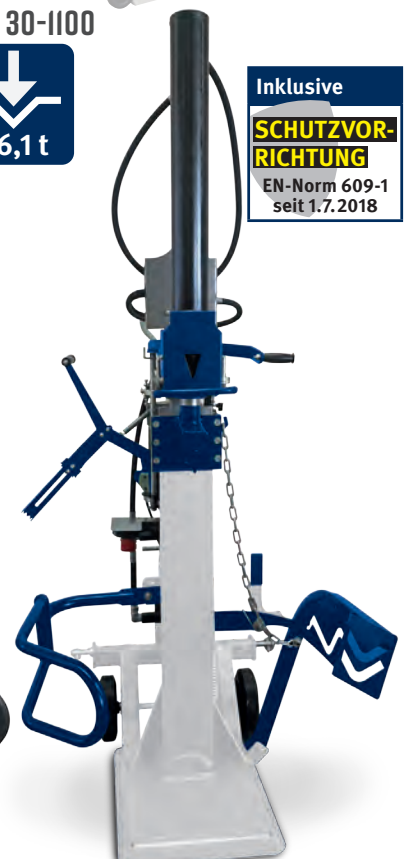

HSE 30-1100 ZE



HSE 16-1100 ZE	HSE 22-1100	HSE 22-1100 Z	HSE 22-1100 ZE	HSE 30-1100 Z	HSE 30-1100 ZE
statt € 2.149,00 zzgl. USt.	statt € 1.899,00 zzgl. USt.	statt € 2.089,00 zzgl. USt.	statt € 2.399,00 zzgl. USt.	statt € 2.399,00 zzgl. USt.	statt € 2.889,00 zzgl. USt.
<b>1.849,-</b>	<b>1.639,-</b>	<b>1.799,-</b>	<b>2.079,-</b>	<b>2.059,-</b>	<b>2.469,-</b>
€ 2.200,31 inkl. USt.	€ 1.950,41 inkl. USt.	€ 2.140,81 inkl. USt.	€ 2.474,01 inkl. USt.	€ 2.450,21 inkl. USt.	€ 2.938,11 inkl. USt.
Art.-Nr. 5981018	Art.-Nr. 5981022	Art.-Nr. 5981023	Art.-Nr. 5981024	Art.-Nr. 5981030	Art.-Nr. 5981031

Technische Daten		HSE 16-1100 ZE	HSE 22-1100	HSE 22-1100 Z	HSE 22-1100 ZE	HSE 30-1100 Z	HSE 30-1100 ZE
Spaltkraft max.	t	15,3	23,4	23,4	23,4	26,1	26,1
Zylinderhub	mm	880	880	880	880	880	880
Spaltlänge max.	mm	1.100	1.100	1.100	1.100	1.100	1.100
Spaltgut-Ø	mm	300	350	350	350	350	350
Vorlaufgeschwindigkeit	cm/s	4,6 – 14,2 <sup>1)</sup>	4,3 – 10,5	4,3 – 10,5 <sup>1)</sup>	4,3 – 10,5 <sup>1)</sup>	3,7 – 12,5 <sup>1)</sup>	3,7 – 12,5 <sup>1)</sup>
Rücklaufgeschwindigkeit	cm/s	6,4 <sup>1)</sup>	7,5	7,5 <sup>1)</sup>	7,5 <sup>1)</sup>	6,7 <sup>1)</sup>	6,7 <sup>1)</sup>
Antrieb		Zapfwelle + Motor	Elektromotor	Zapfwelle	Zapfwelle + Motor	Zapfwelle	Zapfwelle + Motor
Zapfwellendrehzahl	min <sup>-1</sup>	540	-	540	540	540	540
Schlepperleistung min.	PS	> 7,7	-	> 10,7	> 10,7	> 16	> 16
Dreipunkthalterung		Kat. I	-	Kat. I	Kat. I	Kat. I	Kat. I
Höhe Lagerstellung	mm	2.000	2.000	2.000	2.000	2.000	2.000
Antriebsleistung ~50 Hz	kW	4,5 / 400	5,1 / 400	-	5,1 / 400	5,1 / 400	5,5 / 400
Abmessungen (LxBxH) ca.	mm	1050 x 1700 x 2500	1050 x 1550 x 2500	1050 x 1700 x 2500	1050 x 1700 x 2500	1050 x 1700 x 2500	1050 x 1700 x 2500
Gewicht ca.	kg	276	296,5	282	320	333	373
E-Transportzuschlag <sup>2)</sup>		ETPZ0125 = 125,00 €	ETPZ095 = 95,00 €	ETPZ0125 = 125,00 €	ETPZ0125 = 125,00 €	ETPZ0125 = 125,00 €	ETPZ0125 = 125,00 €

minimax minimax elite hergestellt von der: scm group

# QUALITÄTSARBEIT BRAUCHT QUALITÄTSWERKZEUG



ENTDECKEN SIE UNSER GESAMTES MARKENSORTIMENT  
[www.stuermer-maschinen.de](http://www.stuermer-maschinen.de)

**STARTECH CN K**  
CNC-Fräsmaschine  
Art.-Nr.: 5509020



**Stürmer Maschinen GmbH**  
Dr.-Robert-Pfleger-Str. 26 | D-96103 Hallstadt  
Tel. (09 51) 96 555 - 0  
info@stuermer-maschinen.de | www.stuermer-maschinen.de

**Aircraft Kompressorenbau GmbH**  
Gewerbestraße Ost 6 | A-4921 Hohenzell (Austria)  
Tel. +43 (0) 77 52 - 7 09 29 - 0 | www.aircraft.at

Angebote für unsere Kunden, die Unternehmer und nicht Verbraucher sind. Unsere Angebote aus diesem Katalog richten sich ausschließlich an Unternehmer, die die angebotene Ware bei uns im Zusammenhang mit ihrer unternehmerischen Tätigkeit kaufen. Dies ist Geschäftsgrundlage für die mit uns geschlossenen Kaufverträge bezüglich der in diesem Katalog angebotenen Waren und damit im Zusammenhang stehender weiterer Verträge; ein Vertragsschluss mit Verbrauchern i. S. d. § 13 BGB ist ausdrücklich ausgeschlossen. Die genannten Statt-Preise beziehen sich auf den Listenpreis gemäß dem jeweils aktuell gültigen Marken-Hauptkatalog, abzurufen unter [www.stuermer-maschinen.de/aktuelles/downloads](http://www.stuermer-maschinen.de/aktuelles/downloads). Sämtliche Preise sind unverbindliche Preisempfehlungen, freibleibend in €, zzgl. der gesetzlich gültigen USt., und gegebenenfalls zzgl. Verpackungs-, Versand-, Transport-, Entlade-, Aufbau- und Einweisungskosten. Diese wurden im Katalog entsprechend gekennzeichnet, ausgewiesen und gelten zzgl. USt. Verkaufspreise der Händler können abweichen. Für Druckfehler, Irrtümer oder fehlerhafte Darstellung wird nicht gehaftet. Technische und optische Änderungen sind vorbehalten. Nicht alle Artikel lagermäßig. Beschaffung kurzfristig möglich. Auslieferung erfolgt ausschließlich über den Fachhandel. Informationen zu Umfang, Dauer, Inhalt und Garantiegeber unter [www.stuermer-maschinen.de](http://www.stuermer-maschinen.de) oder anzufordern über Stürmer Maschinen GmbH.

TVP 0 = 19,00 € \*, TVP 1 = 29,00 € \*, TVP 2 = 45,00 € \*, TVP 3 = 65,00 € \*, TVP 4 = 79,00 € \*, TPZDF1 = 295,00 € \*, TPZDF2 = 355,00 € \*, TPZDF3 = 425,00 € \*, TPZ 300 = 69,00 € \*, TPZ 400 = 85,00 € \*, TPZ 500 = 110,00 € \*, TPZ 600 = 125,00 € \*, TPZ 750 = 145,00 € \*, TPZ 1000 = 165,00 € \*, TPZ 1500 = 225,00 € \*, TPZVPS = 750,00 € \*, TPZVPS5 = 850,00 € \*, VPA 20 = 62,00 € \*, VPA 21 = 125,00 € \*, VPA 22 = 159,00 € \* (\*alle zzgl. USt.)

Hier erhalten Sie immer ein gutes Angebot



Das gesamte Prospekt ist urheberrechtlich geschützt. Darüber hinaus melden wir zum Schutz unserer Produkte Marken-, Patent- und Designrechte an. Wir widersetzen uns mit Nachdruck jeder Verletzung unseres geistigen Eigentums, sofern dies im Einzelfall möglich ist.